



Distribution Catalogue

Construction Chemicals & Epoxy Systems

04/2026



Η **SINTECNO** είναι μία Ελληνική Εταιρεία που εδώ και **47 χρόνια** από την Ίδρυση της και μέχρι σήμερα πρωτοπορεί στους τομείς της Επισκευής, Ενίσχυσης, Στεγανοποίησης και Προστασίας σκυροδέματος, μετάλλων και άλλων κατασκευών. Μία από τις σημαντικότερες εταιρείες στην Ελλάδα με εξειδικευμένα Χημικά Προϊόντα, Συστήματα και Τεχνολογίες παραγωγής της, αλλά και με εισαγωγές από τους ειδικούς ανά κλάδο Οίκους του εξωτερικού, προσφέροντας έτσι μια ολοκληρωμένη γκάμα για εφαρμογές απαιτήσεων σε όλες σχεδόν τις δομικές κατασκευές, σε έργα Πολιτικού Μηχανικού με ιδιαίτερη Αρχιτεκτονική.

Όλα τα προϊόντα συνοδεύονται από τα απαραίτητα Πιστοποιητικά για τις ιδιότητές τους από Εργαστήρια και Ινστιτούτα παγκοσμίως αναγνωρισμένα. Με την πολυετή εμπειρία της και τους άρτια καταρτισμένους μηχανικούς της, παρέχει Τεχνική υποστήριξη στον Μελετητή, τον Κατασκευαστή τον Διανομέα και τον Ιδιώτη, πριν, κατά την διάρκεια, ακόμα και μετά την εφαρμογή των υλικών.

Η **SINTECNO** είναι πιστοποιημένη με το σύστημα ISO 9001 : 2015, φροντίζοντας έτσι να προμηθεύει τον Κατασκευαστικό κλάδο με προϊόντα και υπηρεσίες άριστης ποιότητας. Τα προϊόντα έχουν δοκιμαστεί με επιτυχία για την αντοχή και διαχρονικότητά τους σε βάθος άνω των 45 ετών σε Ελληνική και Διεθνή αγορά.

Είναι μια εταιρεία με ηγετική παρουσία στα δομικά χημικά υψηλής απόδοσης και στα κονιάματα, εστιάζοντας ιδιαίτερα σε φιλικά προς το περιβάλλον προϊόντα και εφαρμογές. Εκμεταλλευόμενη τα περισσότερα από 45 χρόνια εμπειρίας στον τομέα των χημικών προϊόντων έχει αφιερώσει τις δραστηριότητές της στο υψηλότερο επίπεδο ποιότητας και παροχής προϊόντων για την βιομηχανία των κατασκευών, τις λύσεις σε Μηχανικούς και Αρχιτέκτονες όσο και στην άρτια και συνεχόμενη εξέλιξη των Εμπορικών της Συνεργατών.

ΟΡΑΜΑ

Προτεραιότητά μας είναι η μακροχρόνια σχέση μεταξύ της εταιρείας μας και **των συνεργατών μας**, η οποία βασίζεται στα προϊόντα υψηλής ποιότητας και τη διαφοροποιημένη εξυπηρέτηση που προσφέρουμε.

Προσπάθεια μας να έχουμε ηγετική παρουσία στον χώρο μας με εξειδίκευσή και γνώση, ο πυρήνας της επιχείρησης είναι η διαχείριση της καινοτομίας και η εστίαση στην ανάπτυξη προϊόντων ποιότητας και των βέλτιστων λύσεων για τους συνεργάτες μας, με ιδιαίτερη έμφαση στην ασφάλεια, την ποιότητα, το περιβάλλον, την καινοτομία και την συνεχή βελτίωση η εταιρεία επιδιώκει το όραμα και τους στόχους με επιμονή σταθερότητα και μακροπρόθεσμη προοπτική. **Η Καινοτομία και η βιωσιμότητα** είναι απόλυτα συνδεδεμένες με το Όραμα μας διότι δημιουργούν δυο στοιχεία απαραίτητα για την αντιμετώπιση των παλαιών - σημερινών και των αυριανών προκλήσεων για όλους.

Η **SINTECNO** δίνει ιδιαίτερη σημασία στην εκπαίδευση των συνεργατών της, μέσω σεμιναρίων, ενώ το τμήμα Τεχνικής Υποστήριξης είναι επανδρωμένο με εξειδικευμένους μηχανικούς, οι οποίοι παρέχουν άμεσα, υπεύθυνη τεχνική υποστήριξη τόσο σε επαγγελματίες όσο και σε ιδιώτες.

ΑΞΙΟΠΙΣΤΙΑ

Το άριστα καταρτισμένο επιστημονικό προσωπικό της **SINTECNO** αναπτύσσει εδώ και 4 δεκαετίες καινοτόμα προϊόντα υψηλών προδιαγραφών και βελτιώνει διαρκώς τα ήδη υπάρχοντα για να ανταποκριθεί στις απαιτήσεις, ανάγκες και ιδιαιτερότητες εκάστης εφαρμογής, δίνουμε ιδιαίτερη αξία στη συλλογικότητα, την εντιμότητα και την υπευθυνότητα μεταξύ της Εταιρείας και των Συνεργατών μας κάτι το οποίο είναι Στόχος και Θεμέλια Αρχή.

Εστιάζοντας στην υψηλή ποιότητα και αξιοπιστία η **SINTECNO** εφαρμόζει σύστημα διαχείρισης της ποιότητας πιστοποιημένο σύμφωνα με το ISO 9001:2015 και συνάμα κατέχει πιστοποιητικά ποιότητας των προϊόντων που εκδίδονται από διάφορους φορείς διαπίστευσης, γεγονός που ενισχύει την ανταγωνιστικότητα των προϊόντων της ακόμα και στις απαιτήσεις της Ευρωπαϊκής αγοράς.

Η εταιρεία διασφαλίζει ότι τα προϊόντα που έχουν σχεδιαστεί και κατασκευαστεί σύμφωνα με τις απαιτήσεις του Ευρωπαϊκού Προτύπου EN. Ο έλεγχος της παραγωγής στο εργοστάσιο είναι σύμφωνος με τους κανονισμούς που ορίζει το πρότυπο [EN], τα προϊόντα είναι εγκεκριμένα και φέρουν Σήμανση CE όσον αφορά τα τεχνικά τους χαρακτηριστικά ενώ παράλληλα επιτρέπει επίσης την ελεύθερη κυκλοφορία τους εντός των χωρών της Ευρωπαϊκής Ένωσης για τις ακόλουθες κατηγορίες:

EN 1504 - 2 : 2004 → **προϊόντα και συστήματα Προστασίας Επιφανειών σε κατασκευές οπλισμένου σκυροδέματος**

EN 1504 - 3 : 2005 → **προϊόντα και συστήματα Επισκευής και Δομικής Αποκατάστασης στοιχείων κατασκευών οπλισμένου σκυροδέματος**

EN 1504 - 4 : 2005 → **προϊόντα και συστήματα Προσαρμογής και Δομικής Συγκόλλησης στοιχείων οπλισμένου σκυροδέματος**

EN 1504 - 5 : 2005 → **προϊόντα και συστήματα Εφαρμογής Ενεμάτων σε στοιχεία οπλισμένου σκυροδέματος**

EN 1504 - 6 : 2006 → **προϊόντα και συστήματα Πάκτωσης - Αγκύρωσης ράβδων σιδηρού οπλισμού, ντιζών και λοιπών στοιχείων δομικού χάλυβα**

EN 1504 - 7 : 2006 → **προστασία μετάλλων και σκυροδέματος**

EC CERTIFICATE of conformity of Factory Production Control, βάση Κανονισμού 305/2011/EE και μέσω των διαδικασιών της TUV AUSTRIA για τα Πρόσμικτα Σκυροδέματος.













































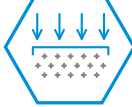











Με μια μακρά πορεία όλα αυτά τα χρόνια, η **SINTECNO** θεωρείται σήμερα ένας αξιόπιστος και ευέλικτος Συνεργάτης που μπορεί να προσφέρει ποιοτικά προϊόντα και συστήματα, αναγνωρισμένης αξίας, σε σύντομο μάλιστα χρονικό διάστημα. Παρά το γεγονός ότι η Εταιρεία προσφέρει ήδη μια πρότυπη σειρά Εποξειδικών συστημάτων και λοιπών προϊόντων, είναι σε θέση και μπορεί επίσης να προβεί στον σχεδιασμό και στην παραγωγή προϊόντων ειδικής εφαρμογής ως προς το θέμα ακραίων συνθηκών και ιδιαίτερων απαιτήσεων.

ΚΟΙΝΩΝΙΚΗ ΕΥΘΥΝΗ

Από την ίδρυσής της, η **SINTECNO** έχει ως Αρχή τόσο τις αξίες κοινωνικής και εταιρικής ευθύνης όσο και της βιωσιμότητας. Για την **SINTECNO** είναι το πρώτιστο και βασικό κίνητρο για συνεχή βελτίωση, καθώς μέσα από την ενδυνάμωση της και τη συνεχώς αυξανόμενη αποδοτικότητάς της, μπορεί να υλοποιήσει το Στόχο της για βελτίωση της ποιότητας ζωής τόσο των δικών της ανθρώπων, όσο και της κοινωνίας. Οι άνθρωποι της αποτελούν τη Σημαντικότερη Επένδυση για την Εταιρεία κάτι που αδιαλείπτως επενδύει και είναι ο κυριότερος λόγος στον οποίο εξελίσσεται. Η διατήρηση ενός καταρτισμένου προσωπικού, η διασφάλιση ασφαλών και υγιεινών συνθηκών εργασίας και η συνεχής επιμόρφωσή τους μέσα από τεχνικά ή εκπαιδευτικά σεμινάρια είναι το Βασικότερο και Πρωταρχικό μέλημα όλων μας .



Construction Chemicals & Epoxy Systems

 Αντοχή στην υπεριώδη ακτινοβολία	 Διαφανής στεγανοποίηση πάνω από πλακίδια	 Χαμηλή βατότητα	 Κατάλληλο για χώρους στάθμευσης	 Εφαρμογή με ψεκασμό	 Χωρίς διαλύτες	 Αντοχή στη διείσδυση ριζών
 Άοσμο	 Πιστοποίηση πόσιμου νερού	 Ανεστραμμένη μόνωση	 Υψηλή βατότητα	 Χωρίς φυσαλίδες	 Προσθέστε νερό	 Μπαλκόνι
 Ενίσχυση ινών	 Για φυσικά πετρώματα	 Μίξη	 Ανθεκτικό σε χημικά	 Γρήγορη τοποθέτηση	 Επίταση χαλαζιακής άμμου	 Βεράντα
 Εφαρμογή με σπάτουλα	 Αντοχή στις καταπονήσεις	 Προστασία από διάβρωση	 Διαπερατότητα ατμών	 Χαμηλά πτητικά	 Αντοχή σε ζέστη και πάγο	 Θεμέλια
 Ανθεκτικό σε μύκητες και βακτήρια	 Πιστοποιημένο	 Ανθεκτικό στην τριβή	 Γυαλιστερό φινίρισμα	 Ματ φινίρισμα	 Δε δημιουργεί μεμβράνη	 Υψηλής διεισδυτικής ικανότητας
 Υδρόφοβο	 Ελαιόφοβο	 Δεν αλλάζει την εμφάνιση της επιφάνειας	 Μειώνει την ενεργειακή διάβρωση	 PREMIUM	 STANDARD	 CE
 Οικονομική σειρά	 Επιτρέπει στην επιφάνεια να αναπνέει	 Πρόσμικτο	 Θιξοτροπικό	 Χυτό	 Εργοτάξιο	 Νέα κατασκευή
 Εφαρμογή με ρολό	 Εφαρμογή με βούρτσες	 Δυνατότητα αποχρώσεως	 Αγκύρωση	 Ρευστοποιητής πλαστικοποιητής	 Ελικοπτέρωση	 Ενός συστατικού
 Φιλικό στο περιβάλλον						

■ 1. Πρόσμικτα Σκυροδέματος

➤ 1.1 Πρόσμικτα Σκυροδέματος

➤ SINTOMIX SM N	σελ.14
➤ TECNOS 72	σελ.14
➤ TECNOS 95	σελ.15
➤ FASTSET L (υγρό)	σελ.15

➤ 1.2 Ειδικά Πρόσμικτα και Πρόσθετα Σκυροδέματος

➤ ANTIFREEZE	σελ.16
➤ MUCIS ad 19/L	σελ.16
➤ VANDEX AM 10 Crystalline Admixture	σελ.17
➤ STABILTEC	σελ.17
➤ CURCRETE WB	σελ.18
➤ FASTSET P (σκόνη)	σελ.18
➤ SINMADUR	σελ.19
➤ ΙΝΕΣ PP 6/12/18 mm	σελ.19
➤ STRUCTO X55	σελ.20

■ 2. Πρόσμικτα Κονιαμάτων

➤ SINTOPLAST	σελ.22
➤ SINWELD	σελ.22
➤ SINETOL P (σκόνη)	σελ.23
➤ SINETOL S (υγρό)	σελ.23
➤ ΙΝΕΣ PP 6/12/18 mm	σελ.24

■ 3. Αγκύρωση - Στερέωση - Συγκόλληση

➤ SINMAST S2 /S2L	σελ.26
➤ SINPAST J/A	σελ.26
➤ SINMAST EPOXYFAST ANCHOR	σελ.27
➤ SINMAST PSF ANCHOR	σελ.27
➤ SINMAST P 103	σελ.28
➤ SINMAST P 103 F Fine	σελ.28
➤ SINMAST J12 / J20	σελ.29
➤ SINMAST J24 / J26	σελ.29
➤ SINMAST J158	σελ.30
➤ SINTOSUB	σελ.30
➤ SINMAST P 103 NC	σελ.31
➤ SINMAST P 103 FC	σελ.31
➤ LAB B / LIQUID ADHESIVE BOND	σελ.32
➤ SINTOJOINT WB RAL 7035 / 7040 / WHITE	σελ.32

■ 4. Αναστολείς Διάβρωσης Οπλισμών

➤ BETONFIX – KIMIFER SP	σελ.36
➤ SINTOCRETE ANTICORR ST	σελ.36
➤ MUCIS mia 200	σελ.37
➤ QED Chemicals MARGEL-580 VPi	σελ.37

■ 5. ΕΠΙΣΚΕΥΑΣΤΙΚΑ ΚΟΝΙΑΜΑΤΑ

➤ 5.1 Θιξοτροπικά Κονιάματα

➤ SINTOCRETE (R4)	σελ.40
➤ BETONFIX – FB (R4)	σελ.40
➤ BETONFIX – MONOLITE N (R4)	σελ.41
➤ BETONFIX – MONOLITE R (R4)	σελ.41
➤ SINTOCRETE BASIC	σελ.42
➤ BETONFIX – RCA (R3)	σελ.42
➤ BASIC MALTA (R3)	σελ.43
➤ BETONFIX – TX (R3)	σελ.43
➤ SINTOCRETE MULTIFIX	σελ.44
➤ BETONFIX – RR (R2)	σελ.44
➤ BETONFIX – WW	σελ.45

➤ 5.2 Κονιάματα Υδραυλικής Ασβέστου

➤ BASIC INIEZIONE	σελ.45
➤ BASIC INIEZIONE-M5	σελ.46
➤ BASIC MALTA – M15/F (R2)	σελ.46
➤ TECTORIA – M15	σελ.47
➤ TECTORIA – M10	σελ.47
➤ TECTORIA – MONO	σελ.48
➤ LIMEPOR – PMP	σελ.48
➤ BASIC INTONACO M5	σελ.49
➤ LIMEPOR PLUS	σελ.49
➤ LIMEPOR – SK (White)	σελ.50
➤ LIMEPOR EDO	σελ.50

➤ 5.3 Χυτά Κονιάματα

➤ SINTOCRETE – H (R4)	σελ.51
➤ BETONFIX – CR (R4)	σελ.51
➤ PAGEL V1	σελ.52
➤ PAGEL V2	σελ.52
➤ BETONFIX – 200	σελ.53
➤ BETONFIX – PL	σελ.53
➤ SINTOCRETE FC	σελ.54
➤ SINTOCRETE SL	σελ.54
➤ MINI PACK	σελ.55

■ 6. Αστάρια

➤ SINMAST S2	σελ.58
➤ SINMAST S2 WB	σελ.58
➤ SINTECNO S2 F	σελ.59
➤ SINTECNO S2 OP	σελ.59
➤ SINMAST S2 WET ON WET	σελ.60
➤ SINTECNO GRASP PRIMER/FINE	σελ.60
➤ MULTIPRIMER PU	σελ.61
➤ SINTECNO PU VARNISH PRIMER	σελ.61
➤ SINTECNO BLOCK PRIMER	σελ.62
➤ SINFIX WB	σελ.62

➤ SINTECNO TILE PRIMER.....	σελ.63
➤ SINMASPORT PRIMER.....	σελ.63
➤ SINMAST AC 10	σελ.64

■ 7. Στεγάνωση Θεμελίων / Υπογείων

➤ Waterstops	σελ.66
--------------------	--------

➤ 7.1 Αρμοκλείδες

➤ PC ELASTOSWELL	σελ.67
➤ PC LEAKSEAL.....	σελ.67
➤ SINFLEX TPE	σελ.68
➤ SINTECNO MULTITAPE	σελ.68

➤ 7.2 Επαλειφόμενα Ασφαλτικά ενός συστατικού

➤ SINBITUM	σελ.69
➤ SINBITUM RUBBER	σελ.69
➤ SINBITUM PB 1K.....	σελ.70

➤ 7.3 Επαλειφόμενα Τσιμεντοειδή ενός συστατικού

➤ SINTOSEAL (GRAY).....	σελ.70
➤ BETONFIX – 300	σελ.71
➤ BETONFIX – 300 SR/ Sulphate Resistant	σελ.71
➤ VANDEX SUPER	σελ.72
➤ SINTOSEAL ELASTIC 1K.....	σελ.72

➤ 7.4 Επαλειφόμενα Τσιμεντοειδή δυο συστατικών

➤ SINTOSEAL FLEX	σελ.73
------------------------	--------

■ 8. Στεγάνωση Ταρατσών / Δωμάτων / Βεραντών

➤ ISOPLAST 116 W (WHITE).....	σελ.76
➤ ISOPLAST PU.....	σελ.76
➤ ISOPLAST PU PRO (Λευκό)	σελ.77
➤ ISOPLAST HYBRID.....	σελ.77
➤ ISOPLAST PU W	σελ.80
➤ ISOPLAST FC	σελ.80
➤ ISOPLAST FC/TR	σελ.81
➤ ISOPLAST FC/TR THIXO	σελ.81
➤ ISOPLAST FC/TR ANTISKID	σελ.82

■ 9. Σφραγιστικά Αρμών / Λύσεις Ανοδικής Υγρασίας

➤ SINBITUM SEAL	σελ.84
➤ TECNOSEAL 96	σελ.84
➤ TECNOSEAL 88	σελ.85
➤ KIMICOVER – IN	σελ.85
➤ DAMP – STOP INJECTION	σελ.86

■ 10. Προστασία σκυροδέματος / επιχρισμάτων φυσικών-τεχνητών λίθων

➤ SINSOL 100.....	σελ.90
➤ SINSOL 200.....	σελ.90
➤ SINSOL 300.....	σελ.90
➤ SINTECNO ULTISEAL WB	σελ.90
➤ WP-55 S	σελ.91
➤ SINTECNO SILPORE	σελ.91
➤ SINMAST ASR	σελ.92
➤ SINTECNO PU VARNISH 1K	σελ.92
➤ SINTECNO PU VARNISH (Gloss & Mat)	σελ.93
➤ SINTECNO PU VARNISH W (Gloss & Mat)	σελ.93

■ 11. Ειδικές Βαφές Προστασίας

➤ KIMICOVER – BLINDO White	σελ.96
➤ SINTOCOLOR.....	σελ.96
➤ SINTMAST RM 42 AG	σελ.97
➤ B 237 Solventless	σελ.97

■ 12. Συστήματα Δαπέδων

➤ 12.1 Βαφές δαπέδων

➤ SINMAST RM 32 RAL 7035 / 708 / 7040	σελ.100
➤ SINMAST RM 22 RAL 7035 / 7038 / 7040	σελ.100
➤ TK PIGMENT	σελ.101
➤ SINMAST RM 42	σελ.101
➤ SINTECNO ROAD MARKING	σελ.102
➤ SINMACRYL TC RAL 7035 / 7038 / 7040 WHITE	σελ.102
➤ SINMAST RM 410	σελ.103
➤ SINMAST RM 616 WB RAL 7035 / 708 / 7040	σελ.103
➤ SINMASPORT MIDDLE	σελ.104
➤ SINMASPORT FINAL	σελ.104
➤ SINMADUR QUIK PASS	σελ.105

➤ 12.2 Αυτοεπιπεδούμενα (Εποξειδικά / PU) συστήματα

➤ SINROC/22 FLOORING, 1–2 mm WHITE / 7040 / 7038 / 7035	σελ.106
➤ SINROC/22 FLOORING, 3–4 mm WHITE / 7040 / 7038 / 7035	σελ.106
➤ SINROC 42 SL / FLOORING	σελ.107

➤ 12.3 Διακοσμητικά συστήματα

➤ SINMAST S2 W CLEAR	σελ.108
➤ SINTECNO PU FLEX CARPET 1K	σελ.108
➤ SINTECNO PU FLEX CARPET	σελ.109
➤ SINTECNO DECO-ACRYL.....	σελ.109
➤ SINTECNO DECO-ACRYL FINE	σελ.110

■ 13. Δομικές (Στατικές) Ενισχύσεις

➤ S & P C-Sheet 240 (230 gr/m ²).....	σελ.112
➤ FRPs / CARBON SHEET UD 240	σελ.112
➤ S & PC-LAMINATES SM150/2000 (50/1.2 mm) –(100/1.2 mm)	σελ.113
➤ SINMAST P 103.....	σελ.113
➤ SINMAST S2 WV	σελ.114
➤ SINTECNO FRPs / CARBON ANCHORS	σελ.114
➤ SINTECNO FRPs / GLASS ANCHORS	σελ.115
➤ SINTECNO TECNOFIB GNET 350 (350 gr/m ²).....	σελ.115
➤ KIMITECH WALLMESH-MR	σελ.116
➤ KIMITECH WALLMESH-HR.....	σελ.116
➤ KIMISTEEL INOX X-BAR 304	σελ.117
➤ KIMISTEEL INOX X-BAR 316	σελ.117
➤ KIMITECH PLUG VR / VR HD	σελ.118

■ 14. Συμπληρωματικά

➤ MEXYL	σελ.120
➤ RUST CLEAN.....	σελ.120
➤ CLEANER X3	σελ.120
➤ EPOXY CLEANER	σελ.121
➤ THINNER PU.....	σελ.121
➤ THINNER SINMAST (Epoxy).....	σελ.121
➤ KIMITECH – TNT (100 gr/m ²).....	σελ.122
➤ SINDRAIN	σελ.122
➤ SINTECNO THIXO – Factor.....	σελ.122
➤ SINTECNO INJECTION – Nipples	σελ.123
➤ SINTECNO UNIPAQUE Pistols 600 ml.....	σελ.123
➤ SINTECNO UNIPAQUE Pistols 300 ml.....	σελ.123
➤ SINTECNO POINTING GUN	σελ.124
➤ SINTECNO EPOXYFAST Anchor Special Gun	σελ.124
➤ SINTECNO ΜΗΧΑΝΗΜΑ ΡΗΤΙΝΕΝΕΣΕΩΝ ΓΤ «Καζανάκι».....	σελ.124
➤ SINTECNO RULLO Frangibolle (Πλαστικό, Ακιδωτό ρολό)	σελ.125
➤ SINTECNO PE Perforated-Sleeves	σελ.125
➤ SINTECNO Empty Cartridges.....	σελ.125
➤ SINFILL	σελ.126
➤ CONCRETE pH HYDRION TEST	σελ.126
➤ SINFILM.....	σελ.127
➤ SINTECNO RELEASE AGENT	σελ.127

ΣΥΣΚΕΥΑΣΙΑ ΧΑΡΤΟΚΙΒΩΤΙΩΝ		
		ΜΕΤΑΛΛΙΚΟ ΔΟΧΕΙΟ
1 ΚΙΛΟΥ	18 ΤΕΜ ΣΕ ΚΟΥΒΑΔΑΚΙ 8 ΤΕΜ ΣΕ ΔΟΧΕΙΑ	12 ΤΕΜ ΣΕ ΔΟΧΕΙΑ
3 ΚΙΛΩΝ	7 ΤΕΜ ΣΕ ΔΟΧΕΙΑ	4 ΤΕΜ ΣΕ ΔΟΧΕΙΑ
4 ΚΙΛΩΝ	8 ΤΕΜ ΣΕ ΔΟΧΕΙΑ	3 ΤΕΜ ΣΕ ΔΟΧΕΙΑ
MINIPACKS 1 ΚΙΛΟΥ	18 ΤΕΜ ΣΕ ΚΟΥΒΑΔΑΚΙ	
MINIPACKS 5 ΚΙΛΩΝ	4 ΤΕΜ ΣΕ ΠΛΑΣΤΙΚΗ ΣΥΣΚΕΥΑΣΙΑ	
EPOXYFAST ANCHOR	12 ΤΕΜΑΧΙΑ ΣΕ ΦΥΣΣΙΓΓΑ	
PSF ANCHOR	15 ΤΕΜΑΧΙΑ ΣΕ ΦΥΣΣΙΓΓΑ	

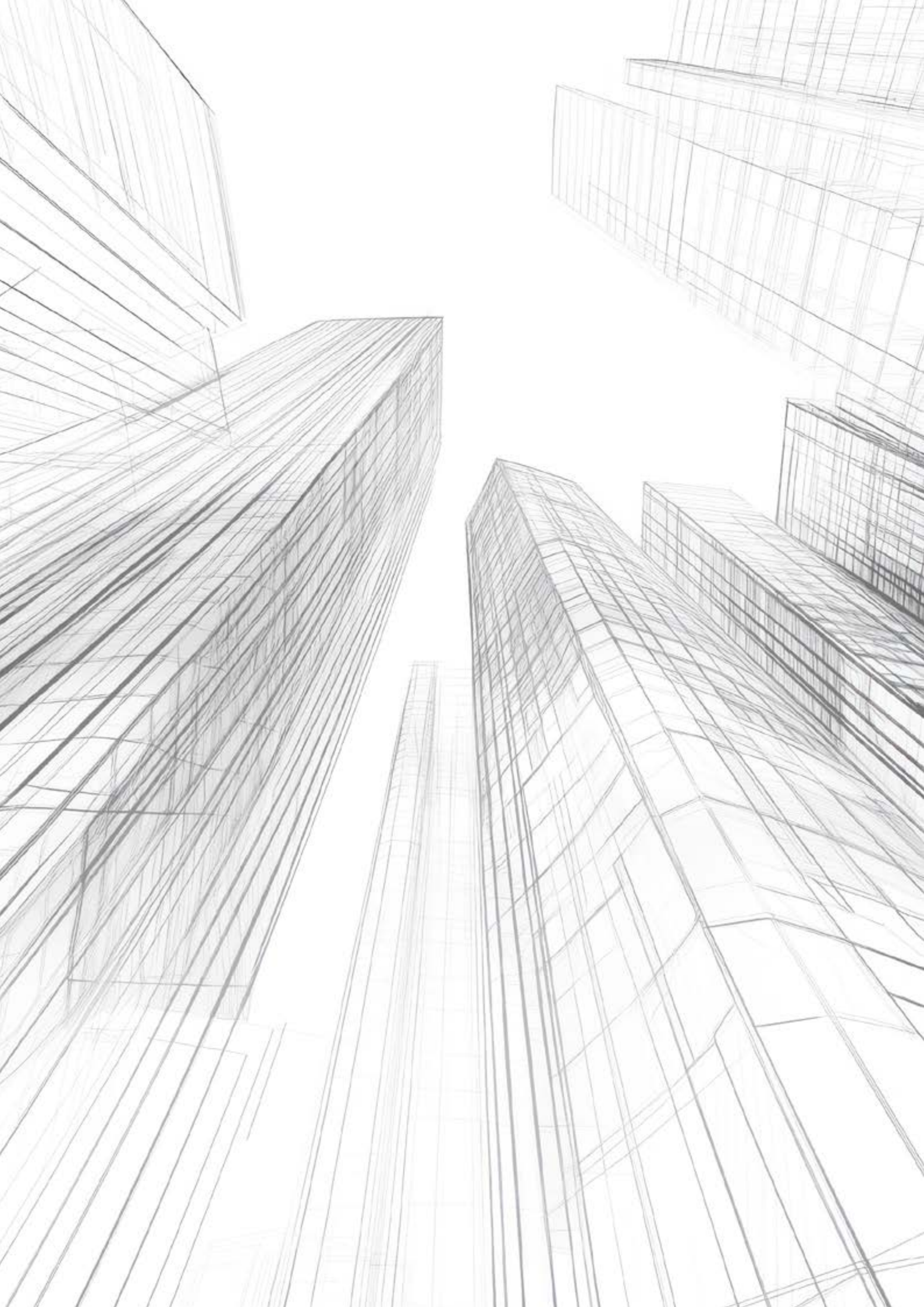



SINTOMIX SM N

Στεγανωτικό μάζας



ΣΚΥΡΟΔΕΜΑ



Στεγανωτικό μάζας σκυροδέματος σε υγρή μορφή, ως πρόσθετο. Συμβατό με τους περισσότερους τύπους τσιμέντου. Ιδανικό για έργα θεμελιώσεων, για διαμόρφωση και κατασκευή τοιχίων υπογείων και πλακών επί εδάφους. Πρότυπο **EN 934-2/T9**.

Κατανάλωση:

~0,5 kg /100 kg τσιμέντου (~0,5% κ.β. τσιμέντου)

ΚΩΔ. ΠΡΟΪΟΝΤΟΣ	ΣΥΣΚΕΥΑΣΙΑ	ΤΕΜ./ΠΑΛΕΤΑ	ΤΙΜΗ (€)
5212034702620	4kg	18 Κιβώτια	1,76
5212034702613	20kg	32 δοχεία	1,39
5212034702637	200kg	4 βαρέλια	1,18
5212034702644	1.000kg	1 δεξαμενή	0,98

Κωδ. Τιμαρ. ΑΤΟΕ: 529.1.22



ΝΕΟ ΠΡΟΪΟΝ

TECNOS-72

Υπερρυστοποιητής νέας γενιάς

Υπερρυστοποιητής νέας γενιάς - για προκατασκευές - για ταχεία ανάπτυξη αντοχών για μεγάλη διάρκεια ρευστότητας. Το TECNOS 72 είναι υδατικό διάλυμα τροποποιημένων πολυμερών έτοιμο για χρήση, πολύ μεγάλης απόδοσης τόσο σε ρευστότητα όσο και σε διάρκεια της ρευστότητας. Πληροί την προδιαγραφή EN 934-2 πίνακες 3.1, 3.2. είναι κατάλληλο πρόσθετο για σκυροδέματα μεγάλων απαιτήσεων όπως π.χ. πολύ χαμηλός λόγος νερού/τσιμέντου. Έχοντας αυτήν την δυνατότητα χρησιμοποιείται ευρέως στην βιομηχανία προκατασκευών και προεντεταμένου σκυροδέματος επιτυγχάνοντας πολύ υψηλές αρχικές και τελικές αντοχές και υψηλές πυκνότητες σκυροδέματος. Στα συνήθη σκυροδέματα προσδίδει ρευστότητα πολύ μεγάλης διάρκειας.

Κατανάλωση:

0,5-0,9 kg / 100 kg τσιμεντου (-0,5%-0,9% κ.β τσιμεντου)

ΚΩΔ. ΠΡΟΪΟΝΤΟΣ	ΣΥΣΚΕΥΑΣΙΑ	ΤΕΜ./ΠΑΛΕΤΑ	ΤΙΜΗ (€)
5212034708790	20 kg	32 δοχεία	1,88
5212034708837	220 kg	4 βαρέλια	1,74
5212034708813	1000 kg	1 δεξάμενη	1,53



ΣΚΥΡΟΔΕΜΑ

TECNOS-95

Ρευστοποιητής - Υπερρευστοποιητής



Χωρίς διαλύτες



Πιστοποιημένο



Χαμηλά πτητικά



Πρόσμικτο



Ρευστοποιητής πλαστικοποιητής



Ελικοπτέρωση



Εργοτάξιο



Νέα κατασκευή

Υπερ-ρευστοποιητής, σκυροδέματος με επιβραδυντική ιδιότητα, με δυνατότητα μείωσης νερού ανάλογα με την δοσολογία προσθήκης, κατάλληλος για την παρασκευή σκυροδεμάτων αυξημένων μηχανικών αντοχών. **Βελτιωμένες ιδιότητες άντλησης, για σκυροδετήσεις με αναβαθμισμένο ποιοτικά, αισθητικό αποτέλεσμα. EN 934-2/T11.1-T11.2**

Κατανάλωση:

~0,2-0,5 kg /100 kg τσιμέντου (~0,2-0,5 % κ.β. τσιμέντου/ ως ρευστοποιητής)

~0,6-1,2 kg /100 kg τσιμέντου (~0,6-1,2 % κ.β. τσιμέντου/ ως υπερρευστοποιητής)

ΚΩΔ. ΠΡΟΪΟΝΤΟΣ	ΣΥΣΚΕΥΑΣΙΑ	ΤΕΜ./ΠΑΛΕΤΑ	ΤΙΜΗ (€)
5212034701821	4 kg	18 Κιβώτια	1,98
5212034701814	20 kg	32 δοχεία	1,73
5212034701807	200 kg	4 βαρέλια	1,57
5212034701791	1.000 kg	1 δεξαμενή	1,35



FASTSET-L

Επιταχυντής πήξης

Επιταχυντής πήξης σκυροδέματος και κονιαμάτων ως πρόσθετο. Προστιθέμενος, επιταχύνει τη διαδικασία έναρξης της πήξης σε σκυροδέματα και/ή κονιάματα. Χρησιμοποιείται όπου απαιτείται επιτάχυνση του χρόνου πήξης του σκυροδέματος, με παράλληλη βελτίωση στη γρήγορη ανάπτυξη υψηλών πρώιμων αντοχών. Αποτελεί υγρό επιταχυντή πήξης εκτοξευόμενου σκυροδέματος (Gunite), ως πρόσθετο. Προϊόν ελεύθερο επιβλαβών χλωριούχων ενώσεων και αλάτων, δεν προσβάλλει τους οπλισμούς.

Κατανάλωση:

1,0 έως 6,0 kg /100 kg τσιμέντου (~1% έως 6% κ.β. τσιμέντου)

ΚΩΔ. ΠΡΟΪΟΝΤΟΣ	ΣΥΣΚΕΥΑΣΙΑ	ΤΕΜ./ΠΑΛΕΤΑ	ΤΙΜΗ (€)
5212034702354	5 kg	18 κιβώτια	4,22
5212034702361	25 kg	32 δοχεία	4,11
5212034702583	220 kg	4 βαρέλια	3,75
5212034702590	1.000 kg	1 δεξαμενή	3,67

Κωδ. Τιμαρ. ΑΤΟΕ: 531.1.5



Χωρίς διαλύτες



Άοσμο

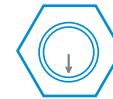

Χαμηλά πτητικά



Πρόσμικτο



Γρήγορη τοποθέτηση



Δεν αλλάζει την εμφάνιση της επιφάνειας



Προστασία από διάβρωση



Νέα κατασκευή

ANTIFREEZE

Αντιπαγετικό Επιταχυντής



Χωρίς διαλύτες



Άοσμο



Χαμηλά πηκτικά



Πρόσμικτο



Αντοχή σε ζέστη και πάγο



Γρήγορη τοποθέτηση



Εργοτάξιο



Δεν αλλάζει την εμφάνιση της επιφάνειας

Αντιπαγετικό – Επιταχυντής ανάπτυξης αρχικών αντοχών.

Επιταχύνει τη διαδικασία πήξης του τσιμέντου, αυξάνει τη θερμότητα ενυδάτωσης και επιτρέπει τη σκυροδέτηση ακόμα και σε αρκετά **χαμηλές θερμοκρασίες (< +5o C)**. Χρησιμοποιείται σε εφαρμογές όπου απαιτείται επιτάχυνση του χρόνου πήξης του σκυροδέματος, με παράλληλη βελτίωση στη γρήγορη ανάπτυξη υψηλών πρώιμων αντοχών.

Κατανάλωση:

~1,0–1,5 kg /100 kg τσιμέντου (~1% ως 1,5% κ.β. τσιμέντου)

ΚΩΔ. ΠΡΟΪΟΝΤΟΣ	ΣΥΣΚΕΥΑΣΙΑ	ΤΕΜ./ΠΑΛΕΤΑ	ΤΙΜΗ (€)
5212034702699	5 kg	18 κιβώτια	4,22
5212034702705	25 kg	32 δοχεία	4,11
5212034702712	220 kg	4 βαρέλια	3,75
5212034702729	1.000 kg	1 δεξαμενή	3,67



MuCis ad 19/L Διαχεόμενος Αναστολέας

Διαχεόμενος αναστολέας για ανοδική και καθοδική προστασία οπλισμών έναντι διάβρωσης σε υγρή μορφή, ως πρόσθετο.

Ειδικό πρόσμικτο σκυροδέματος για εκτεταμένη προστασία χαλύβδινων οπλισμών κατασκευών σε **έντονη δυσμείνεια περιβάλλοντος, ακόμα και μόνιμα εμβαπτισμένων** κατάλληλο για κατασκευές που αναμένεται να εκτεθούν σε έντονο αστικό περιβάλλον (**ζώνες XC1 έως XC4**), βιομηχανικές ζώνες ή για κατασκευές παρακείμενες σε θαλάσσιο περιβάλλον (**ζώνες XS1 έως XS3**), σε απόσταση ≤ 1,5 χλμ από την ακτή (CO₂, χλωριόντα, θειικά άλατα και/ή οξέα, **ζώνες XA1 έως XA3**) και γενικότερα για ζώνες έκθεσης και δυσμείνεις περιβάλλοντος ως αυτές ορίζονται από σχετικό Πίνακα στο πρότυπο **EN 206-1**.

Κατανάλωση:

Από 0,8 έως 3,8 kg / m³ σκυροδέματος)

ΚΩΔ. ΠΡΟΪΟΝΤΟΣ	ΣΥΣΚΕΥΑΣΙΑ	ΤΕΜ./ΠΑΛΕΤΑ	ΤΙΜΗ (€)
5212034701869	4 kg	18 κιβώτια	5,16
5212034701852	20 kg	32 δοχεία	4,76
5212034701845	200 kg	4 βαρέλια	4,35
5212034701838	1.000 kg	1 δεξαμενή	3,97



Αντοχή σε ζέστη και πάγο



Θεμέλια



Προστασία από διάβρωση



Πρόσμικτο



Εργοτάξιο



Νέα κατασκευή



Δεν αλλάζει την εμφάνιση της επιφάνειας



Κωδ. Τιμαρ. ΑΤΟΕ: 534.2.128

VANDEX AM 10 Crystalline Admixture

Στεγανωτικό μάζας με ανάπτυξη κρυστάλλων



ΣΚΥΡΟΔΕΜΑ



Ενδοχημικής δράσης στεγανωτικό μάζας σκυροδέματος σε μορφή σκόνης, ως ειδικό πρόσθετο για μόνιμη προστασία σκυροδέματος, βασιζόμενο στην Τεχνολογία ανάπτυξης κρυστάλλων (**Crystal-growth Technology**), με βάση ενεργά συστατικά που αντιδρούν χημικά κατά τη διείσδυση και διασπορά τους στο σκυροδέμα, δημιουργώντας κρυσταλλικούς δεσμούς σε βάθος, για την αντιμετώπιση και σφράγιση πόρων, τριχοειδών και μικρο-ρηγματώσεων ή όποιων εσωτερικών μικροδιάκενων συμμόρφωση με τις απαιτήσεις του Ευρωπαϊκού Προτύπου **EN 934-2**, καθώς και **ASTMC 494** (Type S).

Υψηλή αντίσταση έναντι χημικής προσβολής π.χ. θειικά (έλεγχος κατά **ASTMC-1012**), παγολυτικά άλατα, χλωριόντων (έλεγχος κατά **ASTMC-1202**).

Κατανάλωση:

Από 1,0 έως 2,0 kg /100 kg τσιμέντου (~1% ως 2% κ.β. τσιμέντου)

ΚΩΔ. ΠΡΟΪΟΝΤΟΣ	ΣΥΣΚΕΥΑΣΙΑ	ΤΕΜ./ΠΑΛΕΤΑ	ΤΙΜΗ (€)
02020994	20 kg	40 σακιά	4,34



STABILTEC

Ελεγχόμενη συστολή / Διαστολή

Πρόσμικτο σε μορφή σκόνης, για **ελεγχόμενη συστολή/ διαστολή**. Με αυτό επιτυγχάνεται ο επιθυμητός βαθμός διάστασης όγκου, αντισταθμίζοντας ταυτόχρονα τα φαινόμενα συρρίκνωσης.

Αισθητή αναβάθμιση των μηχανικών αντοχών και της ποιότητας των κονιαμάτων / του σκυροδέματος, **ιδανικό για την παραγωγή ενέσιμων μιγμάτων τσιμέντου με σταθερότητα όγκου**, σε εργασίες ομογενοποίησης λιθοδομών (για τσιμεντενέσεις ανωδομών και θεμελιώσεων και άλλες εφαρμογές)

Κατανάλωση:

~3,0 έως 8,0 kg /100 kg τσιμέντου (~3-8% κ.β. τσιμέντου)



ΚΩΔ. ΠΡΟΪΟΝΤΟΣ	ΣΥΣΚΕΥΑΣΙΑ	ΤΕΜ./ΠΑΛΕΤΑ	ΤΙΜΗ (€)
02020928	20 kg	48 σακιά	4,63

ΣΚΥΡΟΔΕΜΑ

CURCRETE WB

Μεμβράνη Ελέγχου Επιφανειακής Ωρίμανσης



Χωρίς διαλύτες



Χαμηλά πτητικά



Γρήγορη τοποθέτηση



Εφαρμογή με ψεκασμό



Μειώνει την ενεργειακή διάβρωση



Εργατάξιο



Νέα κατασκευή



Εφαρμογή με ρολό



Ενός συστατικού

Έτοιμης σύνθεσης, υδατικό, γαλακτόχρωμο υγρό συνθετικής βάσης χωρίς διαλύτες, που αποτελεί **ψεκαζόμενη μεμβράνη ελέγχου** επιφανειακής ωρίμανσης σκυροδέματος και σφράγισης δαπέδων σκυροδέματος (**ASTM C156-89**).

Προϊόν εφαρμογής με ψεκασμό που δημιουργεί λευκή απόχρωση ώστε να προσδιορίζονται εύκολα οι περιοχές εφαρμογής, το οποίο επιβραδύνει την ταχύτητα εξάτμισης του νερού του νωπού σκυροδέματος, αποτρέποντας έτσι τις ρηγματώσεις. Ο υμένας που έχει δημιουργηθεί αποχρωματίζεται ανάλογα με το βαθμό και τη διάρκεια έκθεσης σε υπεριώδη ακτινοβολία, **διατηρώντας όμως τουλάχιστον για 3-4 εβδομάδες, απαρámιλλες τις ιδιότητες λειτουργίας του, ως αντιεξατμιστική μεμβράνη.**

Κατανάλωση:
~0,200-0,300 kg/ m²

ΚΩΔ. ΠΡΟΪΟΝΤΟΣ	ΣΥΣΚΕΥΑΣΙΑ	ΤΕΜ./ΠΑΛΕΤΑ	ΤΙΜΗ (€)
5212034702767	4 kg	18 κιβώτια	3,44
5212034702514	20 kg	32 δοχεία	3,12
5212034702774	200 kg	4 βαρέλια	2,80
5212034702781	1.000 kg	1 δεξαμενή	2,71



FASTSET P

Επιταχυντής πήξης σκυροδέματος και κονιαμάτων

Επιταχυντής πήξης σκυροδέματος και κονιαμάτων σε μορφή σκόνης, ως πρόσθετο. Προστιθέμενος, επιταχύνει τη διαδικασία έναρξης της πήξης σε σκυροδέματα και/ ή κονιάματα. Χρησιμοποιείται όπου απαιτείται επιτάχυνση του χρόνου πήξης του σκυροδέματος ή των κονιαμάτων, με παράλληλη βελτίωση στη γρήγορη ανάπτυξη υψηλών πρώιμων αντοχών. αποτελεί επιταχυντή πήξης εκτοξευόμενου σκυροδέματος (Gunitite), σε μορφή σκόνης, ως πρόσθετο, μείωση φαινομένου αναπήδησης (ανακλώμενο/ rebound).

Κατανάλωση:

Από 1,0 έως 6,0 kg /100 kg τσιμέντου (~1% έως 6% κ.β. τσιμέντου), ανάλογα με τον επιθυμητό χρόνο πήξης.



Ώοσμο



Χαμηλά πτητικά



Πρόσμικτο



Γρήγορη τοποθέτηση



Δεν αλλάζει την εμφάνιση της επιφάνειας



Προστασία από διάβρωση



Νέα κατασκευή

ΚΩΔ. ΠΡΟΪΟΝΤΟΣ	ΣΥΣΚΕΥΑΣΙΑ	ΤΕΜ./ΠΑΛΕΤΑ	ΤΙΜΗ (€)
5212034702439	25 kg	60 σακιά	2,08

Κωδ. Τιμαρ. ΑΤΟΕ: 534.1.4

SINMADUR

Επιφανειακός Σκληρυντής δαπέδων



ΣΚΥΡΟΔΕΜΑ



Αντοχή στην υπεριώδη ακτινοβολία



Κατάλληλο για χώρους στάθμευσης



Υψηλή βατότητα



Αντοχή στις καταπονήσεις



Αντοχή σε ζέστη και πάγο



Πιστοποιημένο



Ανθεκτικό στην τριβή



Ενός συστατικού



Εργοτάξιο



Νέα κατασκευή

Έτοιμο προς χρήση, ορυκτό μίγμα σε μορφή σκόνης, από ειδικά επιλεγμένα χαλαζιακά αδρανή, υψηλής ποιότητας και μεγάλης σκληρότητας, με κατάλληλη κοκκομετρική διαβάθμιση, σχήμα και ποιότητα, ενισχυμένα με τσιμέντο Portland.

Εφαρμόζεται ως επίπαση, χειρωνακτικά ή με μηχανήμα ενιαίας κατανομής (Laser-screed), πάνω σε νωπή πλάκα σκυροδέματος διαμόρφωσης βιομηχανικού δαπέδου. **Μπορεί να χρησιμοποιηθεί σε εσωτερικούς και σε εξωτερικούς χώρους. Κατάλληλο για την αναβάθμιση της αντοχής σε τριβή και σε κρούση (3-4 φορές ανώτερη από εκείνη του κλασικού σκυροδέματος), σε δάπεδα όπου αναμένονται υψηλές μηχανικές καταπονήσεις και έντονη κυκλοφορία, σε χώρους όπως βιομηχανικά δάπεδα αποθηκών (logistics), χώρους στάθμευσης οχημάτων, εκθεσιακούς χώρους, δάπεδα σε αναπλάσεις πλατειών, προβλήτες σε λιμάνια.**

Κατανάλωση:

Από 4,0 έως 6,0 kg/m². Η ακριβής κατανάλωση προσδιορίζεται επί τόπου ανάλογα με το ανάγλυφο της επιφάνειας αναφοράς.

ΚΩΔ. ΠΡΟΪΟΝΤΟΣ	ΣΥΣΚΕΥΑΣΙΑ	ΤΕΜ./ΠΑΛΕΤΑ	ΤΙΜΗ (€)
5212034704709	25 kg	60 σακιά	0,65

Κωδ. Τιμαρ. ΑΤΟΕ: 531.1.6



PP Fibres 6/12/18mm

Ίνες από πολυπροπυλένιο (PP)

Ίνες από πολυπροπυλένιο (PP), μήκους 18 mm. Προστίθενται στο μίγμα σκυροδέματος (χαρμάνι) και χρησιμοποιούνται για έλεγχο και αποφυγή επιφανειακών ρηγματώσεων (κυρίως σε μίγματα με χονδρόκοκκα αδρανή), με σκοπό λοιπόν να περιορίσουν δραστικά το φαινόμενο δημιουργίας τριχοειδών ρωγμών και μικρο-ρηγματώσεων που εμφανίζονται συνήθως λόγω πλαστικής (υδραυλικής) συρρίκνωσης και στη φάση συστολής ξήρανσης.

Επίσης, για αύξηση συνεκτικότητας, όπως και ανθεκτικότητας σε επιφανειακές καταπονήσεις και της αντοχής σε κρούσεις (σημειακές).

Κατανάλωση:

Από 0,6 kg/ m³ έως 0,9 kg/ m³

ΚΩΔ. ΠΡΟΪΟΝΤΟΣ	ΣΥΣΚΕΥΑΣΙΑ	ΤΕΜ./ΠΑΛΕΤΑ	ΤΙΜΗ (€)
02021020	600 gr	21 κιβώτια	5,67 / τμχ
02020894	15 kg	30 σακιά	8,32 / kg
01170014	300 kg	1 bb	8,17 / kg

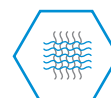

Ενίσχυση ινών



Πρόσμικτο



Εργοτάξιο



Νέα κατασκευή



Υψηλή βατότητα



Εφαρμογή με βούρτσα



Θεμέλια

ΣΚΥΡΟΔΕΜΑ

STRUCTO X55

Μακροσυνθετικές ίνες

ΝΕΟ ΠΡΟΪΟΝ

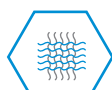

Ενίσχυση
ινών



Πρόσμικτο



STANDARD



Εργοτάξο



Νέα
κατασκευή



Υψηλή
βατότητα



Εφαρμογή με
βούρτσα



Θεμέλια

Μακροσυνθετικές ίνες, μήκους 5,5 cm. Προστίθενται στο μίγμα σκυροδέματος (χαρμάνι) και χρησιμοποιούνται για **έλεγχο και αποφυγή επιφανειακών ρηγματώσεων** (κυρίως σε μίγματα με χονδρόκοκκα αδρανή), με σκοπό λοιπόν να περιορίσουν δραστικά το φαινόμενο δημιουργίας **τριχοειδών ρωγμών** και **μικρο-ρηγματώσεων** που εμφανίζονται συνήθως λόγω πλαστικής (υδραυλικής) συρρίκνωσης και στη φάση συστολής ξήρανσης.

Επίσης, **για αύξηση συνεκτικότητας**, όπως και **ανθεκτικότητας** σε επιφανειακές καταπονήσεις και της αντοχής σε κρούσεις (σημειακές). Μπορούν να αντικαταστήσουν τις μεταλικές ίνες στο σκυροδεμα και να αυξήσουν την αντοχή του. **Δεν διαβρώνονται και είναι χημικά αδρανής. εχουν αντοχη στα αλκαλια.**

Κατανάλωση:

Από -4 kg/ m³ έως 7 kg/ m³

ΚΩΔ. ΠΡΟΪΟΝΤΟΣ	ΣΥΣΚΕΥΑΣΙΑ	ΤΕΜ./ΠΑΛΕΤΑ	ΤΙΜΗ (€)
5212034708844	5 kg	18 κιβώτια	10,47



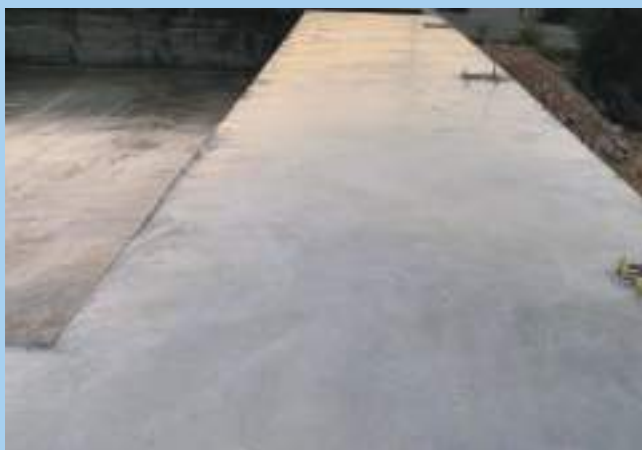

ΠΡΟΣΜΙΚΤΑ ΚΟΝΙΑΜΑΤΩΝ

2. ΠΡΟΣΜΙΚΤΑ ΚΟΝΙΑΜΑΤΩΝ

SINTOPLAST

Ρητίνη τροποποιημένων συμπολυμερών SBR



Συνθετική ρητίνη τροποποιημένων συμπολυμερών SBR / Styrene-Butadiene-Rubber σε μορφή γαλακτώματος (Latex). Αποτελεί πρόσμικτο υψηλών επιδόσεων, που επιφέρει πολλαπλές βελτιώσεις σε στρώσεις γαρμπιλοδεμάτων, κονιοδεμάτων, τσιμεντοκονιών, κονιαμάτων και επιχρισμάτων – σοβάδων. Προσδίδει ευκαμψία, πιο πυκνόπορη επιφάνεια με ακόμα μικρότερο βαθμό απορροφητικότητας οπότε ως αποτέλεσμα, πρόσθετος βαθμός στεγανότητας, βελτίωση της αντοχής σε τριβές και στις επιφανειακές καταπονήσεις. Χάρη της συγκολλητικής του ικανότητας ενισχύει σημαντικά και αυξάνει τη δύναμη πρόσφυσης.

Κατανάλωση:

Αναλογία Sintoplast: Νερό = 1:1 έως 1:5 ή αλλιώς 2-10% κ.β. τσιμέντου. Ως αριάνι: 1:1:1 μέρη κατ' όγκο άμμος, τσιμέντο, γαλάκτωμα αντίστοιχα, συμπληρώνοντας ελάχιστη ποσότητα νερού (εξασφαλίζοντας μίγμα εργάσιμο)

ΚΩΔ. ΠΡΟΪΟΝΤΟΣ	ΣΥΣΚΕΥΑΣΙΑ	ΤΕΜ./ΠΑΛΕΤΑ	ΤΙΜΗ (€)
5212034701746	1 kg	24 κιβώτια	3,96
5212034701739	4 kg	18 κιβώτια	3,70
5212034701722	20 kg	32 δοχεία	3,54
5212034701708	200 kg	4 βαρέλια	3,22

Κωδ. Τιμαρ. ΑΤΟΕ: 534.1.58



SINWELD

Ελαστικοποιητής κονιαμάτων

Ελαστικοποιητής κονιαμάτων - Πολυμερές γαλάκτωμα συνθετικών ρητινών. Ως πρόσμικτο, προσδίδει ευκαμψία σε έτοιμα συστήματα ή συμβατικά κονιαμάτα, επιχρισμάτα – σοβάδες κλπ. Αντικαθιστά το νερό ανάμιξης ή μέρος αυτού σε κονιαμάτα στεγανοποίησης Γενικά χρησιμοποιείται σε κονιαμάτα όπου αναμένονται πιθανές ρηγματώσεις λόγω συστολο-διαστολών, καθώς επίσης ιδανικό για αρμολογήματα εμφανών όψεων λιθοδομών και τοιχοποιίας γενικότερα, διότι δεν περιορίζει τη διαπνοή του στοιχείου. Ανθεκτικό έναντι έκθεσης σε UV.

Κατανάλωση:

Αναλογία 1:3 με το νερό (Sinweld : Νερό), σε κόλλες πλακιδίων και τσιμεντοειδή κονιαμάτα στεγανοποίησης. Ως αστάρι πριν την εφαρμογή Isoplast T16W: ~0,200-0,400 kg/m²

ΚΩΔ. ΠΡΟΪΟΝΤΟΣ	ΣΥΣΚΕΥΑΣΙΑ	ΤΕΜ./ΠΑΛΕΤΑ	ΤΙΜΗ (€)
5212034701616	1 kg	24 κιβώτια	4,65
5212034701609	4 kg	18 κιβώτια	4,39
5212034702347	20 kg	32 δοχεία	4,24
5212034701593	200 kg	4 βαρέλια	3,92

Κωδ. Τιμαρ. ΑΤΟΕ: 534.1.59





SINETOL P (Σκόνη)

Υποκατάστατο ασβέστη



Ανθεκτικό στην τριβή



Αντοχή σε ζέστη και πάγο



Πρόσμικτο



Ρευστοποιητής πλαστικοποιητής



STANDARD



Υδρόφοβο



Δεν αλλάζει την εμφάνιση της επιφάνειας

Ειδικά πρόσμικτα, βελτιωτικά / **Πλαστικοποιητές που αντικαθιστούν τον ασβέστη**. Δυνατότητα δραστηκής μείωσης ή πλήρους αντικατάστασης του υδρόφιλου ασβέστη σε λασπώματα, επιχρίσματα και σοβάδες. Το Sinetol P, δηλαδή η σκόνη αναμιγνύεται με το ξηρό μίγμα τσιμέντου, άμμου και λεπτόκοκκων αδρανών, προσφέροντας ταυτόχρονα, **πρόσθετο βαθμό υδατο-στεγανότητας** και βελτιωμένες φυσικές ιδιότητες στα νωπά μίγματα των κονιαμάτων εφαρμογής.

Κατανάλωση:

Sinetol P (σκόνη) : 4,0-6,0 kg / 50 kg τσιμέντου

ΚΩΔ. ΠΡΟΪΟΝΤΟΣ	ΣΥΣΚΕΥΑΣΙΑ	ΤΕΜ./ΠΑΛΕΤΑ	ΤΙΜΗ (€)
5212034702804	35 kg	40 σακιά	0,68



SINETOL S (Υγρό)

Υποκατάστατο ασβέστη

Ειδικά πρόσμικτα, βελτιωτικά / **Πλαστικοποιητές που αντικαθιστούν τον ασβέστη**. Δυνατότητα δραστηκής μείωσης ή πλήρους αντικατάστασης του υδρόφιλου ασβέστη σε λασπώματα, επιχρίσματα και σοβάδες προσφέροντας ταυτόχρονα, **πρόσθετο βαθμό υδατο-στεγανότητας** και βελτιωμένες φυσικές ιδιότητες στα νωπά μίγματα των κονιαμάτων εφαρμογής. Το Sinetol S, δηλαδή το πρόσμικτο σε υγρή μορφή, αποτελεί ιδανική λύση για κτισίματα, λασπώματα και παρασκευή αντλήσιμων μιγμάτων με ρεοπλαστική συμπεριφορά.

Κατανάλωση:

Sinetol S (υγρό) : 0,1 kg / 50 kg τσιμέντου για κτίσιμο, πλακοστρώσεις

ΚΩΔ. ΠΡΟΪΟΝΤΟΣ	ΣΥΣΚΕΥΑΣΙΑ	ΤΕΜ./ΠΑΛΕΤΑ	ΤΙΜΗ (€)
5212034702811	1 kg	24 κιβώτια	2,65
5212034702828	4 kg	18 σακιά	2,43
5212034702835	20 kg	32 δοχεία	2,30
5212034702842	200 kg	4 βαρέλια	2,14



Χωρίς διαλύτες



Ανθεκτικό στην τριβή



Αντοχή σε ζέστη και πάγο



Πρόσμικτο



Ρευστοποιητής πλαστικοποιητής



STANDARD



Υδρόφοβο



Δεν αλλάζει την εμφάνιση της επιφάνειας



PP Fibres 6/12/18mm

Ίνες από πολυπροπυλένιο (PP)

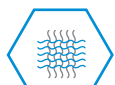

Ενίσχυση
ινών



Πρόσμικτο



Εργοτάξιο



Νέα
κατασκευή



Υψηλή
βατότητα



Εφαρμογή με
βούρτσα



Θεμέλια

Ίνες από πολυπροπυλένιο (PP), μήκους 6-12mm. Προστίθενται στο μίγμα σκυροδέματος (χαρμάνι) και χρησιμοποιούνται για έλεγχο και αποφυγή επιφανειακών ρηγματώσεων (κυρίως σε μίγματα με χονδρόκοκκα αδρανή), με σκοπό λοιπόν να περιορίσουν δραστικά το φαινόμενο δημιουργίας τριχοειδών ρωγμών και μικρο-ρηγματώσεων που εμφανίζονται συνήθως λόγω πλαστικής (υδραυλικής) συρρίκνωσης και στη φάση συστολής ξήρανσης.

Επίσης, για αύξηση συνεκτικότητας, όπως και ανθεκτικότητας σε επιφανειακές καταπονήσεις και της αντοχής σε κρούσεις (σημειακές).

Κατανάλωση:

Από 0,6 kg/ m³ έως 0,9 kg/ m³

ΚΩΔ. ΠΡΟΪΟΝΤΟΣ	ΣΥΣΚΕΥΑΣΙΑ	ΤΕΜ./ΠΑΛΕΤΑ	ΤΙΜΗ (€)
	600 gr	21 κιβώτια	5,67 / τμχ
	15 kg	30 σακιά	8,32 / kg
	300 kg	1 bb	8,17 / kg





ΑΓΚΥΡΩΣΗ - ΣΤΕΡΕΩΣΗ - ΣΥΓΚΟΛΛΗΣΗ

3. ΑΓΚΥΡΩΣΗ - ΣΤΕΡΕΩΣΗ - ΣΥΓΚΟΛΛΗΣΗ

SINMAST S2 / S2L

Λεπτόρευστη εποξειδική ρητίνη



Χωρίς διαλύτες



Υψηλή βατότητα

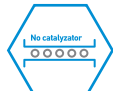

Χωρίς φυσαλίδες



Για φυσικά πετρώματα



Μίξη



Επίταση χαλαζιακής άμμου



Χαμηλά πηκτικά



Πιστοποιημένο



Αγκύρωση

2-συστατικών λεπτόρευστη, **εποξειδική ρητίνη, χωρίς διαλύτες**. Λειτουργεί ως συνδετικό μέσο συγκόλλησης, δηλαδή ως γέφυρα συνάφειας για την ενίσχυση της πρόσφυσης μεταξύ διαφορετικών φάσεων σκυροδέτησης, οπότε και ως μέσο συγκόλλησης μεταξύ νέου και παλαιού σκυροδέματος. Αποτελεί **εποξειδικό αστάρι** εποξειδικών συστημάτων προστασίας δαπέδων. Μέσο αγκύρωσης και προσαρμογής κατακόρυφων βλήτρων/ νιζών, σε οριζόντιες επιφάνειες στοιχείων σκυροδέματος. Τέλος, το προϊόν χρησιμοποιείται και ως **ενέσιμη ρητίνη** αποκατάστασης ρηγματώσεων σε σκυρόδεμα, με εύρος πλάτους ρωγμής: 1.0-3.0 mm. Σύστημα, ενέσιμο σύμφωνα με **EN 1504-5**. Το προϊόν πληροί τις προϋποθέσεις και συνεισφέρει σε **πόντους LEED/ Leadership in Energy & Environmental Design** και **συμμορφώνεται με τις απαιτήσεις του LEED EQ Credit 4.2: Low-Emitting Materials/ Option B: Paints & Coatings: SCAQMD/ South Coast Air Quality Management District/ For floor coatings**.

Κατανάλωση:

Ως γέφυρα συνάφειας και ενισχυτικό πρόσφυσης σε πυκνόπορα, πορώδη υποστρώματα: ~0,300-0,500 kg/m² Ειδικό βάρος: ~1,1 kg/lf

ΚΩΔ. ΠΡΟΪΟΝΤΟΣ	ΣΥΣΚ.	ΤΕΜ./ΠΑΛΕΤΑ	ΤΙΜΗ (€)
5212034700343/5212034700350	1 kg A+B	24 κιβώτια	21,03
5212034700329/5212034700336	3 kg A+B	18 κιβώτια	16,88
5212034700305/5212034700312	10 kg A+B	30 δοχεία	16,47
5212034700282/5212034700299	20 kg A+B	21 δοχεία	16,29

Certified Leed Gold

Κωδ. Τιμαρ. ΑΤΟΕ: 534.1.110



SINPAST J/A

Ρευστό κονίαμα εποξειδικών ρητινών

2-συστατικών, υψηλών μηχανικών αντοχών, **ρευστό κονίαμα εποξειδικών ρητινών** ενισχυμένο με **λεπτόκοκκο filler**, προϊόν **χωρίς διαλύτες**, συγκόλλησης μεταξύ παλαιού και νέου σκυροδέματος (EN 1504-4) και Δομικής **Συγκόλλησης** σε κατασκευές οπλισμένου σκυροδέματος σύμφωνα με **EN 1504-4**, ως χυτό **ρητινοκονίαμα πάκτωσης** βλήτρων/ βιδών αγκύρωσης κάτω από λαπάτσες (EN 1504-6). Σύστημα συμβατό, με δυνατότητα εφαρμογής και σε νοτισμένο υπόστρωμα.

Κατανάλωση:

Ως γέφυρα και ενισχυτικό πρόσφυσης: ~0,300-0,700 kg/m²
Ειδικό βάρος: ~1,52 kg/lf

ΚΩΔ. ΠΡΟΪΟΝΤΟΣ	ΣΥΣΚ.	ΤΕΜ./ΠΑΛΕΤΑ	ΤΙΜΗ (€)
5212034700077/5212034700084	1 kg A+B	24 κιβώτια	15,48
5212034700053/5212034700060	3kg A+B	18 κιβώτια	13,04
5212034700015/5212034700022	10kg A+B	30 δοχεία	12,65
5212034700039/5212034700046	20kg A+B	21 δοχεία	12,48

Κωδ. Τιμαρ. ΑΤΟΕ: 534.1.57

Certified Leed Gold



Χωρίς διαλύτες



Μίξη



Αντοχή στις καταπονήσεις



Χαμηλά πηκτικά



Αντοχή σε ζέστη και πάγο



Πιστοποιημένο



Χυτό



Αγκύρωση

SINMAST EPOXYFAST ANCHOR

Συγκολλητικό υλικό αγκυρώσεων εποξειδικής βάσης



Χωρίς διαλύτες



Μίξη



Γρήγορη τοποθέτηση



Αντοχή στις καταπονήσεις



Αντοχή σε ζέστη και πάγο



Χαμηλά πηητικά



Πιστοποιημένο



CE



PREMIUM



Αγκύρωση

2-συστατικών, ταχείας σκλήρυνσης και ωρίμανσης, υψηλής απόδοσης και υψηλών επιδόσεων, **συγκολλητικό υλικό αγκυρώσεων, ρητίνη εποξειδικής βάσης, χωρίς στυρένιο με θιξοτροπία**, 2-συστατικών (2 x 200 ml ή 2 x 300 ml, σετ διπλής φύσιγγας), έτοιμο προς χρήση, και δυνατότητα στατικής ανάμιξης στο ακροφύσιο.

Κατάλληλο για κάθε τύπου στερεώσεις, **για ταχύτερες πακτώσεις** (χημικές αγκυρώσεις) και με δυνατότητα εφαρμογής σε **ξηρό, νοτισμένο και/ή υγρό υπόστρωμα**.

Σύστημα Πάκτωσης και Αγκύρωσης ράβδων σιδηροπλισμού και στοιχείων χάλυβα σε κατασκευές οπλισμένου σκυροδέματος σύμφωνα με **EN 1504-6**.

Κατανάλωση:

~1,6 kg/lf όγκου πλήρωσης

ΚΩΔ. ΠΡΟΪΟΝΤΟΣ	ΣΥΣΚΕΥΑΣΙΑ	ΤΕΜ./ΠΑΛΕΤΑ	ΤΙΜΗ (€)
5212034702859	2*200 ml	104 κιβώτια	24,00
	2*300 ml	104 κιβώτια	34,00

Certified Leed Gold**SINMAST PSF ANCHOR**

Συγκολλητικό υλικό αγκυρώσεων πολυεστερικής βάσης

2-συστατικών, ταχείας σκλήρυνσης και ωρίμανσης, υψηλής απόδοσης και υψηλών επιδόσεων, συγκολλητικό υλικό αγκυρώσεων, **πολυεστερικής βάσης (ρητίνη), χωρίς στυρένιο**. Προϊόν με **θιξοτροπία**, 2-συστατικών (σε μονή φύσιγγα), έτοιμο προς χρήση, και δυνατότητα στατικής ανάμιξης στο ακροφύσιο. Σύστημα/Πάκτωσης και Αγκύρωσης ράβδων σιδηροπλισμού και στοιχείων χάλυβα σε κατασκευές οπλισμένου σκυροδέματος σύμφωνα με **EN 1504-6**, Κατάλληλο για κάθε τύπου στερεώσεις, για ταχύτερες πακτώσεις (χημικές αγκυρώσεις), σε **ξηρό, νοτισμένο και/ή υγρό υπόστρωμα (ακόμα και σε οπές με ταυτόχρονη παρουσία νερού στο διάτρημα)**

Κατανάλωση:

~1,7 kg/lf όγκου πλήρωσης

ΚΩΔ. ΠΡΟΪΟΝΤΟΣ	ΣΥΣΚΕΥΑΣΙΑ	ΤΕΜ./ΠΑΛΕΤΑ	ΤΙΜΗ (€)
5212034701647	300 ml	104 κιβώτια	11,36



Χωρίς διαλύτες



Μίξη



Γρήγορη τοποθέτηση



Αντοχή στις καταπονήσεις



Αντοχή σε ζέστη και πάγο



Χαμηλά πηητικά



Πιστοποιημένο



CE



PREMIUM



STANDARD



Αγκύρωση

SINMAST P 103

Θιξοτροπική εποξειδική πάστα

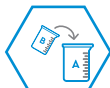
Χωρίς
διαλύτες

Μίξη



Θιξοτροπικό

Αντοχή στις
καταπονήσειςΧαμηλά
πτητικάΑντοχή σε ζέστη
και πάγο

Χαμηλά πτητικά



Πιστοποιημένο



CE



Αγκύρωση

Εφαρμογή με
σπάτουλα

2-συστατικών, υψηλών μηχανικών αντοχών, εποξειδική ρητίνη με θιξοτροπία, σε μορφή πάστας χωρίς διαλύτες, χρησιμοποιείται κυρίως, ως μέσο συγκόλλησης, αγκύρωσης, επισκευής και αποκατάστασης στοιχείων σε δομικές κατασκευές. Κατάλληλη για την προσαρμογή και επικόλληση χαλυβδοελασμάτων επί επιφανειών οπλισμένου σκυροδέματος καθώς επίσης και ελασμάτων από ίνες άνθρακα για στατική ενίσχυση στοιχείων με συστήματα Τεχνολογίας FRPs/ ΙΟΠ Ινοπλισμένων Πολυμερών (EN 1504-4). Δομική Συγκόλλησης σε κατασκευές οπλισμένου σκυροδέματος σύμφωνα με EN 1504-4, για βλητρώσεις/ αγκυρώσεις οπλισμών, καθώς και λοιπές πακτώσεις και στερεωτικές ή ενισχυτικές εργασίες σε εφαρμογές πάνω από το ύψος του κεφαλιού (EN 1504-6). Το προϊόν συνεισφέρει σε πόντους LEED/ Leadership in Energy & Environmental Design.

Κατανάλωση:

~1,7 kg/lt όγκου πλήρωσης

ΚΩΔ. ΠΡΟΪΟΝΤΟΣ	ΣΥΣΚ.	ΤΕΜ./ΠΑΛΕΤΑ	ΤΙΜΗ (€)
5212034700152/5212034700169	1 kg A+B	24 κιβώτια	13,62
5212034700138/5212034700145	4 kg A+B	18 κιβώτια	10,86
5212034700091/5212034700107	10 kg A+B	30 δοχεία	10,47
5212034700114/5212034700121	20 kg A+B	24 δοχεία	10,37

Certified Leed Gold

Κωδ. Τιμαρ. ΑΤΟΕ: 534.1.45

**SINMAST P 103 F (Fine)**

Θιξοτροπική εποξειδική πάστα φινιρίσματος

2-συστατικών, υψηλών μηχανικών αντοχών, εποξειδική ρητίνη με θιξοτροπία, δηλαδή σε μορφή πάστας φινιρίσματος, χωρίς διαλύτες. Σύστημα/ Προσαρμογής και Δομική Συγκόλλησης σε κατασκευές οπλισμένου σκυροδέματος σύμφωνα με EN 1504-4. Χρησιμοποιείται ως στρώση επισκευής λεπτού πάχους ανάπτυξης, διευθέτησης υποστρώματος και σφράγισης πορώδους, για αποκαταστάσεις απολεπίσεων και/ή αποφλοιώσεων, για φινιρίσμα και εξομάλυνση επιφανειών σκυροδέματος. Το προϊόν συνεισφέρει σε πόντους LEED/ Leadership in Energy & Environmental Design.

Κατανάλωση:

~1,7 kg/lt όγκου πλήρωσης

ΚΩΔ. ΠΡΟΪΟΝΤΟΣ	ΣΥΣΚ.	ΤΕΜ./ΠΑΛΕΤΑ	ΤΙΜΗ (€)
5212034701340/5212034701357	1 kg A+B	24 κιβώτια	13,62
5212034701364/5212034701371	4 kg A+B	18 κιβώτια	10,85
5212034701388/5212034701395	10 kg A+B		10,47
5212034701401/5212034701418	20 kg A+B		10,37

Κωδ. Τιμαρ. ΑΤΟΕ: 534.1.45

28

Χωρίς
διαλύτες

Μίξη

Εφαρμογή με
σπάτουλαΑντοχή στις
καταπονήσειςΧαμηλά
πτητικάΑντοχή σε ζέστη
και πάγο

Πιστοποιημένο



CE



Θιξοτροπικό



Αγκύρωση

SINMAST J12 / J20

Ενέσιμη εποξειδική ρητίνη



Χωρίς διαλύτες



Μίξη



Αντοχή στις καταπονήσεις



Αντοχή σε ζέστη και πάγο



Χαμηλά πηκτικά



Πιστοποιημένο



CE



Υψηλής διεισδυτικής ικανότητας



Χυτό



PREMIUM

2-συστατικών, υψηλών μηχανικών αντοχών, αυτούσια ενέσιμη εποξειδική ρητίνη επισκευής και αποκατάστασης ρηγματώσεων σε στοιχεία σκυροδέματος. Σύστημα/ Ενέσιμο σε κατασκευές οπλ. σκυροδέματος σύμφωνα με **EN 1504-5**. Μίγμα εποξειδικής ρητίνης με ιδιαίτερα χαμηλό ιξώδες, πάρα πολύ λεπτόρρευστο, με **υψηλή δυνατότητα διείσδυσης, χωρίς διαλύτες**. Προϊόν με πλούσια περιεκτικότητα σε στερεά (100%). Δυνατότητα εφαρμογής με πιστόλι χειρός ή καλύτερα με ειδικό εξοπλισμό, τέτοιο όπως το Μηχάνημα Ενεμάτωσης ΓΤ της SINTECNO. **ΘΕΡΙΝΟΣ και ΧΕΙΜΕΡΙΝΟΣ τύπος.**

EN 1504-5

Για εύρος ρωγμών 1 - 3 mm

Κατανάλωση:

Ειδικό βάρος: 1,05 kg/lt

ΚΩΔ. ΠΡΟΪΟΝΤΟΣ	ΣΥΣΚ.	ΤΕΜ./ΠΑΛΕΤΑ	ΤΙΜΗ (€)
5212034705515/5212034705522, 5212034705850/5212034705867	1 kg A+B	24 κιβώτια	22,68 / 21,86
5212034707786/5212034707793, 5212034708080/5212034708097	3 kg A+B	18 κιβώτια	20,79 / 19,87

Κωδ. Τιμαρ. ΑΤΟΕ: 534.1.44α

**SINMAST J24 / J26**

Ενέσιμη εποξειδική ρητίνη

2-συστατικών, υψηλών μηχανικών αντοχών, αυτούσια ενέσιμη εποξειδική ρητίνη επισκευής και αποκατάστασης ρηγματώσεων σε στοιχεία σκυροδέματος. Σύστημα/ Ενέσιμο σε κατασκευές οπλισμένου σκυροδέματος σύμφωνα με **EN 1504-5**. Μίγμα εποξειδικής ρητίνης με ιδιαίτερα χαμηλό ιξώδες, πάρα πολύ λεπτόρρευστο, με **υψηλή δυνατότητα διείσδυσης, χωρίς διαλύτες**. Προϊόν με πλούσια περιεκτικότητα σε στερεά (100%). Δυνατότητα εφαρμογής με πιστόλι χειρός ή καλύτερα με ειδικό εξοπλισμό, τέτοιο όπως το Μηχάνημα Ενεμάτωσης ΓΤ της SINTECNO. **ΘΕΡΙΝΟΣ και ΧΕΙΜΕΡΙΝΟΣ τύπος.**

Για εύρος ρωγμών 0,1 - 1 mm

Κατανάλωση:

Ειδικό βάρος: 1,05 kg/lt

ΚΩΔ. ΠΡΟΪΟΝΤΟΣ	ΣΥΣΚ.	ΤΕΜ./ΠΑΛΕΤΑ	ΤΙΜΗ (€)
5212034702453/5212034702460	1 kg A+B	24 κιβώτια	25,41
5212034702873/5212034702880	3 kg A+B	18 κιβώτια	23,46
5212034702262/5212034702279	1 kg A+B	24 κιβώτια	22,01
5212034702903/5212034702897	3 kg A+B	18 κιβώτια	20,11

Κωδ. Τιμαρ. ΑΤΟΕ: 534.1.44α



Χωρίς διαλύτες



Μίξη



Αντοχή στις καταπονήσεις



Αντοχή σε ζέστη και πάγο



Χαμηλά πηκτικά



Πιστοποιημένο



CE



Υψηλής διεισδυτικής ικανότητας



Χυτό



PREMIUM

SINMAST J158

Ενέσιμη εποξειδική ρητίνη

Χωρίς
διαλύτες

Μίξη

Αντοχή στις
καταπονήσειςΧαμηλά
πληθικάΑντοχή σε ζέστη
και πάγο

Πιστοποιημένο



CE

Υψηλής
διδεισδυτικής
ικανότητας

Χυτό



PREMIUM

2-συστατικών, υψηλών μηχανικών αντοχών, αυτούσια ενέσιμη εποξειδική ρητίνη επισκευής και αποκατάστασης ρηγματώσεων σε στοιχεία σκυροδέματος. Σύστημα/ Ενέσιμο σε κατασκευές οπλ. σκυροδέματος σύμφωνα με **EN 1504-5**.

Μίγμα εποξειδικής ρητίνης με ιδιαίτερα χαμηλό ιξώδες, πάρα πολύ λεπτόρρευστο, με **υψηλή δυνατότητα διείσδυσης**, χωρίς διαλύτες. Προϊόν με πλούσια περιεκτικότητα σε στερεά (100%).

Δυνατότητα εφαρμογής με πιστόλι χειρός ή καλύτερα με ειδικό εξοπλισμό, τέτοιο όπως το Μηχάνημα Ενεμάτωσης ΓΤ της SINTECNO.

EN 1504-5**Κατανάλωση:**

~1,7 kg/lt όγκου πλήρωσης

ΚΩΔ. ΠΡΟΪΟΝΤΟΣ	ΣΥΣΚ.	ΤΕΜ./ΠΑΛΕΤΑ	ΤΙΜΗ (€)
5212034704662/5212034704679	1 kg A+B	24 κιβώτια	31,02

Κωδ. Τιμαρ. ΑΤΟΕ: 534.1.44α

**Θιξοτροπική εποξειδική ρητίνη υποβρυχίων εφαρμογών**

2-συστατικών, μεγάλης θιξοτροπίας και υψηλού χρόνου εργασιμότητας, εποξειδική ρητίνη συγκόλλησης, σε μορφή πάστας, ενισχυμένο πρόσθετα με λεπτόκοκκο (filler), χωρίς διαλύτες. Προϊόν με πλούσια περιεκτικότητα σε στερεά (~100%). Κατάλληλη για επισκευή σκυροδέματος και αποκατάσταση μεταλλικών στοιχείων, υποβρυχίως. Για καταδυτικές εφαρμογές υποβρυχίως και κάτω από την επιφάνεια του νερού γενικότερα, μόνιμα εμβαπτισμένες σε νερό και/ή θάλασσα, για μικρο-επισκευές σε δεξαμενές με νερό, επισκευές σε μεταλλικά στοιχεία στήριξης διαμορφώσεων εξεδρών.

Κατανάλωση:~1,7 kg/ m²/ mm πάχους ανάπτυξης

Ειδικό βάρος: ~1,7 kg/lt

ΚΩΔ. ΠΡΟΪΟΝΤΟΣ	ΣΥΣΚ.	ΤΕΜ./ΠΑΛΕΤΑ	ΤΙΜΗ (€)
5212034702194/5212034702200	1 kg A+B	24 κιβώτια	34,31
5212034702156/5212034702163	5 kg A+B		31,28
5212034702132/5212034702149	10 kg A+B		29,81
5212034702972/5212034702989	30 kg A+B		28,13

SINTOSUBΧωρίς
διαλύτες

Μίξη

Εφαρμογή με
σπάτουλαΑντοχή στις
καταπονήσειςΧαμηλά
πληθικάΑντοχή σε ζέστη
και πάγο

Πιστοποιημένο



CE



Θιξοτροπικό



Αγκύρωση

SINMAST P 103 NC

Θιξοτροπική εποξειδική ρητίνη μαρμάρων / γρανιτών

Χωρίς
διαλύτες

Μίξη

Εφαρμογή με
σπάτουλαΑντοχή στις
καταπονήσειςΧαμηλά
πηκτικάΑντοχή σε ζέστη
και πάγο

Πιστοποιημένο



CE



Θιξοτροπικό



Αγκύρωση

2-συστατικών, υψηλών μηχανικών αντοχών, εποξειδική ρητίνη με θιξοτροπία, δηλαδή σε μορφή πάστας (στόκου), ενισχυμένη πρόσθετα με filler. Προϊόν χωρίς διαλύτες, με κρεμώδη υφή και κανονικό χρόνο πήξης (~45 λεπτά, στους +25°C), κατάλληλο ως μέσο συγκόλλησης, για εξωτερική κι εσωτερική χρήση, για άκαμπτες πάντοτε συγκολλήσεις φυσικών και τεχνητών λίθων, μαρμάρων, πλακών γρανίτη, κεραμικών, πάνω σε υφιστάμενες επιφάνειες αλλά και μεταξύ τους. Αποτελεί **ιδανική λύση για εφαρμογές εξωτερικών ορθομαρμαρώσεων** καθώς και για στερέωση πλαστικών ακροφυσίων κι επιφανειακό στοκάρισμα σε ρωγμές που θα συγκολληθούν και θα αποκατασταθούν με ενέσιμη εποξειδική ρητίνη, στη φάση επισκευής και αποκατάστασης.

Κατανάλωση:

Ειδικό βάρος: ~1,45 kg/lf

ΚΩΔ. ΠΡΟΪΟΝΤΟΣ	ΣΥΣΚ.	ΤΕΜ./ΠΑΛΕΤΑ	ΤΙΜΗ (€)
5212034702910/5212034702941	1 kg A+B	24 κιβώτια	14,32
5212034702927/5212034702958	4 kg A+B	18 κιβώτια	10,83
5212034702934/5212034702965	10 kg A+B	30 κιβώτια	9,30

**SINMAST P 103 FC**

Ταχεία εποξειδική ρητίνη μαρμάρων / γρανιτών

2-συστατικών, υψηλών μηχανικών αντοχών, εποξειδική ρητίνη με θιξοτροπία, δηλαδή σε μορφή πάστας (στόκου), ενισχυμένη πρόσθετα με filler. Προϊόν χωρίς διαλύτες, με κρεμώδη υφή, ταχείας σκλήρυνσης (~7 λεπτά, στους +25°C και ανάπτυξη του ~90% των τελικών της **αντοχών μέσα στα πρώτα ~60 λεπτά**), κατάλληλο ως μέσο για ταχύτατες προσαρμογές, για εξωτερική κι εσωτερική χρήση, για άκαμπτες πάντοτε συγκολλήσεις **φυσικών και τεχνητών λίθων, μαρμάρων, πλακών γρανίτη και κεραμικών**, πάνω σε υφιστάμενες επιφάνειες αλλά και μεταξύ τους. Αποτελεί **ιδανική λύση για ταχύτατες εφαρμογές εξωτερικών ορθομαρμαρώσεων**.

Κατανάλωση:

Ειδικό βάρος: ~1,45 kg/lf

ΚΩΔ. ΠΡΟΪΟΝΤΟΣ	ΣΥΣΚ.	ΤΕΜ./ΠΑΛΕΤΑ	ΤΙΜΗ (€)
5212034704266/5212034704273	1 kg A+B	24 κιβώτια	18,13
5212034704280/5212034704297	4 kg A+B	18 κιβώτια	14,65
5212034704242/5212034704259	10 kg A+B	30 δοχεία	13,11

Χωρίς
διαλύτες

Μίξη

Εφαρμογή με
σπάτουλαΑντοχή στις
καταπονήσειςΧαμηλά
πηκτικάΑντοχή σε ζέστη
και πάγο

Πιστοποιημένο



CE



Θιξοτροπικό

Γρήγορη
τοποθέτηση

LAB B/ Liquid Adhesive Bond

Συνθετικές ρητίνες συγκόλλησης



Χωρίς διαλύτες



Λασμο



Γρήγορη τοποθέτηση



Διαπερατότητα ατμών



Χαμηλά πηκτικά



Εφαρμογή με ψεκασμό



Εφαρμογή με ρολό



PREMIUM



Επιτρέπει στην επιφάνεια να αναπνέει



Ενός συστατικού

1-συστατικού, καινοτόμο γαλάκτωμα με βάση τις συνθετικές ρητίνες. Λειτουργεί ως συνδετικό μέσο συγκόλλησης, δηλαδή ως γέφυρα συνάφειας μεταξύ παλαιού και νέου σκυροδεματός, με δυνατότητα επανα-γαλακτωματοποίησης. Διαμορφώνει υμένα (φιλμ), υψηλής δομής και χρησιμοποιείται για την σύνδεση και προσαρμογή νέων στρώσεων τσιμεντοειδούς βάσης (υδραυλικής ωρίμανσης), ο υμένας επανυγραίνεται και αναπτύσσει ισχυρό χημικό δεσμό συγκόλλησης μεταξύ της νέας στρώσης και της παλαιάς επιφάνειας. Ο δεσμός ολοκληρώνεται με την ωρίμανση της νέας στρώσης εφαρμογής. **Συνδετικό μέσο με παρατεταμένο χρόνο ενέργειας.**

Κατανάλωση:

~1,6 kg/ m²/ mm πάχους ανάπτυξης
Ειδικό βάρος: ~1,6 kg/lit

ΚΩΔ. ΠΡΟΪΟΝΤΟΣ	ΣΥΣΚΕΥΑΣΙΑ	ΤΕΜ./ΠΑΛΕΤΑ	ΤΙΜΗ (€)
5212034701562	1 kg	24 κιβώτια	12,45
5212034701555	4 kg	18 κιβώτια	12,29
5212034701548	20 kg	32 δοχεία	11,72
5212034701531	200 kg	4 βαρέλια	11,25



SINTOJOINT WB

Εποξειδικός, υδατοδιαλυτός αρμόστοκος

2-συστατικών, εποξειδικός, υδατοδιαλυτός αρμόστοκος σε μορφή πάστας, ενισχυμένος πρόσθετα με κατάλληλα επιλεγμένο, ποιοτικό χαλαζιακό μέρος το οποίο εμπεριέχεται στη σύνθεση. **Δεν περιέχει διαλύτες. Κατάλληλος για εσωτερική και εξωτερική χρήση, για σφράγιση αρμών σε πλακίδια πισίνας, βιομηχανικά πλακίδια (τύπου Group-4), σε χώρους επεξεργασίας και τυποποίησης τροφίμων και ποτών κατάλληλος επίσης και για αρμολογήσεις δαπέδων σε νοσοκομεία, χημικά και μικροβιολογικά εργαστήρια, βιομηχανίες φαρμάκων, ξενοδοχεία, χώρους δημόσιας υγιεινής, λουτρά, χώρους με έντονη χημική καταπόνηση.**

Κατανάλωση:

Ειδικό βάρος: ~1,7 kg/lit

Για αρμό διαστάσεων 10mm x 10mm x 1m απαιτούνται ~0,170 kg/m

Διατίθεται σε RAL 7035/7040/WHITE

ΚΩΔ. ΠΡΟΪΟΝΤΟΣ	ΣΥΣΚ.	ΤΕΜ./ΠΑΛΕΤΑ	ΤΙΜΗ (€)
5212034703979/5212034703986	5 kg A+B	18 κιβώτια	9,05

Κωδ. Τιμαρ. ΑΤΟΕ: 536.1.19



Χωρίς διαλύτες



Για φυσικά πετρώματα



Μίξη



Εφαρμογή με σπάτουλα



Αντοχή στις καταπονήσεις



Χαμηλά πηκτικά



Αντοχή σε ζέστη και πάγο



Ειζοτροπικό



Ενός συστατικού



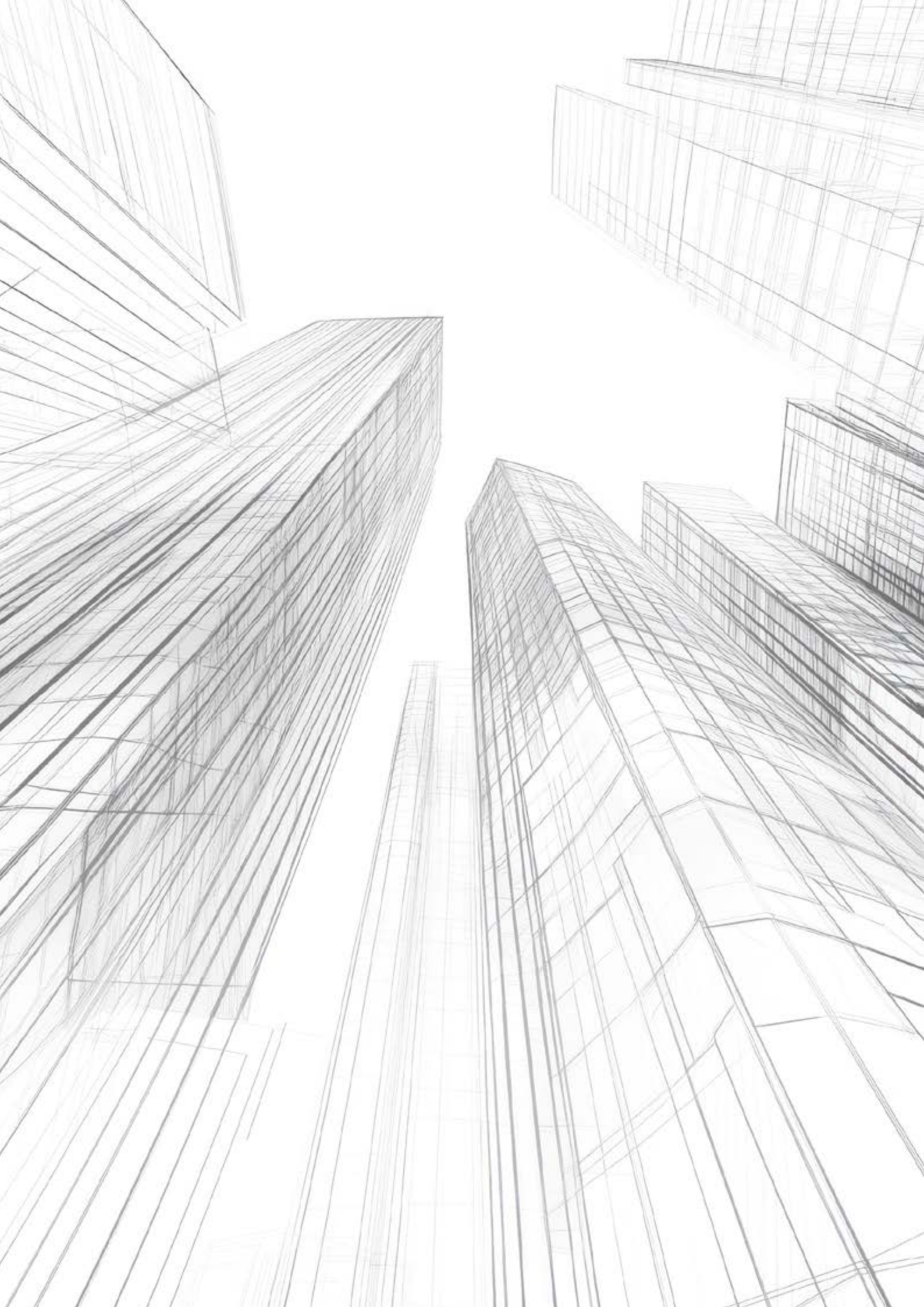



ΑΝΑΣΤΟΛΕΙΣ ΔΙΑΒΡΩΣΗΣ ΟΠΛΙΣΜΩΝ

4. ΑΝΑΣΤΟΛΕΙΣ ΔΙΑΒΡΩΣΗΣ ΟΠΛΙΣΜΩΝ

ΑΝΑΣΤΟΛΕΙΣ ΔΙΑΒΡΩΣΗΣ ΟΠΛΙΣΜΩΝ



BETONFIX-KIMIFER SP

Τσιμεντοειδής αντιδιαβρωτική προστασία



Επαλειφόμενο κονίαμα αντιδιαβρωτικής προστασίας στοιχείων αποκαλυμμένων οπλισμών και ανάκτησης βαθμού αλκαλικότητας σκυροδέματος. Σύστημα ενός συστατικού, με σύνθεση ειδικά σχεδιασμένη με βάση το τσιμέντο. Ειδικό κονίαμα, ως προστατευτική αντιδιαβρωτική επίστρωση απευθείας στα αποκαλυμμένα στοιχεία του χαλύβδινου οπλισμού, **με υψηλή αντοχή σε αλκαλικό περιβάλλον στο νερό και στις δυσμένειες ατμοσφαιρικών ρύπων** πληροί το πρότυπο **EN 1504-7**. Λειτουργεί ως στρώση ενίσχυσης πρόσφυσης και αύξησης της συνάφειας μεταξύ του υποστρώματος και του κονιάματος επισκευής της διατομής σκυροδέματος που έχει επιλεγεί, για την αποκατάσταση της γεωμετρίας του στοιχείου.

Κατανάλωση:

Απευθείας εφαρμογή σε στοιχεία αποκαλυμμένων οπλισμών (γραμμικά μήκη):

~0,140 kg/m (αναφορά για (1) m οπλισμού, διαμέτρου Ø14 mm ενδεικτικά).

Ως ενισχυτικό πρόσφυσης στρώσης επισκευαστικού: ≥0,500 kg/m² επιφάνειας.

ΚΩΔ. ΠΡΟΪΟΝΤΟΣ	ΣΥΣΚΕΥΑΣΙΑ	ΤΕΜ./ΠΑΛΕΤΑ	ΤΙΜΗ (€)
02020884	5 kg	80 δοχεία	4,01
02020926	20 kg	60 σακιά	3,80



SINTOCRETE ANTICORR ST

Τσιμεντοειδής αντιδιαβρωτική προστασία

Επαλειφόμενο κονίαμα αντιδιαβρωτικής προστασίας στοιχείων αποκαλυμμένων οπλισμών και ανάκτησης βαθμού αλκαλικότητας σκυροδέματος. Σύστημα ενός συστατικού, με σύνθεση ειδικά σχεδιασμένη με βάση το τσιμέντο. Ειδικό κονίαμα, ως προστατευτική αντιδιαβρωτική επίστρωση απευθείας στα αποκαλυμμένα στοιχεία του χαλύβδινου οπλισμού, **με υψηλή αντοχή σε αλκαλικό περιβάλλον στο νερό και στις δυσμένειες ατμοσφαιρικών ρύπων** πληροί το πρότυπο **EN 1504-7**. Λειτουργεί ως στρώση ενίσχυσης πρόσφυσης και αύξησης της συνάφειας μεταξύ του υποστρώματος και του κονιάματος επισκευής της διατομής σκυροδέματος που έχει επιλεγεί, για την αποκατάσταση της γεωμετρίας του στοιχείου **EN 1504-7**

Κατανάλωση:

Απευθείας εφαρμογή σε στοιχεία αποκαλυμμένων οπλισμών (γραμμικά μήκη): ~0,140 kg/ m (αναφορά για (1) m οπλισμού, διαμέτρου Ø14 mm ενδεικτικά).

Ως ενισχυτικό πρόσφυσης στρώσης επισκευαστικού: ≥0,500 kg/ m² επιφάνειας



ΚΩΔ. ΠΡΟΪΟΝΤΟΣ	ΣΥΣΚΕΥΑΣΙΑ	ΤΕΜ./ΠΑΛΕΤΑ	ΤΙΜΗ (€)
5212034708196	1 kg		4,37
5212034708189	5 kg		3,75

ΑΝΑΣΤΟΛΕΙΣ ΔΙΑΒΡΩΣΗΣ ΟΠΛΙΣΜΩΝ



MuCis mia 200

Αναστολέας διάβρωσης εμποτισμού

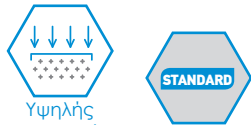

Αναστολέας διάβρωσης, που εφαρμόζεται ως εμποτισμός στην επιφάνεια του σκυροδέματος για προστασία Συμμορφώνεται με την αρχή 11 του EN 1504-9. Υγρής μορφής, υδατικό διάλυμα, που εκμεταλλεύεται την απορροφητικότητα του υποστρώματος, **έλκεται ηλεκτροχημικά από τον οπλισμό (με ανοδική / Αρχή (11) ή καθοδική αντίδραση**, αποτελεί προστασία με τριπλή δράση λειτουργίας, εξουδετέρωση φαινομένου άρχουσας ανόδου και αναστολή έναρξης διάβρωσης, καθώς επίσης και μείωση του ρυθμού διάβρωσης των σιδηρών οπλισμών.

Κατανάλωση:

1 ή 2 x ~0,150 kg/m², ανάλογα με την ποιότητα, το πορώδες Ειδικό βάρος: 1,03kg/lt

ΚΩΔ. ΠΡΟΪΟΝΤΟΣ	ΣΥΣΚΕΥΑΣΙΑ	ΤΕΜ./ΠΑΛΕΤΑ	ΤΙΜΗ (€)
5212034701906	4kg	18 κιβώτια	4,77
5212034701890	20 kg	32 δοχεία	4,36
5212034701883	200 kg	4 βαρέλια	3,57

Κωδ. Τιμαρ. ΑΤΟΕ: 534.2.129



QED Chemicals MARGEL-580 VPi

Διαχεόμενος αναστολέας διάβρωσης

Αναστολέας διάβρωσης, όγκου, χαρακτηρισμένος και ως βαρέως τύπου. Αντιδιαβρωτική προστασία του χαλύβδινου οπλισμού κατασκευών οπλισμένου σκυροδέματος. Η προστασία είναι **στον όγκο διάχυσης και όχι στην επιφάνεια του στοιχείου. Σύστημα πατενταρισμένο**, που από πλευράς καινοτομίας, ενεργεί σε αέρια φάση. Προϊόν ειδικά σχεδιασμένο έτσι ώστε να εξασφαλίζει ότι **το αέριο διάχυσης του αναστολέα διάβρωσης απελευθερώνεται συνεχώς και βαθμιαία**, εντός χρονικού περιθωρίου που μπορεί να διαρκέσει **ακόμα και 12 έως 48 μήνες από την ενσωμάτωσή του** Ευρωκώδικα EN 1504-9.

Κατανάλωση:

1 (ενδεικτικά, για περίπτωση χαμηλού ρυθμού ενεργούς διάβρωσης): ≥ 2 τεμ/m² επιφανείας

Για ζώνες έκθεσης XS1–XS3, σύμφωνα με EN 206-1 (ενδεικτικά, για περίπτωση χαμηλού ρυθμού ενεργούς διάβρωσης): ≥ 3 τεμ/m² επιφανείας



ΚΩΔ. ΠΡΟΪΟΝΤΟΣ	ΣΥΣΚΕΥΑΣΙΑ	ΤΕΜ./ΠΑΛΕΤΑ	ΤΙΜΗ (€)
02020730	Πακέτο των 10		86,95





ΕΠΙΣΚΕΥΑΣΤΙΚΑ ΚΟΝΙΑΜΑΤΑ

SINTOCRETE

Θιξοτροπικό επισκευαστικό κονίαμα R4



Ενίσχυση ινών



Αντοχή στις καταπονήσεις



Πιστοποιημένο



CE



PREMIUM



Προσθέστε νερό



Θιξοτροπικό



Ενός συστατικού

1-συστατικού, έτοιμο προς χρήση, τσιμεντοειδούς βάσης, **ινοπλισμένο, επισκευαστικό κονίαμα, με κανονικό χρόνο πήξης. Προϊόν θιξοτροπικό, αντισταθμιζόμενης συρρίκνωσης.** Επισκευή και Δομική Αποκατάσταση στοιχείων σε κατασκευές οπλισμένου σκυροδέματος σύμφωνα με **EN 1504-3, για πάχη ανάπτυξης 10–40 mm**, με την φιλοσοφία ανάπτυξης με επαλληλία στρώσεων.
EN 1504-3 / Class R4

Κατανάλωση:

~2 kg/ m² /mm πάχους ανάπτυξης

ΚΩΔ. ΠΡΟΪΟΝΤΟΣ	ΣΥΣΚΕΥΑΣΙΑ	ΤΕΜ./ΠΑΛΕΤΑ	ΤΙΜΗ (€)
5212034702996	25 kg	60 σακιά	0,82

Κωδ. Τιμαρ. ΑΤΟΕ: 534.1.48β



BETONFIX-FB

Θιξοτροπικό επισκευαστικό κονίαμα R4

1-συστατικού, έτοιμο προς χρήση, τσιμεντοειδούς βάσης, **ινοπλισμένο, επισκευαστικό κονίαμα. Προϊόν αντισταθμιζόμενης συρρίκνωσης, με θιξοτροπία, τροποποιημένο με ειδικά πολυμερή, που εμπεριέχει υδραυλικά συνθετικά.** Το μέτρο ελαστικότητας σε συνδυασμό με τις επιδόσεις του από πλευράς μηχανικών αντοχών, καθώς επίσης και η αντίστασή του σε θειικά, το κάνουν ιδανικό για την **ανασυγκρότηση κατασκευών τοιχοποιίας από φυσικές πέτρες ή από τούβλα (συμπαγή και μη), για αρμολογήματα όψεων και στερέωση δομολίθων σε λιθοδομές,**
EN 1504-3 / Class R4

Κατανάλωση:

~2 kg/ m² /mm πάχους ανάπτυξης

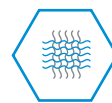

Ενίσχυση ινών



Για φυσικά πετρώματα



Αντοχή στις καταπονήσεις



Πιστοποιημένο



CE



PREMIUM



Προσθέστε νερό



Θιξοτροπικό



Ενός συστατικού

ΚΩΔ. ΠΡΟΪΟΝΤΟΣ	ΣΥΣΚΕΥΑΣΙΑ	ΤΕΜ./ΠΑΛΕΤΑ	ΤΙΜΗ (€)
02020832	25 kg	60 σακιά	0,97

BETONFIX-MONOLITE N

Γεω-πολυμερές επισκευαστικό κονίαμα R4

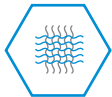
Ενίσχυση
ινώνΓια φυσικά
πετρώματαΑντοχή στις
καταπονήσεις

Πιστοποιημένο



CE



Πρόσμικτο



PREMIUM



Προσθέστε νερό



Θιξοτροπικό

Ενός
συστατικούΦιλικό στο
περιβάλλον

1-συστατικού, έτοιμο προς χρήση, ινοπλισμένο, γεω-πολυμερές κονίαμα, αντισταθμιζόμενης συρρίκνωσης, με κανονικό χρόνο πήξης, για δομικές και μη δομικές επισκευές σκυροδέματος και ταυτόχρονη προστασία αποκαλυμμένων στοιχείων χαλύβδινου οπλισμού. **Οικολογικό προϊόν.** Ιδανικό για την ανασυγκρότηση κατασκευών τοιχοποιίας από φυσικές πέτρες ή από τούβλα (συμπαγή και μη), για αρμολογήματα όψεων και στερέωση δομολιθών σε λιθοδομές, EN 1504-3 / Class R4 / EN 1504-7

Κατανάλωση:~2 kg/ m² /mm πάχους ανάπτυξης

ΚΩΔ. ΠΡΟΪΟΝΤΟΣ	ΣΥΣΚΕΥΑΣΙΑ	ΤΕΜ./ΠΑΛΕΤΑ	ΤΙΜΗ (€)
02020835	25kg	60 σακιά	1,12

**BETONFIX-MONOLITE R**

Γεω-πολυμερές επισκευαστικό κονίαμα R4

1-συστατικού, έτοιμο προς χρήση, ινοπλισμένο, γεω-πολυμερές κονίαμα, αντισταθμιζόμενης συρρίκνωσης, σε έκδοση με δυνατότητα ταχείας σκλήρυνσης και ταχύτατης ανάπτυξης πρώιμων μηχανικών αντοχών και χαρακτηριστικών ιδιοτήτων. Κατάλληλο για δομικές και μη δομικές επισκευές. Σχεδιασμένο για **πάχη ανάπτυξης 2-60 mm, με την φιλοσοφία ανάπτυξης σε επάλληλες/ διαδοχικές στρώσεις των 2-30 mm πάχους.**

EN 1504-3 / Class R4 / EN 1504-7

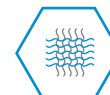
Κατανάλωση:~1,7 kg/ m² /mm πάχους ανάπτυξηςΕνίσχυση
ινώνΓρήγορη
τοποθέτησηΑντοχή στις
καταπονήσεις

Πιστοποιημένο



CE



PREMIUM



Προσθέστε νερό

Ενός
συστατικού

Θιξοτροπικό

Φιλικό στο
περιβάλλον

ΚΩΔ. ΠΡΟΪΟΝΤΟΣ	ΣΥΣΚΕΥΑΣΙΑ	ΤΕΜ./ΠΑΛΕΤΑ	ΤΙΜΗ (€)
02020834	25 kg	60 σακιά	1,19

SINTECRETE BASIC

Θιξοτροπικό επισκευαστικό κονίαμα R3

Ενίσχυση
ινώνΕπιτρέπει στην
επιφάνεια να
αναπνέειΑντοχή στις
καταπονήσεις

Πιστοποιημένο



CE



PREMIUM



Προσθέστε νερό

Ενός
συστατικού

1-συστατικού, έτοιμο προς χρήση, τσιμεντοειδούς βάσης, ινοπλισμένο, κονίαμα αποκαταστάσεων και επισκευών με **θιξοτροπία, τροποποιημένο με ειδικά πολυμερή**, που εμπεριέχει υδραυλικά συνθετικά. Χαρακτηρίζεται από την εξαιρετική πρόσφυση στο σκυρόδεμα, όπως επίσης, σε πρωτογενείς επιφάνειες τοιχοποιίας. Ιδανικό για εργασίες **ανασυγκρότησης αποδιοργανωμένων κατασκευών τοιχοποιίας σε συνδυασμό με την Τεχνική ενσωμάτωσης Ινοπλέγματος στατικής Ενίσχυσης** από ίνες υάλου.

EN 1504-3 / Class R3

Κατανάλωση:~1,7 kg/ m² /mm πάχους ανάπτυξης

ΚΩΔ. ΠΡΟΪΟΝΤΟΣ	ΣΥΣΚΕΥΑΣΙΑ	ΤΕΜ./ΠΑΛΕΤΑ	ΤΙΜΗ (€)
02021159	25 kg	60 σακιά	0,72

**BETONFIX-RCA**

Θιξοτροπικό επισκευαστικό κονίαμα R3

1 συστατικού, έτοιμο προς χρήση, τσιμεντοειδούς βάσης, **ινοπλισμένο, επισκευαστικό κονίαμα**. Προϊόν αντισταθμιζόμενης συρρίκνωσης, με θιξοτροπία, τροποποιημένο με ειδικά πολυμερή, που εμπεριέχει υδραυλικά συνθετικά. Εξαιρετική αντίσταση στη γήρανση και σε επαναλαμβανόμενους κύκλους ψύχους/ θέρους. Σχεδιασμένο για πάχη ανάπτυξης **15-80 mm, με την φιλοσοφία ανάπτυξης σε επάλληλες/ διαδοχικές στρώσεις των 20-30 mm πάχους** EN 1504-3 / Class R3

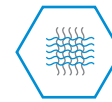
Κατανάλωση:~1,7 kg/ m² /mm πάχους ανάπτυξηςΕνίσχυση
ινών

Μίξη

Αντοχή στις
καταπονήσεις

Πιστοποιημένο



CE



PREMIUM



Προσθέστε νερό



Θιξοτροπικό

Ενός
συστατικού

ΚΩΔ. ΠΡΟΪΟΝΤΟΣ	ΣΥΣΚΕΥΑΣΙΑ	ΤΕΜ./ΠΑΛΕΤΑ	ΤΙΜΗ (€)
02020841	25 kg	60 σακιά	0,97

BASIC MALTA R3

ΝΕΟ ΠΡΟΪΟΝ



Θιξοτροπικό επισκευαστικό κονίαμα R3

Ενίσχυση
ινώνΓρήγορη
τοποθέτησηΑντοχή στις
καταπονήσεις

Πιστοποιημένο



CE



PREMIUM



Προσθέστε νερό

Ενός
συστατικού

Θιξοτροπικό

1-συστατικού, έτοιμο προς χρήση, τσιμεντοειδούς βάσης, ινοπλισμένο, κονίαμα αποκαταστάσεων και επισκευών. Προϊόν αντισταθμιζόμενης συρρίκνωσης, με θιξοτροπία, τροποποιημένο με ειδικά πολυμερή, που εμπεριέχει υδραυλικά συνθετικά, επιλεγμένα ποιοτικά αδρανή (μέγιστης κοκκομετρίας έως 2.0mm), ενισχυμένο πρόσθετα με αναστολές διάβρωσης. Χαρακτηρίζεται από την εξαιρετική πρόσφυση στο σκυρόδεμα, όπως επίσης, σε πρωτογενείς επιφάνειες τοιχοποιίας κλπ. Έχει **υψηλή αντοχή σε θειικά**, σε παραθαλάσσιες κατασκευές σε εξαιρετικά επιθετικά συνθήκες και κτηριακά παρακείμενα στη θάλασσα, Προϊόν **ελεύθερο από χλωρίοντα ή λοιπές προσμίξεις** από παραπροϊόντα μετάλλων. Ιδανικό λοιπόν για εργασίες ανασυγκρότησης αποδιοργανωμένων κατασκευών τοιχοποιίας σε συνδυασμό με την **Τεχνική ενσωμάτωσης Ινοπλέγματος στατικής Ενίσχυσης από ίνες υάλου**. Ιδανικό για την ανασυγκρότηση κατασκευών τοιχοποιίας από φυσικές πέτρες ή από τούβλα (συμπαγή και μη), για αρμολογήματα όψεων και στερέωση δομολιθών σε λιθοδομές. Κονίαμα εξαιρετων τεχνικών χαρακτηριστικών και φυσικών ιδιοτήτων, υψηλών αντοχών με κανονικό χρόνο πήξης. **Το κονίαμα εφαρμόζεται σε μέγιστο πάχος στρώσης τη φορά: ≤ 30 mm** (σε καθετότητα τοίχου). **ΣΗΜΑΝΣΗ / EN 1504-3 / Class R3**

Κατανάλωση:~1,7 kg/ m² /mm πάχους ανάπτυξης

ΚΩΔ. ΠΡΟΪΟΝΤΟΣ	ΣΥΣΚΕΥΑΣΙΑ	ΤΕΜ./ΠΑΛΕΤΑ	ΤΙΜΗ (€)
02021159	25 kg	60 σακιά	0,97

**BETONFIX-TX**

Ταχύπηκτο επισκευαστικό κονίαμα R3

1-συστατικού, έτοιμο προς χρήση, τσιμεντοειδούς βάσης, επισκευαστικό κονίαμα αντισταθμιζόμενης συρρίκνωσης, με χαμηλό μέτρο ελαστικότητας, **δυνατότητα ταχείας σκλήρυνσης και ταχύτατης ανάπτυξης πρώιμων μηχανικών αντοχών και χαρακτηριστικών με θιξοτροπία**, τροποποιημένο με ειδικά πολυμερή, που εμπεριέχει υδραυλικά συνθετικά. Σχεδιασμένο για ζώνες επισκευής με μέγιστο πάχος ανάπτυξης έως 30 mm τη φορά. **EN 1504-3 / Class R3**

Κατανάλωση:~1,8 kg/ m² /mm πάχους ανάπτυξηςΕνίσχυση
ινώνΓρήγορη
τοποθέτησηΑντοχή στις
καταπονήσεις

Πιστοποιημένο



CE



PREMIUM



Προσθέστε νερό

Ενός
συστατικού

Θιξοτροπικό

ΚΩΔ. ΠΡΟΪΟΝΤΟΣ	ΣΥΣΚΕΥΑΣΙΑ	ΤΕΜ./ΠΑΛΕΤΑ	ΤΙΜΗ (€)
02020840	25 kg	60 σακιά	1,29

SINTOCRETE MULTIFIX

Θιξοτροπικό επισκευαστικό κονίαμα R2



1-συστατικού, έτοιμο προς χρήση λεπτόκοκκο κονίαμα φινιρίσματος, με **θιξοτροπία**, που χαρακτηρίζεται από πολύ υψηλή συγκολλητική ιδιότητα και την **αντίσταση που παρουσιάζει στα θεϊκά και στις εναλλαγές καιρικών συνθηκών**. Σχεδιασμένο για **εφαρμογές όπου απαιτείται υψηλή διαπνοή, εξομάλυνση και φινίρισμα επιφανειών σκυροδέματος**, τοιχοποιίας κι επιχρισμάτων, για κάθετες, ανεστραμμένες και οριζόντιες, σε αναπτύγματα με πολύ λεπτές, επάλληλες στρώσεις με δυνατότητα μέγιστου συνολικού πάχους 5 mm.

EN 1504-3 / Class R2

Κατανάλωση:

~1,7 kg/ m² /mm πάχους ανάπτυξης

ΚΩΔ. ΠΡΟΪΟΝΤΟΣ	ΣΥΣΚΕΥΑΣΙΑ	ΤΕΜ./ΠΑΛΕΤΑ	ΤΙΜΗ (€)
02020848	25 kg	60 σακιά	0,55



BETONFIX-RR

Επισκευαστικό κονίαμα φινιρίσματος R2

1-συστατικού, έτοιμο προς χρήση, τσιμεντοειδούς βάσης, **θιξοτροπικό, ινοπλισμένο, κονίαμα εξομάλυνσης, επισκευής και φινιρίσματος**, χαμηλού μέτρου ελαστικότητας, **γρήγορης ωρίμανσης και δυνατότητα ταχείας σκλήρυνσης (χρόνος εργασιμότητας, ενδεικτικά, 20 λεπτά περίπου στους +20 °C)**, με **θιξοτροπία**, τροποποιημένο με ειδικά πολυμερή, που εμπεριέχει υδραυλικά συνθετικά, επιλεγμένα ποιοτικά αδρανή. Σχεδιασμένο για εφαρμογές **όπου απαιτείται υψηλή διαπνοή, εξομάλυνση, διευθέτηση ατελειών επιπεδότητας και φινίρισμα σκυροδέματος και τοιχοποιίας**, για οριζόντιες και κάθετες επιφάνειες.

EN 1504-3 / Class R2

Κατανάλωση:

~1,5 kg/ m² /mm πάχους ανάπτυξης



ΚΩΔ. ΠΡΟΪΟΝΤΟΣ	ΣΥΣΚΕΥΑΣΙΑ	ΤΕΜ./ΠΑΛΕΤΑ	ΤΙΜΗ (€)
02020842	25 kg	60 σακιά	1,38

BETONFIX-WW

Υδραυλικό κονίαμα υπερ-ταχείας πήξης



Γρήγορη τοποθέτηση



Αντοχή στις καταπονήσεις



Πιστοποιημένο



Προσθέστε νερό



Θεμέλια



Ενός συστατικού



Υδρόφοβο



Προστασία από διάβρωση

1-συστατικού, υπερ-ταχείας πήξης (2-5 λεπτά), έτοιμο προς χρήση τσιμεντοειδούς βάσης, υδραυλικό κονίαμα στεγανοποίησης, με δυνατότητα εφαρμογής ακόμα και μέσα στο νερό. Προϊόν/ Επίστρωση επιφανειακής προστασίας επιφανειών σκυροδέματος σύμφωνα με EN 1504-2. Σταματά ακαριαία διαρροές, δακρύσματα και διεισδύσεις νερού υπό πίεση, σε στοιχεία κατασκευών σκυροδέματος. Κατάλληλο για χώρους υπογείων και θεμελιώσεων, φρεάτια ανελκυστήρων, κελάρια, για πισίνες και δεξαμενές νερού και άλλες κατασκευές. Μη τοξικό.

Κατανάλωση:

~1,6 kg/lit

ΚΩΔ. ΠΡΟΪΟΝΤΟΣ	ΣΥΣΚΕΥΑΣΙΑ	ΤΕΜ./ΠΑΛΕΤΑ	ΤΙΜΗ (€)
02020854	5 kg	80 Δοχεία	3,99
02020845	20kg	25 Δοχεία	3,69

5.2 Κονιάματα Υδραυλικής Ασβέστου



ΝΕΟ ΠΡΟΪΟΝ

BASIC INIEZIONE

Ενέσιμο κονίαμα >M15

1-συστατικού, έτοιμο προς χρήση, υψηλής ρευστότητας, ειδικό, ενέσιμο μίγμα με βάση την φυσική υδραυλική ασβέστο (NHL) πολύ χαμηλής περιεκτικότητας σε υδατοδιαλυτά άλατα, που επιτρέπει υψηλό ρυθμό διαπνοής. Ιδιαίτερα λεπτόκοκκο, ενέσιμο προϊόν ανακατασκευής και ανασυγκρότησης τοιχοποιίας (ανωδομή και θεμελίωση). Εφαρμογή με πίεση σε ρωγμές, αρμούς ή/και εσωτερικές κοιλότητες, μέσω σωληνίσκων πίεσης.

EN 998-2/ Χαρακτηρισμένο ως >M15

Κατανάλωση:

~1,5 kg/lit όγκου πλήρωσης ή εναλλακτικά,

~80-190 kg ανά m³ τοιχοποιίας προς αντιμετώπιση, ανάλογα με το είδος, το σχηματισμό δομής και πλέξης της, καθώς και τα εσωτερικά διάκενα που εστιάζονται

Προσθέστε νερό



Επιτρέπει στην επιφάνεια να αναπνέει



Διαπερατότητα ατμών



Πιστοποιημένο



Χυτό



Ενός συστατικού



Φιλικό στο περιβάλλον

ΚΩΔ. ΠΡΟΪΟΝΤΟΣ	ΣΥΣΚΕΥΑΣΙΑ	ΤΕΜ./ΠΑΛΕΤΑ	ΤΙΜΗ (€)
02021065	25 kg	60 σακιά	0,96

BASIC INIEZIONE-M5

Ενέσιμο κονίαμα >M5

ΝΕΟ ΠΡΟΪΟΝ



Προσθέστε νερό



Επιτρέπει στην επιφάνεια να αναπνέει



Διαπερατότητα ατμών



Πιστοποιημένο



Χυτό



Ενός συστατικού



Φιλικό στο περιβάλλον

1-συστατικού, έτοιμο προς χρήση, υψηλής ρευστότητας, ειδικό, ενέσιμο μίγμα με βάση την φυσική υδραυλική ασβέστο (NHL) πολύ χαμηλής περιεκτικότητας σε υδατοδιαλυτά άλατα, που επιτρέπει υψηλό ρυθμό διαπνοής. Ιδιαίτερα λεπτόκοκκο, ενέσιμο προϊόν ανακατασκευής και ανασυγκρότησης τοιχοποιίας (ανωδομή και θεμελίωση). Εφαρμογή με πίεση σε ρωγμές, αρμούς ή/και εσωτερικές κοιλότητες, μέσω σωληνίσκων πίεσης.

EN 998-2/ Χαρακτηρισμένο ως >M5

Κατανάλωση:

~1,5 kg/ltr όγκου πλήρωσης ή εναλλακτικά,

~80-190 kg ανά m³ τοιχοποιίας προς αντιμετώπιση, ανάλογα με το είδος, το σχηματισμό δομής και πλέξης της, καθώς και τα εσωτερικά διάκενα που εστιάζονται

ΚΩΔ. ΠΡΟΪΟΝΤΟΣ	ΣΥΣΚΕΥΑΣΙΑ	ΤΕΜ./ΠΑΛΕΤΑ	ΤΙΜΗ (€)
02022293	25 kg	60 σακιά	0,98

**BASIC MALTA-M15/F**

Θιξοτροπικό επισκευαστικό κονίαμα >M15

1-συστατικού, ειδικής σύνθεσης, έτοιμο προς χρήση, ινοπλισμένο κονίαμα αποτελούμενο από φυσική υδραυλική ασβέστο (NHL), για επίχριση εσωτερικών ή εξωτερικών επιφανειών και αρμολόγηση όψεων τοιχοποιίας (λιθοδομών / οπτοπλινθοδομών). Συμμορφώνεται πλήρως με τις απαιτήσεις του προτύπου EN 998-2 Συμμορφώνεται επίσης με τις απαιτήσεις του προτύπου EN 1504-3, βαθμονομημένο ως **Κατηγορία/Class R2**. Προϊόν από πλευράς σύνθεσης, αποτελούμενο από φυσικά συστατικά, συμβατό με απαιτήσεις υγιεινής και ασφάλειας, τόσο για τον ίδιο τον εφαρμοστή, όσο και το περιβάλλον που βασίζεται σε φυσική υδραυλική ασβέστο.

EN 998-1 (GPCS IV) / EN 998-2/ Χαρακτηρισμένο ως >M15
ΣΗΜΑΝΣΗ / EN 1504-3/ Class R2**Κατανάλωση:**~1,5 kg/ m² /mm πάχους ανάπτυξης

ΚΩΔ. ΠΡΟΪΟΝΤΟΣ	ΣΥΣΚΕΥΑΣΙΑ	ΤΕΜ./ΠΑΛΕΤΑ	ΤΙΜΗ (€)
02021103	25 kg	60 σακιά	0,88

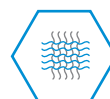

Ενίσχυση ινών



Για φυσικά πετρώματα



Αντοχή στις καταπονήσεις



Πιστοποιημένο



Προσθέστε νερό



Ενός συστατικού



Φιλικό στο περιβάλλον



TECTORIA-M15

Θιξοτροπικό επισκευαστικό κονίαμα >M15



Ενίσχυση
ινών



Για φυσικά
πετρώματα



Αντοχή στις
καταπονήσεις



Πιστοποιημένο



CE



Προσθέστε νερό



PREMIUM



Ενός
συστατικού



Φιλικό στο
περιβάλλον



Επιτρέπει στην
επιφάνεια να
αναπνέει

1-συστατικού, ειδικής σύνθεσης, έτοιμο προς χρήση, ινοπλισμένο κονίαμα αποτελούμενο από φυσική υδραυλική ασβέστο (NHL) προτύπου EN 998-2. Χρησιμοποιείται σε επεμβάσεις και εργασίες αναβάθμισης Ιστορικών κτηρίων και κατασκευών Πολιτιστικής Κληρονομιάς.

Αποτελεί ιδανική λύση για τη δημιουργία ενός πολύ ισχυρού, αρμολογήματος με βαθμό ευκαμψίας και δυνατότητα διαπνοής, για την πλήρωση αρμών τοιχοποιίας από τούβλα ή λιθοσώματα.

EN 998-1 (GPCS IV)/ EN 998-2/ Χαρακτηρισμένο ως >M15

Κατανάλωση:

~1,5 kg/ m² /mm πάχους ανάπτυξης

ΚΩΔ. ΠΡΟΪΟΝΤΟΣ	ΣΥΣΚΕΥΑΣΙΑ	ΤΕΜ./ΠΑΛΕΤΑ	ΤΙΜΗ (€)
02020874	25 kg	60 σακιά	1,15



TECTORIA-M10

Θιξοτροπικό επισκευαστικό κονίαμα >M10

1-συστατικού, ειδικής σύνθεσης, έτοιμο προς χρήση, ινοπλισμένο κονίαμα αποτελούμενο από φυσική υδραυλική ασβέστο (NHL), για επίχριση εσωτερικών ή εξωτερικών επιφανειών και αρμολόγηση όψεων του προτύπου EN 998-2. Συμμορφώνεται επίσης με τις απαιτήσεις του προτύπου EN 998-1. Προϊόν από πλευράς σύνθεσης, αποτελούμενο από φυσικά συστατικά, συμβατό με απαιτήσεις υγιεινής και ασφάλειας, τόσο για τον ίδιο τον εφαρμοστή, όσο και το περιβάλλον που βασίζεται σε φυσική υδραυλική ασβέστο. Αποτελεί ιδανική λύση για τη δημιουργία ενός πολύ ισχυρού αρμολογήματος με βαθμό ευκαμψίας και δυνατότητα διαπνοής, για την πλήρωση αρμών τοιχοποιίας από τούβλα ή λιθοσώματα.

EN 998-1(GP CS IV) / EN 998-2/ Χαρακτηρισμένο ως >M10

Κατανάλωση:

~1,5 kg/ m² /mm πάχους ανάπτυξης

ΚΩΔ. ΠΡΟΪΟΝΤΟΣ	ΣΥΣΚΕΥΑΣΙΑ	ΤΕΜ./ΠΑΛΕΤΑ	ΤΙΜΗ (€)
02020850	25 kg	60 σακιά	0,98

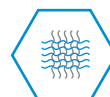

Ενίσχυση
ινών



Για φυσικά
πετρώματα



Αντοχή στις
καταπονήσεις



Πιστοποιημένο



CE



Προσθέστε νερό



PREMIUM



Φιλικό στο
περιβάλλον



Επιτρέπει στην
επιφάνεια να
αναπνέει



Ενός
συστατικού

TECTORIA-MONO

Αφυγραντικό κονίαμα υψηλής διαπνοής



Για φυσικά πετρώματα



Αντοχή στις καταπονήσεις



Πιστοποιημένο



PREMIUM



CE



Προσθέστε νερό



PREMIUM



Ενός συστατικού



Φιλικό στο περιβάλλον



Επιτρέπει στην επιφάνεια να αναπνέει

1-συστατικού, έτοιμο κονίαμα υψηλής διαπνοής, με ιδιότητες αφύγρανσης, που βασίζεται στην υδραυλική ασβέστο (NHL). Αποτελεί μονοδιάστατο σύστημα όσον αφορά την περαιώση των σταδίων ανάπτυξης (με την μεθοδολογία πεταχτό (πιτσιλιστό) / χονδρόκοκκο / τριπτή). Χρησιμοποιείται σε τοιχοποιίες με φαινόμενα τριχοειδούς ανύψωσης, για την αποκατάσταση προβλημάτων ανερχόμενης υγρασίας. Ο μηχανισμός λειτουργίας του συστήματος είναι, να επιτρέπει στην ανερχόμενη υγρασία, ως αέρια μάζα, να διέρχεται μέσω του μακρο-πορώδους του και να εξέρχεται από τον σοβά πριν τον κορεσμό, ώστε να αποφεύγεται η δημιουργία συγκεντρώσεων.

EN 998-1/ Type R CS II

Κατανάλωση:~1,0 kg/ m² /mm πάχους ανάπτυξης

ΚΩΔ. ΠΡΟΪΟΝΤΟΣ	ΣΥΣΚΕΥΑΣΙΑ	ΤΕΜ./ΠΑΛΕΤΑ	ΤΙΜΗ (€)
02021092	25 kg	60 σακιά	1,34

**LIMEPOR-PMP**

Έγχρωμο θιξοτροπικό κονίαμα >M6 - M10

1-συστατικού, ειδικής σύνθεσης, έτοιμο προς χρήση κονίαμα, που διατίθεται σε διάφορες εκδόσεις, ινοπλισμένο ή μη, αποτελούμενο από φυσική υδραυλική ασβέστο (NHL), για επίχριση εσωτερικών ή εξωτερικών επιφανειών και αρμολόγηση όψεων τοιχοποιίας (λιθοδομών). Συμμορφώνεται πλήρως με τις απαιτήσεις των προτύπων EN 998-1 και EN 998-2 αποτελούμενο από φυσικά συστατικά, συμβατό με απαιτήσεις υγιεινής και ασφάλειας, τόσο για τον ίδιο τον εφαρμοστή, όσο και το περιβάλλον που βασίζεται σε φυσική υδραυλική ασβέστο. Κονίαμα ελαφροβαρές, υψηλής διαπνοής, με ιδιαίτερα έντονο πορώδες, ιδιαίτερα ανθεκτικό σε θειικά, για κτηριακά μπροστά στην θάλασσα, παλαιές κατασκευές, εκκλησίες, ιστορικούς ναούς, μοναστήρια και μονές, και κατασκευές Πολιτιστικής Κληρονομιάς.

EN 998-1 (GPCS IV)/ Χαρακτηρισμένο ως >M6

EN 998-2/ Χαρακτηρισμένο ως >M10

Κατανάλωση:~1,5 kg/ m² / mm πάχους ανάπτυξης, ανάλογα με τον τύπο βάσει απόχρωσης

Προσθέστε νερό



Επιτρέπει στην επιφάνεια να αναπνέει



Διαπερατότητα ατμών



Πιστοποιημένο



CE



Ενός συστατικού



Φιλικό στο περιβάλλον

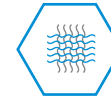

Ενίσχυση ινών



Προστασία από διάβρωση



PREMIUM

ΚΩΔ. ΠΡΟΪΟΝΤΟΣ	ΣΥΣΚΕΥΑΣΙΑ	ΤΕΜ./ΠΑΛΕΤΑ	ΤΙΜΗ (€)
02021111	25kg	60 σακιά	1,15

BASIC INTONACO M5

NEO ΠΡΟΪΟΝ



Θιξοτροπικό επισκευαστικό κονίαμα >M5

Ενίσχυση
ινώνΓια φυσικά
πετρώματαΑντοχή στις
καταπονήσεις

Πιστοποιημένο



CE



Προσθέστε νερό



STANDARD

Ενός
συστατικούΦιλικό στο
περιβάλλον

1-συστατικού, ειδικής σύνθεσης, έτοιμο προς χρήση ινοπλισμένο κονίαμα επιχρίσης εσωτερικών ή εξωτερικών επιφανειών, αποτελούμενο από φυσική υδραυλική ασβέστο (NHL). Συμμορφώνεται πλήρως με τις απαιτήσεις των προτύπων EN 998-1 και EN 998-2 και φέρει σήμανση CE. Προϊόν από πλευράς σύνθεσης που βασίζεται στη φυσική υδραυλική ασβέστο (NHL), και στην περιεκτικότητα φυσικών ανακυκλώσιμων συστατικών (κεραμάλευρα, μαρμαρόσκονη, παιπάλη πέτρας και βράχων, κλπ.) με πάρα πολύ χαμηλή περιεκτικότητα σε υδατοδιαλυτά άλατα. Κονίαμα ελαφρο-βαρές, που προσφέρει δυνατότητα διαπνοής μέσω του μακροπορώδους του. Δεν περιέχει εξασθενές χρώμιο. Με τη τεχνική του οπλισμένου επιχρίσματος, αποτελεί υλικό κατάλληλο για τη στερέωση/ σταθεροποίηση δομών από τοιχοποιία, για στήριξη θολωτών κατασκευών μέσω ανάπτυξης επαλληλίας στρώσεων και ως κονίαμα με δεδομένα τα ποιοτικά του χαρακτηριστικά, είναι ιδανικό για αρμολόγηση όψεων και θεμελιώσεων φέρουσας τοιχοποιίας (λιθοδομών / οπτοπλινθοδομών).

EN 998-1 (GP CS III)/ Χαρακτηρισμένο ως >M5
EN 998-2/ Χαρακτηρισμένο ως >M5

Κατανάλωση:

~1,5 kg/ m² / mm πάχους ανάπτυξης

ΚΩΔ. ΠΡΟΪΟΝΤΟΣ	ΣΥΣΚΕΥΑΣΙΑ	ΤΕΜ./ΠΑΛΕΤΑ	ΤΙΜΗ (€)
02022255	25kg	60 σακιά	0,90



NEO ΠΡΟΪΟΝ

LIMEPOR PLUS

Θιξοτροπικό επισκευαστικό κονίαμα

Έτοιμο κονίαμα για εσωτερικούς και εξωτερικούς σοβάδες και στρώσεις απολέπισης. Το Limepor PLUS είναι ένα κονίαμα ενισχυμένο με ίνες κατασκευασμένο από NHL το οποίο μπορεί να χρησιμοποιηθεί τόσο για σοβάδες όσο και για στρώσεις απολέπισης σε εσωτερικές και εξωτερικές επιφάνειες, ακόμη και για ιστορικούς χώρους. Το Limepor PLUS έχει χαμηλή περιεκτικότητα σε διαλυτά άλατα και είναι φυσικά και χημικά συμβατό με τα υλικά που χρησιμοποιούνται στην αρχαία τοιχοποιία. Είναι προϊόν με σήμανση CE ως κονίαμα για εσωτερικούς και εξωτερικούς χώρους GP CS II σε συμμόρφωση με το 998-1.

Κατανάλωση:

~1,45 kg/ m² / mm πάχους ανάπτυξηςΕνίσχυση
ινώνΑντοχή στις
καταπονήσεις

Πιστοποιημένο



CE



PREMIUM



Προσθέστε νερό



Χυτό

Ενός
συστατικού

Αγκύρωση

ΚΩΔ. ΠΡΟΪΟΝΤΟΣ	ΣΥΣΚΕΥΑΣΙΑ	ΤΕΜ./ΠΑΛΕΤΑ	ΤΙΜΗ (€)
	25kg	60 σακιά	0,90

LIMEPOR-SK

Πολύ λεπτόκοκκο επισκευαστικό κονίαμα φινιρίσματος



Επιτρέπει στην επιφάνεια να αναπνέει



Για φυσικά πετρώματα



Αντοχή στις καταπονήσεις



Πιστοποιημένο



CE



Προσθέστε νερό



Φιλικό στο περιβάλλον



Ενός συστατικού

1-συστατικού, πάρα-πάρα πολύ λεπτόκοκκο κονίαμα φινιρίσματος (stucco) με αφυγραντικές ιδιότητες, αποτελούμενο από σκόνη ειδικής ορυκτής σύνθεσης που βασίζεται στην υδραυλική ασβέστο (NHL). Συμμορφώνεται με τις απαιτήσεις του προτύπου **EN 998-1/ GPCSI**. Ως στρώση φινιρίσματος για παραδοσιακά επιχρίσματα κλασικά λεγόμενα, καθώς και ως τρίτη λεπτόκοκκη στρώση, για φινιρίσμα της στρώση χονδροκόκκου. Αποτελεί το τελευταίο στάδιο του συστήματος αφύγρανσης και εξυγίανσης φαινομένων ως άνω, σε τοιχοποιίες (ακόμα και ιστορικών κτηρίων), με προβλήματα από ανερχόμενη υγρασία. Πάχη ανάπτυξης: 1-2 mm. EN 998-1 /Type GPCSI

Κατανάλωση:

~1,0 - 1,3 kg/ m² /mm πάχους ανάπτυξης

ΚΩΔ. ΠΡΟΪΟΝΤΟΣ	ΣΥΣΚΕΥΑΣΙΑ	ΤΕΜ./ΠΑΛΕΤΑ	ΤΙΜΗ (€)
02020964 Λευκό	20kg	60 σακιά	1,23



LIMEPOR EDO

Λεπτόκοκκο επισκευαστικό κονίαμα φινιρίσματος

1-συστατικού, πολύ λεπτόκοκκο κονίαμα φινιρίσματος με αφυγραντικές ιδιότητες, αποτελούμενο από σκόνη ειδικής ορυκτής σύνθεσης που βασίζεται στην υδραυλική ασβέστο (NHL), ειδικής σύνθεσης υδραυλικά συνδετικά και φυσικά ποιοτικά αδρανή (μέγιστης κοκκομετρίας 0,6 mm). Συμμορφώνεται με τις απαιτήσεις του προτύπου **EN 998-1/ GP CS III**. Επιχρίσμα υψηλής διαπνοής και εκτόνωσης φαινομένων τριχοειδούς ανύψωσης (ανοδική υγρασία). Ως στρώση φινιρίσματος για παραδοσιακά επιχρίσματα κλασικά λεγόμενα, καθώς και ως τρίτη λεπτόκοκκη στρώση, για φινιρίσμα της στρώση χονδροκόκκου (λ.χ. Tectoria-DF ή Limerpor-PMP ή Tectoria-MONO ή Limerpor-MT, κλπ.) που έχει προηγηθεί. Αποτελεί το τελευταίο στάδιο του συστήματος αφύγρανσης και εξυγίανσης φαινομένων ως άνω, σε τοιχοποιίες (ακόμα και ιστορικών κτηρίων), με προβλήματα από ανερχόμενη υγρασία. Πάχη ανάπτυξης: 1-2 mm.

Κατανάλωση:

~1,0 - 1,3 kg/ m² /mm πάχους ανάπτυξης

ΚΩΔ. ΠΡΟΪΟΝΤΟΣ	ΣΥΣΚΕΥΑΣΙΑ	ΤΕΜ./ΠΑΛΕΤΑ	ΤΙΜΗ (€)
02020965 Λευκό	25 kg	60 σακιά	1,23



Επιτρέπει στην επιφάνεια να αναπνέει



Για φυσικά πετρώματα



Αντοχή στις καταπονήσεις



Πιστοποιημένο



CE



Προσθέστε νερό



Φιλικό στο περιβάλλον



Ενός συστατικού

SINTOCRETE-H

Χυτό επισκευαστικό κονίαμα R4

Ενίσχυση
ινώνΑντοχή στις
καταπονήσεις

Πιστοποιημένο



CE



PREMIUM



Προσθέστε νερό



Χυτό

Ενός
συστατικού

Αγκύρωση

1-συστατικού, που αποτελείται από μίγμα τσιμέντου με πολυμερή και ποιοτικά χαλαζιακά αδρανή, ενισχυμένο πρόσθετα με συνθετικές ίνες πολυ-ακρυλικής βάσης. Μετά την ανάμιξη του με νερό, παράγεται χυτού τύπου μίγμα, ρεοπλαστικού κονιάματος (grouting mortar), αντισταθμιζόμενης συρρίκνωσης, υψηλών αντοχών, με κανονικό χρόνο πήξης ιδανικό για χυτεύσεις ακριβείας, κατάλληλο για πακτώσεις – αγκυρώσεις σύμφωνα με EN 1504-3. Προϊόν/ Πάκτωση και Αγκύρωση ράβδων σιδηροπλισμού και στοιχείων χάλυβα σε κατασκευές οπλισμένου σκυροδέματος σύμφωνα με EN 1504-6.

EN 1504-6 & EN 1504-3 / Class R4

Κατανάλωση:

~1,9 kg/ m² /mm πάχους ανάπτυξης

ΚΩΔ. ΠΡΟΪΟΝΤΟΣ	ΣΥΣΚΕΥΑΣΙΑ	ΤΕΜ./ΠΑΛΕΤΑ	ΤΙΜΗ (€)
5212034703009	25 kg	60 σακιά	0,82

Κωδ. Τιμαρ. ΑΤΟΕ 534.1.48α

**BETONFIX-CR**

Χυτό επισκευαστικό κονίαμα R4

Έτοιμο προς χρήση, **χυτό ινοπλισμένο, αυτο-επιπεδούμενο κονίαμα (grouting mortar)**, αντισταθμιζόμενης συρρίκνωσης, υψηλών αντοχών για χυτεύσεις ακριβείας σε μεγάλα σχετικά πάχη. **Προϊόν υψηλών μηχανικών αντοχών** με δυνατότητα ρυθμιζόμενης ταχύτητας ωρίμανσης ενισχυμένο πρόσθετα με Αναστολείς διάβρωσης. **Κατάλληλο για δομικές επισκευές, αποκαταστάσεις βλαβών και παθολογίας σκυροδέματος, μονολιθική επισκευή γεωμετρίας στοιχείων οπλισμένου σκυροδέματος** κονίαμα πάρα πολύ υψηλών χημικών και μηχανικών αντοχών, πρώιμων (σε θλίψη: >42 N/mm² εντός 24 ωρών), αλλά και τελικών (αντοχή 28 ημερών: σε θλίψη: ≥ 95 N/mm²).

EN 1504-3 / Class R4

Κατανάλωση:

~2 kg/ m² /mm πάχους ανάπτυξης

Αντοχή στις
καταπονήσεις

Πιστοποιημένο



CE



PREMIUM

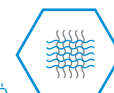

Προσθέστε νερό

Ενίσχυση
ινώνΕνός
συστατικούΑντοχή σε
ζέστη και πάγο

Θεμέλια

ΚΩΔ. ΠΡΟΪΟΝΤΟΣ	ΣΥΣΚΕΥΑΣΙΑ	ΤΕΜ./ΠΑΛΕΤΑ	ΤΙΜΗ (€)
02020833	25 kg	60 σακιά	1,00

PAGEL V1**Χυτά επισκευαστικά κονιάματα**

ΝΕΟ ΠΡΟΪΟΝ



1-συστατικού, έτοιμα προς χρήση, τύπου αυτο-επιπεδούμενο κονίαμα (grouting mortars), αντισταθμιζόμενης συρρίκνωσης, υψηλών αντοχών για χυτεύσεις ακριβείας σε μεγάλα σχετικά πάχη. Προϊόντα πολύ υψηλών μηχανικών αντοχών, τροποποιημένα με ειδικά πολυμερή, που εμπεριέχουν υδραυλικά συνθετικά, **επιλεγμένα ποιοτικά αδρανή (μέγιστης κοκκομετρίας ανάλογα με τον τύπο αναφοράς: V1/10 ≤ 1 mm, V1/50 ≤ 5 mm, V1/160 ≤ 16 mm)**. Σειρά κονιαμάτων για πακτώσεις/ αγκυρώσεις σιδηρών οπλισμών. Χαρακτηρίζονται για την υψηλή δύναμη πρόσφυσης, την ιδιαίτερη αντίσταση στις διεισδύσεις χλωριόντων, την υψηλή αντοχή σε θειικά και σε παγολυτικά άλατα και το ιδιαίτερα υψηλό μέτρο ελαστικότητας. Χρησιμοποιούνται **ως χυτά σε καλούπι για χυτεύσεις ακριβείας**, για την ορθή προσαρμογή και τοποθέτηση προκατασκευασμένων στοιχείων οπλισμένου σκυροδέματος, καθώς και για τη **διαμόρφωση βάσεων έδρασης όλων σχεδόν των τύπων των μηχανημάτων**. Πυκνόπορα, πάρα πολύ υψηλών χημικών και μηχανικών αντοχών, πρώιμων (σε θλίψη: >40 N/mm² εντός 24 ωρών), αλλά και τελικών (αντοχή 28 ημερών: σε θλίψη: >75 N/mm² και αντοχή 90 ημερών: σε θλίψη: >90 N/mm²).

V1/10 για πάχη - 5-30 mm Κατανάλωση ~20-21 kg/ m²/cm πάχους ανάπτυξης
V1/50 για πάχη - 20-120 mm Κατανάλωση ~20-21 kg/ m² /cm πάχους ανάπτυξης
V1/160 για πάχη - 100-400 mm Κατανάλωση ~20-21 kg/ m² /cm πάχους ανάπτυξης

EN 1504-3 / Class R4
 EN 1504-6

ΚΩΔ. ΠΡΟΪΟΝΤΟΣ	ΣΥΣΚΕΥΑΣΙΑ	ΤΕΜ./ΠΑΛΕΤΑ	ΤΙΜΗ (€)
V1/10 πάχος 5-30mm	25 kg	60 σακιά	1,45
V1/50 πάχος 20-120mm	25 kg	60 σακιά	1,42
V1/160 πάχος 100-400mm	25 kg	60 σακιά	1,47



ΝΕΟ ΠΡΟΪΟΝ

PAGEL V2
Χυτά επισκευαστικά κονιάματα ταχείας πήξης

1-συστατικού, έτοιμα προς χρήση, χυτού ή αντλήσιμου τύπου αυτο-επιπεδούμενα κονιάματα (grouting mortars), αντισταθμιζόμενης συρρίκνωσης, υψηλών αντοχών για χυτεύσεις ακριβείας σε μεγάλα σχετικά πάχη. Προϊόντα ταχείας ωρίμανσης και ανάπτυξης, πολύ υψηλών πρώιμων και τελικών μηχανικών αντοχών, τροποποιημένα με ειδικά πολυμερή, που εμπεριέχουν υδραυλικά συνθετικά, **επιλεγμένα ποιοτικά αδρανή (μέγιστης κοκκομετρίας ανάλογα με τον τύπο αναφοράς: V2/20 ≤ 2 mm, V2/50 ≤ 5 mm, V2/160 ≤ 16 mm)**. Σειρά κονιαμάτων για πακτώσεις/ αγκυρώσεις σιδηρών οπλισμών, αγκυρόβιδων και λοιπών στοιχείων μετάλλων, με υψηλή δύναμη πρόσφυσης, ιδιαίτερη αντίσταση στις διεισδύσεις χλωριόντων, υψηλή αντοχή σε θειικά και σε παγολυτικά άλατα και ιδιαίτερα υψηλό μέτρο ελαστικότητας. Χρησιμοποιούνται **ως χυτά σε καλούπι για χυτεύσεις ακριβείας**, για την ταχεία προσαρμογή και τοποθέτηση προκατασκευασμένων στοιχείων οπλισμένου σκυροδέματος, καθώς και για τη **διαμόρφωση βάσεων έδρασης όλων σχεδόν των τύπων των μηχανημάτων**. Πυκνόπορα, πάρα πολύ υψηλών χημικών και μηχανικών αντοχών, πρώιμων (σε θλίψη: >35 N/mm² εντός 6 ωρών), αλλά και τελικών (αντοχή 28 ημερών: σε θλίψη: >80 N/mm² και αντοχή 90 ημερών: σε θλίψη: >90 N/mm²).

V2/20 για πάχη - 6-50 mm Κατανάλωση ~20-20-21 kg/ m²/cm πάχους ανάπτυξης
V2/50 για πάχη - 20-125 mm Κατανάλωση ~20-20-21 kg/ m² /cm πάχους ανάπτυξης
V2/160 για πάχη - 80-400 mm Κατανάλωση ~20-20-21 kg/ m² /cm πάχους ανάπτυξης

EN 1504-3 / Class R4 - EN 1504-6

ΚΩΔ. ΠΡΟΪΟΝΤΟΣ	ΣΥΣΚΕΥΑΣΙΑ	ΤΕΜ./ΠΑΛΕΤΑ	ΤΙΜΗ (€)
V2/20 πάχος 6-30mm	25 kg	60 σακιά	
V2/50 πάχος 20-125mm	25 kg	60 σακιά	1,88
V2/160 πάχος 80-400mm	25 kg	60 σακιά	



BETONFIX-200

Ενέσιμο, λεπτόκοκκο κονίαμα τσιμεντοειδούς βάσης



1-συστατικού, έτοιμο προς χρήση, ενέσιμο, λεπτόκοκκο, τσιμεντοειδούς βάσης κονίαμα (μέγιστη κοκκομετρία 0.2mm), αντισταθμιζόμενης συρρίκνωσης για την πλήρωση δομικών αρμών, με υψηλή αντοχή, ελεύθερο από χλωριόντα. Προϊόν υψηλών μηχανικών αντοχών, με δυνατότητα ρυθμιζόμενης ταχύτητας ωρίμανσης (βραχυπρόθεσμη ή μακροπρόθεσμη), ιδανικό για συμπαγή υποστρώματα. Χρησιμοποιείται ως έτοιμο τσιμεντένεμα σε στοιχεία σκυροδέματος, για πλήρωση άκαμπτων αρμών προκατασκευασμένων στοιχείων/ δομικών μελών, για αποκατάσταση ρηγματώσεων. Με την προσθήκη κοκκομετρικά διαβαθμισμένων αδρανών, μπορεί να χρησιμοποιηθεί για την παραγωγή τσιμεντοειδούς βάσης κονιοδεμάτων, σκυροδεμάτων κλπ. **Εξαιρετική μηχανική αντοχή και υψηλή αντίσταση έναντι έκθεσης σε θειικά.** Προϊόν ευέλικτο, με δυνατότητα εφαρμογής του ως ενέσιμο ή με χύτευση σε καλούπι.

EN 1504-6

Κατανάλωση:

~1,6 kg/lf όγκου πλήρωσης

ΚΩΔ. ΠΡΟΪΟΝΤΟΣ	ΣΥΣΚΕΥΑΣΙΑ	ΤΕΜ./ΠΑΛΕΤΑ	ΤΙΜΗ (€)
	1200 kg	20 σακιά	1,43

Κωδ. Τιμαρ. ΑΤΟΕ 534.1.49

**BETONFIX-PL**

Ενέσιμο, λεπτόκοκκο κονίαμα τσιμεντοειδούς βάσης

1-συστατικού, έτοιμο προς χρήση, ενέσιμο, λεπτόκοκκο, τσιμεντοειδούς βάσης κονίαμα (μέγιστη κοκκομετρία 0.2mm), αντισταθμιζόμενης συρρίκνωσης για την πλήρωση διάκενων κατά την προσαρμογή μικρο-πασσάλων για εξειδικευμένες εφαρμογές με ιδιαίτερα υψηλή απαίτηση αντίστασης έναντι χημικής προσβολής. Προϊόν υψηλών μηχανικών αντοχών και υψηλής αντίστασης σε θειικά, με δυνατότητα ρυθμιζόμενης ταχύτητας ωρίμανσης.

EN 1504-6

Κατανάλωση:

~1.7kg/ m² /mm πάχους ανάπτυξης

ΚΩΔ. ΠΡΟΪΟΝΤΟΣ	ΣΥΣΚΕΥΑΣΙΑ	ΤΕΜ./ΠΑΛΕΤΑ	ΤΙΜΗ (€)
02021024	20kg	60 σακιά	1,23

SINTOCRETE FC

Χυτό επισκευαστικό κονίαμα για μεγάλα πάχη



Αντοχή στις καταπονήσεις



Πιστοποιημένο



Προσθέστε νερό



Γρήγορη τοποθέτηση



Χυτό



Ενός συστατικού



Ανθεκτικό στην τριβή

Ταχύπηκτο αυτοεπιπεδούμενο υλικό επίστρωσης δαπέδων για τοποθέτηση κεραμικών πλακιδίων, κεραμικού γρανίτη, μαρμάρων παρκέ και ,καθώς και δημιουργία κλίσεων. Αντικαθιστά το άοπλο σκυρόδεμα και το ελαφρομπετόν. **Για πάχος έως 10mm / στρώση, κατάλληλο για εσωτερικές, εξωτερικές επιφάνειες. Με παρατεταμένη εργασιμότητα και αντισταθμιζόμενη συρρίκνωση**, για στρώσεις **2-30 mm**. Χρησιμοποιείται για εξομάλυνση και επιπέδωση ανώμαλων δαπέδων, με γρήγορη πήξη και εξαιρετική εργασιμότητα κυρίως για εσωτερικούς χώρους. Μπορεί να παραμείνει ως **τελική επιφάνεια** σε δάπεδα οικιακών αποθηκών, υπογείων. Κατατάσσεται ως τσιμεντοειδούς βάσης υλικό επίστρωσης δαπέδων για εσωτερική χρήση τύπου **CT-C35-F10-AR2** σύμφωνα με το ευρωπαϊκό πρότυπο **EN 13813**

EN 1504-6**Κατανάλωση:**~1.6 kg/ m² /mm πάχους ανάπτυξης

ΚΩΔ. ΠΡΟΪΟΝΤΟΣ	ΣΥΣΚΕΥΑΣΙΑ	ΤΕΜ./ΠΑΛΕΤΑ	ΤΙΜΗ (€)
5212034703016	25 kg	60 σακιά	1,11

Κωδ. Τιμαρ. ΑΤΟΕ 534.1.48α

**SINTOCRETE SL**

Χυτό επισκευαστικό κονίαμα για μικρά πάχη

Αυτοεπιπεδούμενο υλικό επίστρωσης δαπέδων για τοποθέτηση κεραμικών πλακιδίων, κεραμικού γρανίτη, μαρμάρων παρκέ και ,καθώς και δημιουργία κλίσεων. **Αντικαθιστά το άοπλο σκυρόδεμα και το ελαφρομπετόν.**

Για πάχος έως 10mm / στρώση, κατάλληλο για εσωτερικές, εξωτερικές επιφάνειες. Με παρατεταμένη εργασιμότητα και αντισταθμιζόμενη συρρίκνωση, για στρώσεις **2-10 mm**.

Χρησιμοποιείται για εξομάλυνση και επιπέδωση ανώμαλων δαπέδων, με γρήγορη πήξη και εξαιρετική εργασιμότητα κυρίως για εσωτερικούς χώρους.

Κατατάσσεται ως τσιμεντοειδούς βάσης υλικό επίστρωσης δαπέδων για εσωτερική χρήση **τύπου CT-C30-F7-A1fl-S1** σύμφωνα με το ευρωπαϊκό πρότυπο **EN 13813**.

Κατανάλωση:~1.6 kg/ m² /mm πάχους ανάπτυξης

Αντοχή στις καταπονήσεις



Πιστοποιημένο



Προσθέστε νερό



Γρήγορη τοποθέτηση



Χυτό



Ενός συστατικού



Ανθεκτικό στην τριβή

ΚΩΔ. ΠΡΟΪΟΝΤΟΣ	ΣΥΣΚΕΥΑΣΙΑ	ΤΕΜ./ΠΑΛΕΤΑ	ΤΙΜΗ (€)
5212034708172	25 kg	60 σακιά	0,55

MINI PACK



SINTOCRETE: Θιξοτροπικό επισκευαστικό κονίαμα R4

SINTOCRETE H: Χυτό κονίαμα R4

SINTOSEAL (GRAY): Τιμεντοειδές στεγανωτικό κονίαμα 1 συστατικού

SINTOCRETE ANTICORR ST: Επαλειφόμενο κονίαμα αντιδιαβρωτικής προστασίας

	ΚΩΔ. ΠΡΟΪΟΝΤΟΣ	ΣΥΣΚΕΥΑΣΙΑ	ΤΕΜ./ΠΑΛΕΤΑ	ΤΙΜΗ (€)
SINTOCRETE	5212034708462	5 kg		8,06
SINTOCRETE H	5212034708479	5 kg		8,06
SINTOSEAL	5212034708486	5 kg		10,98
ANTICORR ST	5212034708196	1 kg		4,37
ANTICORR ST	5212034708189	5 kg		18,72



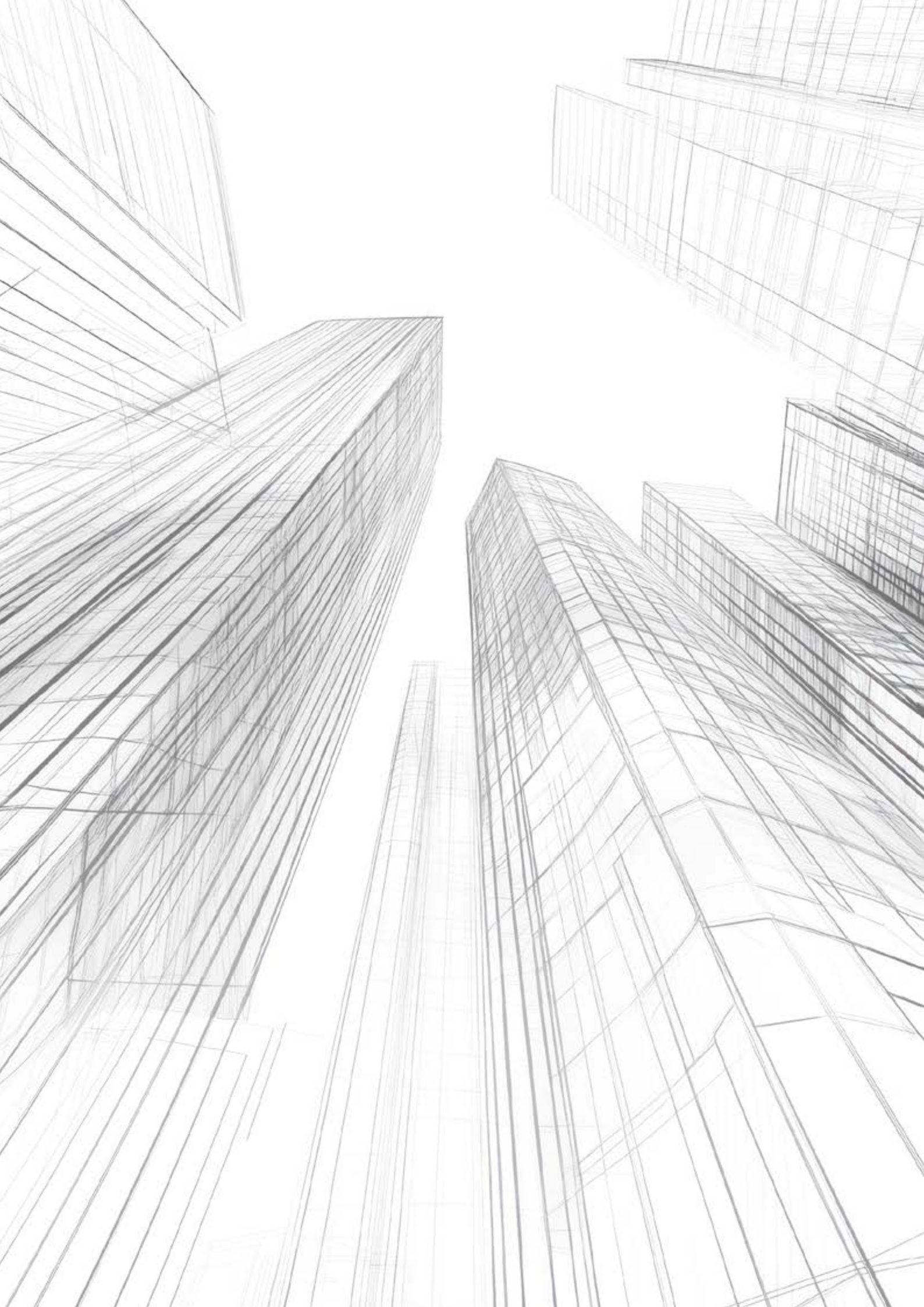

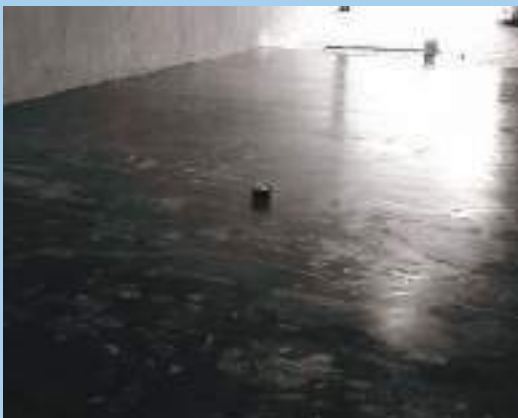

SINMAST S2

Λεπτόρρευστη εποξειδική ρητίνη



Χωρίς διαλύτες



Υψηλή βατότητα



Χωρίς φυσαλίδες



Για φυσικά πετρώματα



Μίξη



Επίταση χαλαζιακής άμμου



Εφαρμογή με σπάτουλα



Χαμηλά πτητικά



Πιστοποιημένο



Αγκύρωση

2-συστατικών, υψηλών μηχανικών αντοχών, αυτούσια (αμιγής), λεπτόρρευστη, εποξειδική ρητίνη, χωρίς διαλύτες. Λειτουργεί ως συνδετικό μέσο συγκόλλησης, δηλαδή ως γέφυρα συνάφειας για την ενίσχυση της πρόσφυσης μεταξύ διαφορετικών φάσεων σκυροδέτησης, οπότε και ως μέσο συγκόλλησης μεταξύ νέου και παλαιού (πυκνόπορου) σκυροδέματος. Αποτελεί **εποξειδικό αστάρι εποξειδικών συστημάτων προστασίας δαπέδων**, για διευθέτηση επιπεδότητας, ως στρώση εξομάλυνσης χώρων, καθώς και διαμορφώσεις ραμπών, σε εναλλαγές επιπέδων με μικρές σχετικές αποκλίσεις σε πάχος, με δυνατότητα να παραμείνει ως έχει ή να καλυφθεί με **έγχρωμο ή άχρωμο σύστημα προστασίας** και σφράγισης. Σύστημα, ενέσιμο σε κατασκευές οπλισμένου σκυροδέματος σύμφωνα με **EN 1504-πληροί τις προϋποθέσεις και συνεισφέρει σε πόντους LEED/ Leadership in Energy & Environmental Design και συμμορφώνεται με τις απαιτήσεις του LEED EQC Credit 4.2: Low-Emitting Materials/ Option B: Paints & Coatings: SCAQMD/ South Coast Air Quality Management District/ For floor coatings. EN 1504-5 / Κατηγοριοποίηση: U(F1)W(8)(1/2)(5/38)(0) & U(F1)W(8)(1/2)(15/38), αντίστοιχα**

Κατανάλωση:

~Από 0,25 kg – 0,40 kg/m² ως αστάρι εποξειδικών στρώσεων

ΚΩΔ. ΠΡΟΪΟΝΤΟΣ	ΣΥΣΚ.	ΤΕΜ./ΠΑΛΕΤΑ	ΤΙΜΗ (€)
5212034700343/5212034700350	1 kg A+B	24 κιβώτια	21,03
5212034700329/5212034700336	3 kg A+B	18 κιβώτια	16,88
5212034700305/5212034700312	10 kg A+B	30 δοχεία	16,47
5212034700282/5212034700299	20 kg A+B	21 δοχεία	16,29

Certified Leed Gold



SINMAST S2 WB

Εποξειδικό αστάρι υδατικής βάσης

2-συστατικών, υψηλών επιδόσεων, εποξειδική ρητίνη υδατικής βάσης, χωρίς διαλύτες. Χαμηλού ιξώδους, άοσμο σύστημα ειδικής σχεδίασης, φιλικό στο χρήστη και στο περιβάλλον, που λειτουργεί ως αστάρι ενίσχυσης πρόσφυσης, γενικής χρήσης. **Αστάρι με ωσμωτική συμπεριφορά. Αστάρι επίσης, πριν την εφαρμογή υγρών, επαλειφόμενων, ελαστικών μεμβρανών, νέων υγρομονωτικών στρώσεων με βάση την ακρυλική ή την πολυουρεθανική ρητίνη λόγω σύνθεσης είναι προϊόν κατάλληλο για χρήση σε χώρους με απαιτήσεις διασφαλισμένης ποιότητας ατμόσφαιρα (clean-rooms), καθώς και σε περιορισμένους χώρους, με ανεπάρκεια αερισμού ή έλλειψη εξαερισμού**

Κατανάλωση:

Ως αστάρι συστημάτων προστασίας επιφανειών: 1 x ~0,150 kg/m² Ως φράγμα υγρασίας: 2-3 x ~0,200 kg/m² Ως αστάρι υγρών ελαστικών μεμβρανών: 1 x ~0,150- 0,200 kg/m²

ΚΩΔ. ΠΡΟΪΟΝΤΟΣ	ΣΥΣΚ.	ΤΕΜ./ΠΑΛΕΤΑ	ΤΙΜΗ (€)
5212034700428/5212034700435	1 kg A+B	24 κιβώτια	14,48
5212034700404/5212034700411	3 kg A+B	18 κιβώτια	11,52
5212034700381/5212034700398	10 kg A+B	30 δοχεία	10,97
5212034700367/5212034700374	20 kg A+B	21 δοχεία	10,49



Χωρίς διαλύτες



Άοσμο



Για φυσικά πετρώματα



Μίξη



Επίταση χαλαζιακής άμμου



Βεράντα



Χαμηλά πτητικά



Πιστοποιημένο



Μπαλόνι



SINTECNO S2 F

Εποξειδικό αστάρι με αδρανή



Χωρίς διαλύτες



Υψηλή βατότητα



Χωρίς φουσαλίδες



Για φυσικά πετρώματα



Επίταση χαλαζιακής άμμου



Εφαρμογή με σπάτουλα



Χαμηλά πθητικά



Εφαρμογή με ρολό

2-συστατικών, υψηλών μηχανικών αντοχών, εποξειδικό αστάρι δύο συστατικών. Σύστημα υψηλών αντοχών, χαμηλού ιξώδους, **χωρίς διαλύτες** που αποτελείται από εποξειδικής βάσης ειδική λεπτόρρευστη ρητίνη, σκληρυντή Ευρωπαϊκής προέλευσης και **ειδικά επιλεγμένα ποιοτικά αδρανή**.

Κατανάλωση:

~Από 0,25 kg – 0,40 kg/m² ως αστάρι εποξειδικών στρώσεων

ΚΩΔ. ΠΡΟΪΟΝΤΟΣ	ΣΥΣΚ.	ΤΕΜ./ΠΑΛΕΤΑ	ΤΙΜΗ (€)
5212034708387/5212034708394	4 kg A+B	18 κιβώτια	9,33
5212034708363/5212034708370	10kg A+B	30 δοχεία	9,22
5212034708349/5212034708356	20 kg A+B	21 δοχεία	8,24



ΝΕΟ ΠΡΟΪΟΝ

SINTECNO S2 OP

Εποξειδικό αστάρι για έλαια

Εποξειδικό αστάρι 2 συστατικών. Λόγω της ειδικής σύστασής του, λειτουργεί **ως φράγμα έναντι των ανερχόμενων ελαίων** ή αντίστοιχων ουσιών από επιβαρυμένα με αυτές τσιμεντοειδή υποστρώματα **καθώς και σε νωπά υποστρώματα.**

Κατανάλωση:

0,400-0,500 kg/m²/στρώση



Χωρίς διαλύτες



Υψηλή βατότητα



Για φυσικά πετρώματα



Μίξη

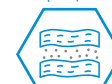

Επίταση χαλαζιακής άμμου



Εφαρμογή με σπάτουλα



Χαμηλά πθητικά



Υδρόφοβο



Ελαιόφοβο

ΚΩΔ. ΠΡΟΪΟΝΤΟΣ	ΣΥΣΚ.	ΤΕΜ./ΠΑΛΕΤΑ	ΤΙΜΗ (€)
5212034708912/ 5212034708929	3 kg A+B	18 κιβώτια	14,89
5212034708936/ 5212034708943	10 kg A+B	30 δοχεία	14,37



SINMAST S2 wet on wet

Εποξειδικό αστάρι για νωπά υποστρώματα



Χωρίς διαλύτες



Υψηλή βατότητα



Για φυσικά πετρώματα



Μίξη



Επίταση χαλαζιακής άμμου



Εφαρμογή με σπάτουλα



Χαμηλά πτητικά



Υδρόφοβο



PREMIUM

2-συστατικών, λεπτόρρευστη, αυτούσια (αμιγής) εποξειδική ρητίνη, χωρίς διαλύτες. Συνδετικό υλικό "για διάφορες χρήσεις", κατάλληλο ως στρώση σφράγισης βιομηχανικών δαπέδων σε σχετικά υγρές συνθήκες (συμπυκνώσεις), τα οποία όμως παρεμπιπτόντως, είναι ελαφρώς νοτισμένα ή υγρά, παρουσιάζουν δηλαδή επιφανειακή υγρασία. Λειτουργεί ως στρώση ασταρώματος (αστάρι προ επάλειψης) πριν την εφαρμογή εποξειδικών συστημάτων προστασίας βιομηχανικών δαπέδων και επιφανειών σκυροδέματος, όπως βαφές και αυτο-επιπεδούμενες επιστρώσεις ακόμη και με καιρό ψυχρό ή υγρό.

Κατανάλωση:

Ως γέφυρα συνάφειας και αστάρι δαπέδου : 1 x ~0,200-0,350 kg/m²
 Ως στρώση σφράγισης σε Βιομηχανικά δάπεδα που παρουσιάζουν σχετικό βαθμό υγρασίας: 1-2 x ~0,200-0,350 kg/m²

ΚΩΔ. ΠΡΟΪΟΝΤΟΣ	ΣΥΣΚ.	ΤΕΜ./ΠΑΛΕΤΑ	ΤΙΜΗ (€)
5212034700442/5212034700459	1 kg A+B	24 κιβώτια	20,65
5212034700466/5212034700473	3 kg A+B	18 κιβώτια	17,52
5212034700480/5212034700497	9 kg A+B		17,12



SINTECNO GRASP PRIMER/FINE

Χαλαζιακό αστάρι

Ενός συστατικού, αστάρι βάσης νερού, συνθετικών ακρυλικών ρητινών, με ειδικά επιλεγμένα χαλαζιακά αδρανή. Χρησιμοποιείται ως αστάρι ενίσχυσης-δημιουργίας πρόσφυσης σε υποστρώματα που παρουσιάζουν χαμηλή απορροφητικότητα ή έχουν λεία επιφάνεια σε εξωτερικούς και εσωτερικούς χώρους, σε οριζόντιες και κάθετες επιφάνειες. Δημιουργεί μια τραχιά επιφάνεια πρόσφυσης που είναι ιδανική για σοβάδες, επιπεδωτικά και εξομαλυντικά κονιάματα, πατητές τσιμεντοκονίες κλπ., εξασφαλίζοντας εξαιρετική πρόσφυση σε λεία ή ελάχιστα απορροφητικά υποστρώματα, ενώ μειώνει την απορρόφηση νερού των απορροφητικών επιφανειών.

Κατανάλωση:

~0,200-0,300 kg/m², ανάλογα με την αδρότητα, το ανάγλυφο της υφής ,το είδος της επιφάνειας και τον βαθμό απορροφητικότητας, του υποστρώματος.

ΚΩΔ. ΠΡΟΪΟΝΤΟΣ	ΣΥΣΚΕΥΑΣΙΑ	ΤΕΜ./ΠΑΛΕΤΑ	ΤΙΜΗ (€)
5212034708066 Flne: 5212034708851	5 kg	120 δοχεία	3,29
5212034708073 Flne: 5212034708875	10 kg	48 δοχεία	3,19
5212034708165 Flne: 5212034708868	20 kg	36 δοχεία	3,08



Χωρίς διαλύτες



Άοσμο



Για φυσικά πετρώματα



Χαμηλά πτητικά



Αντοχή σε ζέστη και πάγο



PREMIUM



Νέα κατασκευή



Εφαρμογή με ρολό



Ενός συστατικού



MULTIPRIMER PU

Πολυουρεθανικό αστάρι



Γρήγορη τοποθέτηση



Υψηλή βατότητα

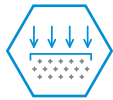

Υψηλής διεισδυτικής ικανότητας



Βεράντα



Μπαλκόνι



Ενός συστατικού



STANDARD



Εφαρμογή με ρολό



Εφαρμογή με βούρτσα

1-συστατικού, πολυουρεθανικό αστάρι ενίσχυσης πρόσφυσης. Χρησιμοποιείται κυρίως ως στρώση ασταρώματος (**priming coat**) πριν την ανάπτυξη και εφαρμογή εποξειδικών ή πολυουρεθανικών στρώσεων προστασίας βιομηχανικών δαπέδων, δαπέδων και επιφανειών σκυροδέματος.

Επιπλέον ως αστάρι, πριν την εφαρμογή υγρών, επαλειφόμενων, ελαστικών μεμβρανών, νέων υγρομονωτικών στρώσεων (με βάση την πολυουρεθανική ρητίνη).

Κατανάλωση:
1 x ~0,200 kg/m²

ΚΩΔ. ΠΡΟΪΟΝΤΟΣ	ΣΥΣΚΕΥΑΣΙΑ	ΤΕΜ./ΠΑΛΕΤΑ	ΤΙΜΗ (€)
5212034703030	1 kg	24 κιβώτια	11,49
5212034702293	3 kg	18 κιβώτια	10,46
5212034703023	9 kg	60 δοχεία	10,30
5212034702286	15 kg	36 δοχεία	10,18



SINTECNO PU VARNISH PRIMER

Αλειφατικό υδατοδιαλυτό πολυουρεθανικό αστάρι

1 συστατικού, ειδικά σχεδιασμένο υδατοδιαλυτό αστάρι με βάση την αλειφατική πολυουρεθάνη, για χρήση ως **αστάρι σε συνδυασμό με τα συστήματα SINTECNO PU VARNISH** σε πορώδεις επιφάνειες.

Κατανάλωση:
~Από 0,15 kg /m² ως αστάρι για τα βερνίκια SINTECNO PU VARNISH, PU VARNISH W



Αντοχή στην υπεριώδη ακτινοβολία



Χωρίς διαλύτες



Άοσμο



Για φυσικά πετρώματα



Χαμηλά πτητικά



Αντοχή σε ζέστη και πάγο



Ματ φινίρισμα



Ενός συστατικού



Εφαρμογή με ρολό



Φιλικό στο περιβάλλον

ΚΩΔ. ΠΡΟΪΟΝΤΟΣ	ΣΥΣΚΕΥΑΣΙΑ	ΤΕΜ./ΠΑΛΕΤΑ	ΤΙΜΗ (€)
5212034708400	5 kg	120 δοχεία	6,94
5212034708417	10 kg	48 δοχεία	6,63



PREMIUM

SINTECNO BLOCK PRIMER

ΝΕΟ ΠΡΟΪΟΝ



Ακρυλικό αστάρι για επιφάνειες με ρύπους



Χωρίς διαλύτες



Υψηλή βατότητα



Για φυσικά πετρώματα



Μίξη



Επίταση χαλαζιακής άμμου



Εφαρμογή με σπάτουλα



Χαμηλά πηκτικά



Υδρόφοβο



PREMIUM

Ακρυλικό αστάρι βάσης διαλύτου. Χρησιμοποιείται ως μονωτικό υπόστρωμα σε εξωτερικές και εσωτερικές επιφάνειες όπου υπάρχουν ρύποι όπως κάπνα, καυσαέριο, νικοτίνη, παλαιές υγρασίες, μούχλα με σκοπό την απομόνωσή τους και την αποτροπή μετανάστευσης στην επιφάνεια του τελικού επιχρίσματος. **Κατάλληλο για χρήση τόσο σε παλιές, όσο και νέες επιφάνειες από σοβά, τούβλα, σκυρόδεμα, γυψοσανίδα** αλλά και ήδη βαμμένες επιφάνειες πριν την επαναβαφή τους. Έχει **πολύ καλή καλυπτικότητα, στεγνώνει γρήγορα**, εφαρμόζεται εύκολα και είναι κατάλληλο για χρήση **ως αστάρι πριν τη βαφή** με ακρυλικά ή πλαστικά χρώματα βάσης νερού ή διαλύτη.

Κατανάλωση:

0,80-0,120 kg/m²/στρώση

ΚΩΔ. ΠΡΟΪΟΝΤΟΣ	ΣΥΣΚ.	ΤΕΜ./ΠΑΛΕΤΑ	ΤΙΜΗ (€)
5212034708851	5 kg	120 δοχεία	7,68
5212034708875	10 kg	48 δοχεία	7,31
5212034708868	20 kg	36 δοχεία	6,91



SINFIX WB

Μικρομοριακό ακρυλικό αστάρι νερού

1 συστατικού, ακρυλικό μικρομοριακό αστάρι βάσεως νερού. Έχει μεγάλη διεισδυτικότητα χάρη στο μικρό μέγεθος των σωματιδίων του (της τάξης των 0,05 μm), ισχυρή πρόσφυση και σταθεροποιεί την επιφάνεια προς βαφή. Κατάλληλο για χρήση τόσο σε παλιές, όσο και νέες επιφάνειες από σοβά, τούβλα, σκυρόδεμα, γυψοσανίδα. **Υψηλής διαπνοής, κατάλληλο για χρήση ως αστάρι υδατοδιαλυτών ακρυλικών βαφών.**

Κατανάλωση:

~80-120 gr/m²/ανά στρώση

ΚΩΔ. ΠΡΟΪΟΝΤΟΣ	ΣΥΣΚ.	ΤΕΜ./ΠΑΛΕΤΑ	ΤΙΜΗ (€)
5212034708493	1 kg	24 κιβώτια	3,09
5212034708523	3 kg	120 δοχεία	2,95
5212034708509	10 kg	48 δοχεία	2,67
5212034708516	18 kg	36 δοχεία	2,60



Αντοχή στην υπεριώδη ακτινοβολία



Χωρίς διαλύτες



Λοσμο



Για φυσικά πετρώματα



Χαμηλά πηκτικά



Αντοχή σε ζέστη και πάγο



STANDARD



Εφαρμογή με ρολό



Ενός συστατικού



Φιλικό στο περιβάλλον

SINTECNO TILE PRIMER

Αστάρι-ενεργοποιητής επιφανειών



Γρήγορη τοποθέτηση



Βεράντα



Μπαλκόνι



Δεν αλλάζει την εμφάνιση της επιφάνειας



Ενός συστατικού



Διαφανής στεγανοποίηση πάνω από πλακίδια



Υψηλή βατότητα



1-συστατικού, διαφανές ενισχυτικό πρόσφυσης. Ενεργοποιεί χημικά τις επιφάνειες και παρέχει άριστη πρόσφυση και μακροχρόνια αντοχή στην επίστρωση που θα ακολουθήσει. Προορίζεται **για χρήση σε κεραμικά και υαλώδη υποστρώματα** όπως υαλωμένα πλακάκια, υαλότουβλα, ακόμη και γυαλί.

Κατανάλωση:

50-80 g/m²

ΚΩΔ. ΠΡΟΪΟΝΤΟΣ	ΣΥΣΚ.	ΤΕΜ./ΠΑΛΕΤΑ	ΤΙΜΗ (€)
5212034703047	0,75 kg		16,44
	3 kg		16,29

ΑΣΤΑΡΙΑ



SINMASPORT PRIMER

Ακρυλικό αστάρι χαλαζιακών αδρανών

1-συστατικού, ακρυλικό αστάρι βάσης νερού με ειδικά χαλαζιακά αδρανή για γέμισμα και εξομάλυνση της επιφάνειας πριν την εφαρμογή των υπόλοιπων στρώσεων του συστήματος αθλητικών δαπέδων. Εφαρμογή με ρακλέτα ή σπάτουλα.

Κατανάλωση:

0,5-1,5 Kg/m² ανά στρώση



Χωρίς διαλύτες



Υψηλή βατότητα



Εφαρμογή με σπάτουλα



Διαπερατότητα ατμών



Χαμηλά πτητικά



Αντοχή σε ζέστη και πάγο



Ενός συστατικού



Επιτρέπει στην επιφάνεια να αναπνέει

ΚΩΔ. ΠΡΟΪΟΝΤΟΣ	ΣΥΣΚΕΥΑΣΙΑ	ΤΕΜ./ΠΑΛΕΤΑ	ΤΙΜΗ (€)
5212034703764	3 kg	18 κιβώτια	4,81
5212034703771	10 kg	48 δοχεία	4,19
5212034703788	20 kg	36 δοχεία	4,03

ΑΣΤΑΡΙΑ



SINMAST AC 10

Εποξειδικό, φωσφορικό αστάρι



Μίξη



Γρήγορη τοποθέτηση



Επίταση χαλαζακής άμμου



Πιστοποιημένο



CE



Προστασία από διάβρωση



Εφαρμογή με βούρτσα



Εφαρμογή με ψεκασμό

2 συστατικών, ταχείας ωρίμανσης, έγχρωμο εποξειδικό, φωσφορικό αστάρι με ψευδάργυρο (zinc-phosphate epoxy primer), με διαλύτη. Σύστημα/ Επίστρωση προστασίας από τη διάβρωση σύμφωνα με EN 1504-7. Κατάλληλο για την προστασία από διάβρωση στοιχείων διαμόρφωσης μεταλλικών κατασκευών και λοιπών σιδηρούχων μετάλλων (anti-corrosion priming & prevention coating/ θυσιαζόμενη επίστρωση προστασίας έναντι της διάβρωσης του μετάλλου, σύμφωνα με όσα ορίζει το ISO 12944-5), δηλαδή ψυχρό γαλβάνισμα με βαφή. Επίστρωση με ανοικτό χρόνο ενέργειας που επιτρέπει την εφαρμογή της επόμενης (τελικής) στρώσης ακόμη και (7) ημέρες μετά από την εφαρμογή του primer, διατηρώντας ελεύθερους ορισμένους δεσμούς, ώστε να αντιδράσουν με εκείνους της στρώσης που ακολουθεί, εξασφαλίζοντας πολύ καλή συνάφεια και υψηλή πρόσφυση μεταξύ τους.

EN 1504-7

Κατανάλωση:

1 στρώση x ~0,270 kg/m², για πάχος ξηρού υμένα Dft: ~78 μm

ΚΩΔ. ΠΡΟΪΟΝΤΟΣ	ΣΥΣΚ.	ΤΕΜ./ΠΑΛΕΤΑ	ΤΙΜΗ (€)
5212034700541/5212034700558	1 kg		11,52
5212034700565/5212034700572	4 kg	36 κιβώτια	10,84
5212034703054/5212034703061	15 kg	36 δοχεία	10,31





ΣΤΕΓΑΝΩΣΗ ΘΕΜΕΛΙΩΝ / ΥΠΟΓΕΙΩΝ

7. ΣΤΕΓΑΝΩΣΗ ΘΕΜΕΛΙΩΝ/ΥΠΟΓΕΙΩΝ

WATERSTOPS - TO SEAL CONSTRUCTION AND EXPANSION JOINTS W SERIES acc BS 2571

Εύκαμπτες, υδροφραγές (αρμοκλείδες) από PVC. Μ έτοιμες διατομές συγκεκριμένου τύπου, για προστασία και σφράγιση κατασκευαστικών και διαστολικών αρμών σε κατασκευές σκυροδέματος, όπως για διαμερισματοποίηση σε στεγανολεκάνες. Διατίθενται σε διάφορους τύπους και διαστάσεις,. Υψηλής ποιότητας PVC για μακροπρόθεσμη ανθεκτικότητα, Κατάλληλη για υψηλή πίεση νερού, Εύκολη θερμοσυγκόλληση επί τόπου στο έργο.

WATERSTOPS - TO SEAL CONSTRUCTION JOINTS-INTERNAL

TYPE	a	b	WEIGHT/m ± 3%	TIMH (€/m)
WHF D-140	140	40	750	8,17
WHF D-200	200	70	950	10,72
WHF D-240	240	80	1.150	12,98
WHF D-300	300	100	1.600	18,05
THICKNESS 3,2 mm				

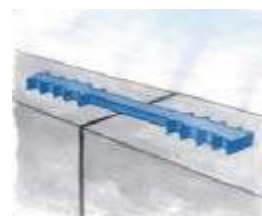

WATERSTOPS - TO SEAL EXPANSION JOINTS-INTERNAL

TYPE	a	b	WEIGHT/m ± 3%	TIMH (€/m)
WH D-140	140	40	900	10,14
WH D-200	200	70	1.150	12,96
WH D-240	240	80	1.300	13,89
WH D-300	300	100	1.800	20,31
THICKNESS 3,2 mm				



WATERSTOPS - TO SEAL EXPANSION JOINTS-INTERNAL - (LIGHT)

TYPE	a	b	WEIGHT/m ± 3%	TIMH (€/m)
HL 250	250	25	1.00	11,28
THICKNESS 2,2 mm				



WATERSTOPS - TO SEAL CONSTRUCTION JOINTS-EXTERNAL

TYPE	a	b	WEIGHT/m ± 3%	TIMH (€/m)
WR D-200	200	70	1.250	15,23
WR D-240	240	80	1.400	16,23
WR D-300*	300	100	2.000	22,56
THICKNESS 3,2 mm				*6 PINS

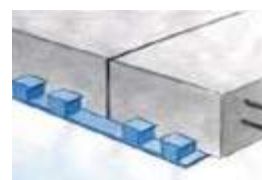

WATERSTOPS - TO SEAL CONSTRUCTION JOINTS-EXTERNAL

TYPE	a	b	WEIGHT/m ± 3%	TIMH (€/m)
WRH D-200	200	80	1.400	15,79
WRH D-240	240	80	1.650	18,61
WRH D-300*	300	100	2.150	24,24
THICKNESS 3,2 mm				*6 PINS



PC ELASTOSWELL

Διατομή (profile) σε ρολό



Θεμέλια



Αντοχή στις καταπονήσεις



Εργοτάξιο



Νέα κατασκευή

Έτοιμη διατομή (profile) σε ρολό, αποτελούμενη από διογκούμενο, υδρόφιλο στέλεχος συστατικής ουσίας ακρυλικού πολυμερούς, πλήρως ενσωματωμένη σε θερμοπλαστικό, ελαστομερές από **συμπολυμερή βουτυλενίου, με δυνατότητα διαστολής**. Τοποθετείται πριν τη σκυροδέτηση, για την εξασφάλιση στεγάνωσης **σε αρμούς διακοπής επαναληπτικών σκυροδετήσεων** υπογείων κατασκευών, καθώς και για **περιμετρική στεγάνωση αγκυρίων** σε τοίχους αντιστήριξης πρανών, διαφραγματικούς τοίχους. Παρουσιάζει εξαιρετικές επιδόσεις. **Υψηλή αντίσταση σε υδροστατική πίεση ίση με max. 10 bar (100 m, ύψος στήλης νερού)**. Προσαρμογή με καρφίδες (ανά 20-25 cm).

Κατανάλωση:

~1 μέτρο διατομής/ μ.μ. αρμού

ΚΩΔ. ΠΡ.	ΣΥΣΚΕΥΑΣΙΑ	ΤΕΜ./ΠΑΛΕΤΑ	ΤΙΜΗ (€)
	Ρολά 20 mm*5 mm	30 κιβώτια *180 μέτρα	6,45
	Ρολά 20 mm*10 mm	30 κιβώτια *90 μέτρα	8,81



PC LEAKSEAL

Υδρόφιλη μαστίχη πολυουρεθανικής βάσης

1-συστατικού, υδρόφιλη μαστίχη πολυουρεθανικής βάσης, σε εξελάσιμη μορφή (πάστα, που εφαρμόζεται με κατάλληλο πιστόλι υποδοχής φύσιγγας ή/και σαλαμιών), **χωρίς να περιέχει διαλύτες**. Προϊόν για μόνιμη συγκόλληση σε συνδυασμό **με υψηλή ικανότητα διόγκωσης**. Σχεδιασμένη ειδικά για σφράγιση και εξασφάλιση στεγανοποίησης σε κατασκευαστικούς και συστολικούς αρμούς. **Πολύ καλή πρόσφυση σε σκυρόδεμα, πορώδη υποστρώματα, σκληρό PVC, HDPE, γυαλί, Fiberglass στοιχεία χάλυβα και μέταλλα**.

Κατανάλωση:

φύσιγγα 310 ml, για κορδόνι διαστάσεων 1 cm x 1 cm αναπτύσσει ~3 τρεχ. μέτρα μήκους



Χωρίς διαλύτες



Αντοχή στις καταπονήσεις



Για φυσικά πετρώματα



Ενός συστατικού



Θεμέλια



Εργοτάξιο



Νέα κατασκευή



PREMIUM

ΚΩΔ. ΠΡΟΪΟΝΤΟΣ	ΣΥΣΚΕΥΑΣΙΑ	ΤΕΜ./ΠΑΛΕΤΑ	ΤΙΜΗ (€)
02021054	310 ml	30 κιβώτια	34,36

SINFLEX TPE

Ταινία στεγανοποίησης διαστολικών αρμών



Θεμέλια

Αντοχή στις
καταπονήσεις

Εργοτάξιο

Νέα
κατασκευή

1 σύστημα **αρμολκάλυψης**, σχεδιασμένο ειδικά για την εξασφάλιση, προστασία και στεγανοποίηση, διαστολικών αρμών, μικρού ή μεγάλου πλάτους, αρμών διακοπής, ψυχρών αρμών και ρηγματώσεων σκυροδέματος. Αποτελείται από εύκαμπτη, θερμοπλαστική, ελαστομερική **ταινία πολυολεφίνης TPE/ FPO**. Σύστημα ικανό να αντιμετωπίσει διαφοροποιημένες καθιζήσεις, έντονη κινητικότητα αρμού, ακόμα και υψηλή, **θετική υδροστατική πίεση νερού (>4.0 bar, από την ενεργητική πλευρά)**. **Αρνητική υδροστατική πίεση νερού έως ≤ 0.3 bar**.

Κατανάλωση:

Ταινία: 1 m ταινίας VANDEX Flextape E για κάθε μέτρο μήκους αρμού
Ρητίνη: ~1,2-1,5 kg / μ.μ. ταινίας πλάτους 100mm / 1.0 & 2.0mm αντίστοιχα
Ρητίνη: ~1,5-1,8 kg / μ.μ. ταινίας πλάτους 200mm / 1.0 & 2.0mm αντίστοιχα

ΚΩΔ. ΠΡ.	ΣΥΣΚΕΥΑΣΙΑ	ΤΕΜ./ΠΑΛΕΤΑ	ΤΙΜΗ (€)
02020897	Ρολ. 25 m 1.0*150 mm	30 κιβώτια *180 μέτρα	6,50
02020972	Ρολ. 25 m 1.0*200 mm	30 κιβώτια *90 μέτρα	7,45
	Ρολ. 25 m 1.0*250 mm		8,58
02020904	Ρολ. 25 m 1.0*300 mm		10,40

ΠΑΧΟΣ ΤΑΙΝΙΑΣ	ΠΛΑΤΗ ΤΑΙΝΙΑΣ / ΣΕ ΡΟΛΑ ΤΩΝ 20 Μ
1.0 mm	100 mm - 150 mm - 200 mm - 250 mm - 300 mm
2.0 mm	200 mm - 250 mm - 300 mm
3.0 mm	300 mm

**SINTECNO MULTITAPE**

Ταινία συναρμογών πολυπροπυλενίου

Στεγανωτική ταινία **συναρμογών** με επικάλυψη από **θερμοπλαστικό ελαστομερές** εγκιβωτισμένη μεταξύ δύο στρώσεων **μη υφαντού πολυπροπυλενίου**.

Είναι ανθεκτική στη γήρανση. Παρουσιάζει **ελαστικότητα κατά την εγκάρσια κατεύθυνση και ακαμψία κατά τη διαμήκη κατεύθυνση**.



Υδρόφοβο

Εφαρμογή με
ρολόΑντοχή στις
καταπονήσεις**Κατανάλωση:**

~1 m ταινίας / 1 m μήκους αρμού

ΚΩΔ. ΠΡΟΪΟΝΤΟΣ	ΣΥΣΚΕΥΑΣΙΑ	ΤΕΜ./ΠΑΛΕΤΑ	ΤΙΜΗ (€)
	Ρολά 12cm x 50m		1,56

7.2 Επαλειφόμενα Ασφαλτικά ενός συστατικού

SINBITUM

Ασφαλτικής βάσης στεγανοποίηση



ΣΤΕΓΑΝΩΣΗ ΘΕΜΕΛΙΩΝ / ΥΠΟΓΕΙΩΝ



Χωρίς διαλύτες



Χαμηλή βατότητα



Θεμέλια



Υδρόφοβο



Ενός συστατικού



Ανθεκτικό σε χημικά



Εφαρμογή με ρολό



Εφαρμογή με βούρτσα



Εφαρμογή με ψεκασμό



Ασφαλτικής βάσης, υδατοδιαλυτό παχύρευστο γαλάκτωμα (πολύς) χωρίς διαλύτες, που χρησιμοποιείται για την εξωτερική στεγανοποίηση επιφανειών σκυροδέματος και πορωδών υποστρωμάτων -ακόμα και νοτισμένων ελαφρώς - πριν την επίχωση. Κατάλληλο για προστασία και εξασφάλιση κατασκευών και **στεγανοποίηση τοιχίων υπογείων και θεμελιώσεων**, οριζόντιων και κατακόρυφων υπογείων επιφανειών σκυροδέματος γενικότερα. Επίσης, για την προστασία **καναλιών απορροής όμβριων υδάτων και υδρορροών**. Κατάλληλο επίσης για την προσαρμογή και **επικόλληση θερμομονωτικών πλακών** σε χώρους υπόγειων εξαιρετη πρόσφυση σε πορώδη υποστρώματα.

Κατανάλωση:

~0,200-0,300 kg/ m²

ΚΩΔ. ΠΡΟΪΟΝΤΟΣ	ΣΥΣΚΕΥΑΣΙΑ	ΤΕΜ./ΠΑΛΕΤΑ	ΤΙΜΗ (€)
5212034703993	18 kg	36 δοχεία	1,89
5212034704006	220 kg	4 βαρέλια	1,79



SINBITUM RUBBER

Ασφαλτικής βάσης στεγανοποίηση με καουτσούκ

Ασφαλτικής βάσης, υδατοδιαλυτό, ελαστομερές, παχύρευστο γαλάκτωμα, χωρίς διαλύτες, τροποποιημένο με πολυμερή, που χρησιμοποιείται για την εξωτερική στεγανοποίηση επιφανειών σκυροδέματος και πορωδών υποστρωμάτων -ακόμα και νοτισμένων ελαφρώς- πριν την επίχωση. Κατάλληλο για προστασία και εξασφάλιση κατασκευών και **στεγανοποίηση τοιχίων υπογείων και θεμελιώσεων**, οριζόντιων και κατακόρυφων υπογείων επιφανειών σκυροδέματος γενικότερα. Επίσης, για την προστασία **καναλιών απορροής ομβριών υδάτων και υδρορροών**. Αποτελεί λύση ενδεδειγμένη, για την προστασία βατών ή κεκλιμένων δωματών (ως φράγμα υγρασίας, πριν την ακολουθία των στρώσεων ανάπτυξης συστημάτων ανεστραμμένης ή συμβατικής μόνωσης). Κατάλληλο επίσης για την προσαρμογή και επικόλληση θερμομονωτικών πλακών σε χώρους υπόγειων.

Κατανάλωση:

~0,300-0,500 kg/ m²

ΚΩΔ. ΠΡΟΪΟΝΤΟΣ	ΣΥΣΚΕΥΑΣΙΑ	ΤΕΜ./ΠΑΛΕΤΑ	ΤΙΜΗ (€)
5212034704013	18 kg	36 δοχεία	3,54
5212034704020	220 kg	4 βαρέλια	3,42



Χωρίς διαλύτες



Χαμηλή βατότητα



Θεμέλια



Υδρόφοβο



Ενός συστατικού



Ανθεκτικό σε χημικά



Εφαρμογή με ρολό



Εφαρμογή με βούρτσα



Εφαρμογή με ψεκασμό



ΣΤΕΓΑΝΩΣΗ ΘΕΜΕΛΙΩΝ/ΥΠΟΓΕΙΩΝ

7.2 Επαλειφόμενα Ασφαλτικά ενός συστατικού

SINBITUM PB 1K

PU / Ασφαλτικής βάσης στεγανοποίηση

ΝΕΟ ΠΡΟΪΟΝ



1-συστατικού, υγρή πολυουρεθανική επίστρωση τροποποιημένη με πίσσα, η οποία πολυμερίζεται με την υγρασία της ατμόσφαιρας για να σχηματίσει μία **ισχυρή, ελαστική και αδιαπέραστη σε νερό, μεμβράνη**. Είναι κατάλληλο για **στεγανοποίηση επιφανειών με στάσιμα νερά**, θεμέλια, υπόγεια, δεξαμενές, μπαλκόνια, βεράντες, παρτέρια, σήραγγες cut&cover, γέφυρες, καταστρώματα στάθμευσης,μπάνια ή κουζίνες (κάτω από πλακάκι) κ.λπ.

ΚΩΔ. ΠΡΟΪΟΝΤΟΣ	ΣΥΣΚΕΥΑΣΙΑ	ΤΕΜ./ΠΑΛΕΤΑ	ΤΙΜΗ (€)
5212034707458	23 kg	33 δοχεία	5,41

7.3 Επαλειφόμενα Τσιμεντοειδή ενός συστατικού



SINTOSEAL (GRAY)

Τσιμεντοειδής στεγανοποίηση

1-συστατικού, **στεγανοποιητικό επιφανείας**, με δυνατότητα ανάπτυξης σε στρώσεις λεπτού πάχους, Επίστρωση επιφανειακής προστασίας επιφανειών σκυροδέματος σύμφωνα με **EN 1504-2,Κονίαμα υψηλών αντοχών με διαπνοή (Class I)**, κατάλληλο για **στεγανοποίηση κατασκευών από σκυρόδεμα ή τοιχοποιία (τουβλοδομών, λιθοδομών κλπ.)**, γενικότερα για κατασκευές που υπόκεινται σε υψηλές θετικές και αρνητικές πιέσεις νερού. Κατάλληλο για κατακόρυφα ή οριζόντια στοιχεία σε χώρους αποδυτηρίων, λουτρών, ντους και WC, πριν την τοποθέτηση κεραμικών πλακιδίων. **Για πρόσθετο βαθμό ευκαμψίας, δυνατότητα προσθήκης και ανάμιξης γαλακτώματος (Sinweld).**
EN 1504-2

Κατανάλωση:

Καλύπτει ~10-12,5 m² ανά σακί σε δύο στρώσεις ή ~2,0-2,5 kg/ m² (συνολικά για 2 στρώσεις ανάπτυξης, σταυρωτά) ενδεικτικά, για πάχος ανάπτυξης υμένα υγρομόνωσης ~2.0-2.5 mm.



ΚΩΔ. ΠΡΟΪΟΝΤΟΣ	ΣΥΣΚΕΥΑΣΙΑ	ΤΕΜ./ΠΑΛΕΤΑ	ΤΙΜΗ (€)
5212034703078	25kg	60 σακιά	1,00

Κωδ. Τιμαρ. ΑΤΟΕ 534.1.46
70

BETONFIX-300

Ωσμητική τσιμεντοειδής στεγανοποίηση για πόσιμο νερό



ΣΤΕΓΑΝΩΣΗ ΘΕΜΕΛΙΩΝ / ΥΠΟΓΕΙΩΝ

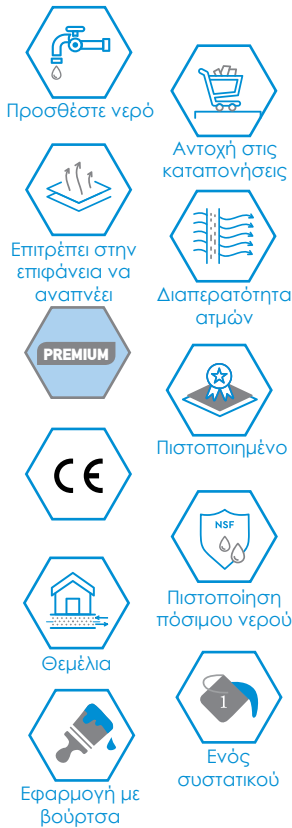

1-συστατικού, εύκαμπτο, ωσμητικό, στεγανοποιητικό επιφανείας με δυνατότητα ανάπτυξης σε στρώσεις λεπτού πάχους, Επίστρωση επιφανειακής προστασίας επιφανειών σκυροδέματος σύμφωνα με EN 1504-2 . Κονίαμα υψηλών αντοχών με διαπνοή (Class I), για εσωτερική και εξωτερική στεγανοποίηση επιφανειών σκυροδέματος, τουβλοδομών, λιθοδομών κλπ., σε χώρους υπογείων και θεμελιώσεων που υπόκεινται σε υψηλές θετικές και αρνητικές πιέσεις νερού. Κονίαμα συμβατό για επαφή με πόσιμο νερό. Για πρόσθετο βαθμό ευκαμψίας, δυνατότητα προσθήκης και ανάμιξης γαλακτώματος (π.χ. Kimitech-ELASTOFIX ή Sinweld).

EN 1504-2

Κατανάλωση:

Καλύπτει ~6-8 m² ανά σακί σε δύο στρώσεις ή 1,5 kg/ m² / mm πάχους ανάπτυξης

ΚΩΔ. ΠΡΟΪΟΝΤΟΣ	ΣΥΣΚΕΥΑΣΙΑ	ΤΕΜ./ΠΑΛΕΤΑ	ΤΙΜΗ (€)
5212034703078	Λευκό 20 kg	60 σακιά	1,74
5212034703079	Γκρι 20 kg	60 σακιά	1,70



BETONFIX-300 SR

Τσιμεντοειδής στεγανοποίηση για θεϊικά

1-συστατικού, ανθεκτικό σε θεϊκά, εύκαμπτο, ωσμητικό, στεγανοποιητικό επιφανείας με δυνατότητα ανάπτυξης σε στρώσεις λεπτού πάχους. Επίστρωση επιφανειακής προστασίας σκυροδέματος σύμφωνα με EN 1504-2 για εσωτερική και εξωτερική στεγανοποίηση επιφανειών σκυροδέματος, τουβλοδομών, λιθοδομών κλπ., σε χώρους υπογείων και θεμελιώσεων, φρεατίων, ανθρωπο-θυρίδες/ man-holes, καναλιών, δικτύων σωληνώσεων, δεξαμενών νερού, κολυμβητικών δεξαμενών, για πλάκες δωματίων, δάπεδα σκυροδέματος, ζαρντινιέρες κ.α., που υπόκεινται σε υψηλές θετικές και αρνητικές πιέσεις νερού. Για πρόσθετο βαθμό ευκαμψίας, δυνατότητα προσθήκης και ανάμιξης γαλακτώματος (π.χ. Kimitech-ELASTOFIX ή Sinweld).

EN 1504-2

Κατανάλωση:

Καλύπτει ~6-8 m² ανά σακί σε δύο στρώσεις ή ~1,5 kg/ m² / mm πάχους ανάπτυξης



ΚΩΔ. ΠΡΟΪΟΝΤΟΣ	ΣΥΣΚΕΥΑΣΙΑ	ΤΕΜ./ΠΑΛΕΤΑ	ΤΙΜΗ (€)
02020998	20 kg	60 σακιά	2,04

ΝΣΤΕΓΑΝΩΣΗ ΘΕΜΕΛΙΩΝ/ΥΠΟΓΕΙΩΝ

VANDEX SUPER

ΝΕΟ ΠΡΟΪΟΝ

Τσιμεντοειδής στεγανοποίηση με ανάπτυξη κρυστάλλων



1-συστατικού, τσιμεντοειδούς βάσης, κόνιαμα στεγανοποίησης χημικής δράσης και μόνιμης προστασίας σκυροδέματος, βασιζόμενο στην **Τεχνολογία ανάπτυξης κρυστάλλων (Crystal-growth Technology)**, με βάση ενεργά συστατικά που αντιδρούν χημικά κατά τη διείσδυσή τους στο εσωτερικό του σκυροδέματος, **δημιουργώντας κρυσταλλικούς δεσμούς σε βάθος**, για την αντιμετώπιση και σφράγιση πόρων, τριχοειδών και μικρο-ρηγματώσεων τα χημικά συστατικά του προϊόντος εξακολουθούν να παραμένουν ενεργά, ουσιαστικά σε αναμονή, μέχρις ότου εκτεθούν σε δράσεις νερού και αρχίσει έτσι η διαδικασία ενεργοποίησης βαθμιαία της ανάπτυξης των κρυστάλλων. **Υψηλή αντίσταση έναντι χημικής προσβολής.** Κατάλληλο για χώρους υπογείων και θεμελιώσεων, φρεάτια ανελκυστήρων, κελάρια, για δεξαμενές νερού (πόσιμο, πυρόσβεσης, ποτίσματος, ιχθυοτροφείων, δελφινάρια κλπ.),

EN 1504-2 & EN 1504-3 / Class R1

Κατανάλωση:Καλύπτει ~14-15 m² ανά σετ σε δύο στρώσεις

ΚΩΔ. ΠΡΟΪΟΝΤΟΣ	ΣΥΣΚΕΥΑΣΙΑ	ΤΕΜ./ΠΑΛΕΤΑ	ΤΙΜΗ (€)
02022273	25 kg	40 σακιά	3,36

**SINTOSEAL ELASTIC 1K**

Ελαστική Τσιμεντοειδής στεγανοποίηση

1-συστατικού, εύκαμπτο, ινοπλισμένο τσιμεντοειδές κόνιαμα στεγανοποίησης, με δυνατότητα ανάπτυξης σε στρώσεις λεπτού πάχους. Επίστρωση επιφανειακής προστασίας επιφανειών σκυροδέματος σύμφωνα με **EN 1504-2. Κόνιαμα υψηλών αντοχών με διαπνοή (Class I)**, κατάλληλο για στεγανοποίηση κατασκευών από σκυρόδεμα ή τοιχοποιία (τουβλοδομών, λιθοδομών κλπ.) γενικότερα για κατασκευές που υπόκεινται σε υψηλές θετικές και αρνητικές πιέσεις νερού. Κατάλληλο για κατακόρυφα ή οριζόντια στοιχεία σε χώρους αποδυτηρίων, λουτρών, ντους και WC, πριν την τοποθέτηση κεραμικών πλακιδίων. **Κατάλληλο για εσωτερική και εξωτερική χρήση** σε επιφάνειες που παρουσιάζουν ή πρόκειται να παρουσιάσουν τριχοειδείς ρωγμές.

EN 1504-2

Κατανάλωση:

Καλύπτει ~8- m², ανά σακί σε δύο στρώσεις ή ~3 kg/m², (συνολικά για δύο στρώσεις ανάπτυξης σταυρωτά)ενδεικτικά, για πάχος ανάπτυξης υμένα υγρομόνωσης ~2 mm



ΚΩΔ. ΠΡΟΪΟΝΤΟΣ	ΣΥΣΚΕΥΑΣΙΑ	ΤΕΜ./ΠΑΛΕΤΑ	ΤΙΜΗ (€)
5212034703079 Λευκό	18 kg	60 σακιά	3,00

SINTOSEAL FLEX

Εύκαμπτη Τσιμεντοειδής στεγανοποίηση



2-συστατικών, εύκαμπτο, ελαστικό, στεγανοποιητικό επιφανείας, τροποποιημένη με ειδικά υδραυλικά συνθετικά και στεγανοποιητικά πρόσμικτα που το καθιστούν ιδιαίτερα στεγανό, σε συνδυασμό με υγρό ρητινούχο μέρος (εναιώρημα πολυμερών, ακρυλικής βάσης) σε μορφή γαλακτώματος σύμφωνα με EN 1504-2. Για στεγανοποίηση άνω ή κάτω από το επίπεδο του εδάφους, όπως υπόγεια και θεμελιώσεις, δεξαμενές ποτίσματος και πυρόσβεσης, δεξαμενές ποσίμου νερού και πισίνες, φρεάτια, σήραγγες, κανάλια, φρεάτια που υπόκεινται σε θετικές και αρνητικές πιέσεις νερού, στις οποίες μάλιστα αναμένονται δυναμικές μετακινήσεις.

EN 1504-2

Κατανάλωση:

Καλύπτει ~10–12,5 m² ανά σετ σε δύο στρώσεις ή ~1,65 kg/ m²/ mm πάχους ανάπτυξης

ΚΩΔ. ΠΡΟΪΟΝΤΟΣ	ΣΥΣΚΕΥΑΣΙΑ	ΤΕΜ./ΠΑΛΕΤΑ	ΤΙΜΗ (€)
5212034703085	33.75 kg A+B	58 σετ	2,03



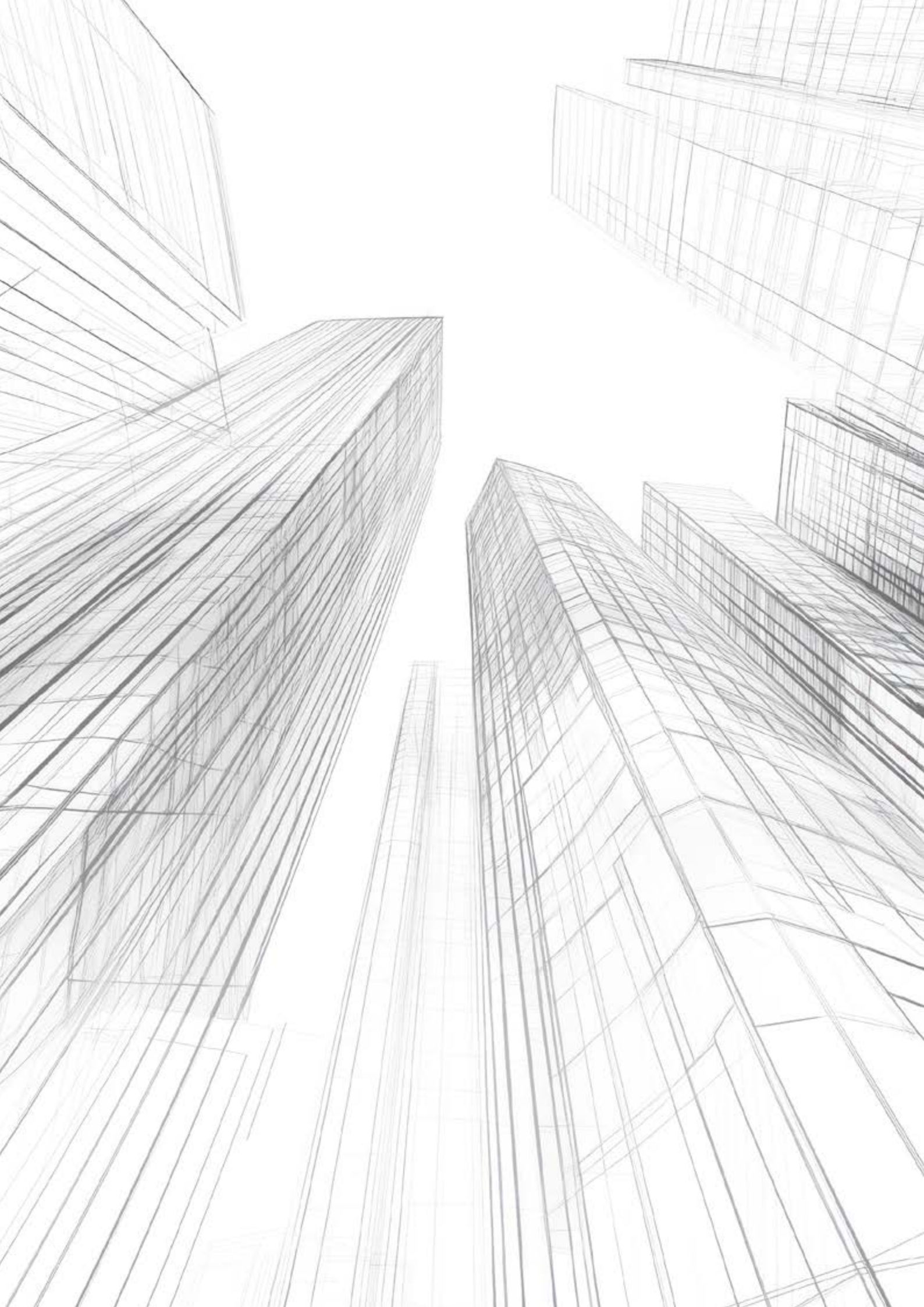

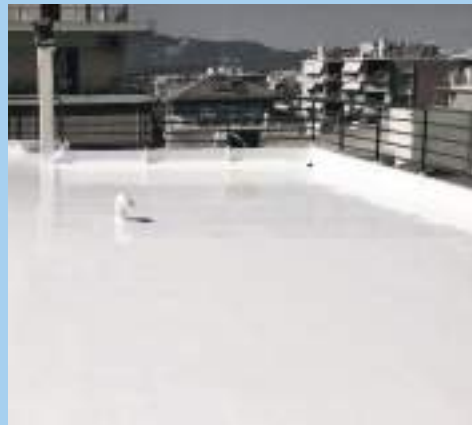

ΣΤΕΓΑΝΩΣΗ ΤΑΡΑΤΣΩΝ/ΔΩΜΑΤΩΝ/ΒΕΡΑΝΤΩΝ

8. ΣΤΕΓΑΝΩΣΗ ΤΑΡΑΤΣΩΝ/ΔΩΜΑΤΩΝ/ΒΕΡΑΝΤΩΝ



ISOPLAST 116 W

Επαλειφόμενη, μεμβράνη ακρυλικής βάσης



Αντοχή στην υπεριώδη ακτινοβολία



Χωρίς διαλύτες



Άοσμο



Διαπερατότητα ατμών



Χαμηλά πηκτικά



Αντοχή σε ζέστη και πάγο



Πιστοποιημένο



Ματ φινιρίσμα



Μειώνει την επιφανειακή διάβρωση

1-συστατικού, υγρή, ελαστική, επαλειφόμενη, μεμβράνη στεγανοποίησης, υδατοδιαλυτού στεγανωτικού επαλειφόμενου υλικού, ακρυλικής βάσης ενισχυμένο πρόσθετα με καουτσούκ. Μετά την ωρίμανση δημιουργεί μια ελαστική, ενιαία, ανακλαστική μεμβράνη προστασίας ανεπηρέαστη από απότομες εναλλαγές καιρικών συνθηκών και τις επιδράσεις του περιβάλλοντος, Επίστρωση επιφανειακής προστασίας επιφανειών σκυροδέματος σύμφωνα με EN 1504-2. Υψηλή δυνατότητα γεφύρωσης ρωγμών, στεγανοποιεί και προστατεύει τσιμεντοειδή υποστρώματα και επιφάνειες σκυροδέματος, τσιμεντοκονιαμάτων κλπ. Προστατεύει από υγρασία, φθορά, όμβρια ύδατα ακόμα και όξινη βροχή.

EN 1504-2

Κατανάλωση:

~1,0-1,2 kg/m², σε δύο στρώσεις χωρίς υαλόπλεγμα.

~1,2-1,5 kg/m², σε δύο στρώσεις οπλισμένο με υαλόπλεγμα

ΚΩΔ. ΠΡΟΪΟΝΤΟΣ	ΣΥΣΚΕΥΑΣΙΑ	ΤΕΜ./ΠΑΛΕΤΑ	ΤΙΜΗ (€)
5212034700626	1 kg	24 κιβώτια	6,16
5212034700633	5 kg	120 δοχεία	5,86
5212034708684	13 kg	48 δοχεία	5,79
5212034700657	20 kg	36 δοχεία	5,72

Κωδ. Τιμαρ. ΑΤΟΕ: 532.1.23



ISOPLAST PU

Επαλειφόμενη μεμβράνη PU

1-συστατικού, υγρή, ελαστική, επαλειφόμενη μεμβράνη στεγανοποίησης, με βάση την πολυουρεθάνη, με διαλύτες. Μετά την ωρίμανση δημιουργεί μια ελαστική, ενιαία, ανακλαστική μεμβράνη προστασίας. Προτείνεται το πρώτο χέρι να αραιωθεί κατά 15% κ.β. με του συστήματος τον κατάλληλο, δικό του διαλύτη (Thinner PU). Καλή χημική αντοχή σε ελαφρώς όξινα και αλκαλικά διαλύματα (<10%), ξυλένιο, βενζόλιο, ινόνπνευμα, ελαφρά ορυκτέλαια και θαλασσινό νερό.

Κατανάλωση:

~1,0-1,2 kg/ m² (συνολικά, για 2 στρώσεις)

~1,3-1,5 kg/ m² (συνολικά, για 2 στρώσεις όταν παρεμβάλλεται η ενίσχυση



Υψηλή βατότητα



Ανεστραμμένη μόνωση



Αντοχή στη διείσδυση ριζών



Αντοχή σε ζέστη και πάγο



Πιστοποιημένο



Ματ φινιρίσμα



Μειώνει την επιφανειακή διάβρωση



Βεράντα



Μπαλκόνι

ΚΩΔ. ΠΡΟΪΟΝΤΟΣ	ΣΥΣΚΕΥΑΣΙΑ	ΤΕΜ./ΠΑΛΕΤΑ	ΤΙΜΗ (€)
5212034701630	6 kg	75 δοχεία	8,16
5212034701623	25 kg	33 δοχεία	6,61

ISOPLAST PU PRO (ΛΕΥΚΟ)

Αλειφατική μεμβράνη στεγανοποίησης



Υψηλή βατότητα



Αντοχή στην υπεριώδη ακτινοβολία



Αντοχή σε ζέστη και πάγο



Ματ φινίρισμα



Μειώνει την επιφανειακή διάβρωση



Υψηλή βατότητα



Μπαλκόνι



PREMIUM



Γιαλιστερό φινίρισμα

1-συστατικού, υγρή, ελαστική, επαλειφόμενη μεμβράνη στεγανοποίησης, με βάση την αλειφατική πολυουρεθάνη, με διαλύτες. Μετά την ωρίμανση δημιουργεί μια ελαστική, ενιαία, ανακλαστική μεμβράνη προστασίας με μεγάλη αντοχή στην ηλιακή ακτινοβολία. **Προτείνεται το πρώτο χέρι να αραιωθεί κατά 15% κ.β. με του συστήματος τον κατάλληλο, δικό του διαλύτη (Thinner PU).** Καλή χημική αντοχή σε ελαφρώς όξινα και αλκαλικά διαλύματα (<10%), ξυλένιο, βενζόλιο, οινόπνευμα, ελαφρά ορυκτέλαια και θαλασσινό νερό. Δεν παρουσιάζει το φαινόμενο της κιμωλίσωσης.

Κατανάλωση:

~1,0–1,2 kg/ m² (συνολικά, για 2 στρώσεις)

~1,3–1,5 kg/ m² (συνολικά, για 2 στρώσεις όταν παρεμβάλλεται η ενίσχυση

ΚΩΔ. ΠΡΟΪΟΝΤΟΣ	ΣΥΣΚΕΥΑΣΙΑ	ΤΕΜ./ΠΑΛΕΤΑ	ΤΙΜΗ (€)
5212034704037	5 kg	18 δοχεία	20,59
5212034702330	10 kg	36 δοχεία	19,35



ISOPLAST Hybrid

PU / Ακρυλική μεμβράνη στεγανοποίησης

1-συστατικού, υγρή, ελαστική, επαλειφόμενη, μεμβράνη στεγανοποίησης, υδατοδιαλυτού στεγανωτικού επαλειφόμενου υλικού, υβριδικό ακρυλικής-πολυουρεθανικής βάσης ενισχυμένο πρόσθετα με ίνες υάλου. Μετά την ωρίμανση δημιουργεί μια ελαστική, ενιαία, ανακλαστική μεμβράνη προστασίας ανεπηρέαστη από απότομες εναλλαγές καιρικών συνθηκών και τις επιδράσεις του περιβάλλοντος. **Υψηλή δυνατότητα γεφύρωσης ρωγμών,** στεγανοποιεί και προστατεύει τσιμεντοειδή υποστρώματα και επιφάνειες σκυροδέματος, τσιμεντοκονιαμάτων κλπ.

Κατανάλωση:

~1,0–1,2 kg/ m² (συνολικά, για 2 στρώσεις)

~1,3–1,5 kg/ m² (συνολικά, για 2 στρώσεις όταν παρεμβάλλεται η ενίσχυση

ΚΩΔ. ΠΡΟΪΟΝΤΟΣ	ΣΥΣΚΕΥΑΣΙΑ	ΤΕΜ./ΠΑΛΕΤΑ	ΤΙΜΗ (€)
5212034704105	5 kg	120 δοχεία	5,60
5212034708691	13 kg	48 δοχεία	5,45
5212034704129	20 kg	36 δοχεία	5,05



Αντοχή στην υπεριώδη ακτινοβολία



Χωρίς διαλύτες



Άοσμο



Διαπερατότητα ατμών



Χαμηλά πηκτικά

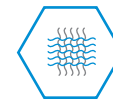

Ενίσχυση ινών



Ματ φινίρισμα



Μειώνει την επιφανειακή διάβρωση

ΣΥΜΒΑΤΙΚΗ ΜΟΝΩΣΗ ΜΕ ΒΑΤΟΤΗΤΑ

- 9 ISOPLAST FC/TR
/ISOPLAST FC/TR ANTISKID
- 8 ΠΛΑΚΑΚΙΑ
- 7 ΚΟΛΛΑ ΠΛΑΚΙΔΙΩΝ
- 6 ISOPLAST PU /ISOPLAST FC/A
/ISOPLAST PU W/SINBITUM RUBBER/
SINTOSEAL ELASTIK
- 5 ΤΣΙΜΕΝΤΟΚΟΝΙΑ ΡΗΣΕΩΝ
- 4 ΠΛΕΓΜΑ ΕΝΙΣΧΥΣΗΣ
- 3 ΘΕΡΜΟΜΟΝΩΣΗ EPS/XPS
- 2 ISOPLAST PU /ISOPLAST FC/A
/ISOPLAST PU W/SINBITUM/
- 1 ΣΚΥΡΟΔΕΜΑ

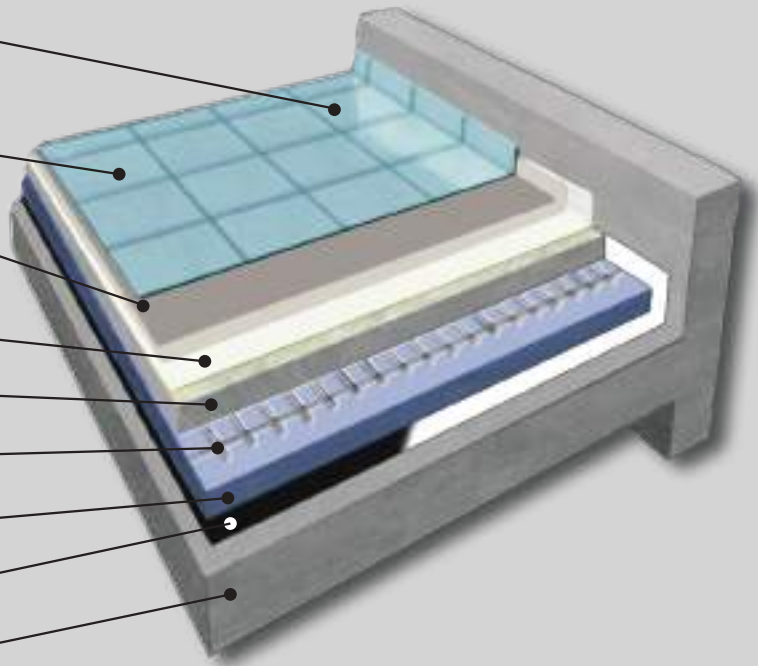

ΣΥΜΒΑΤΙΚΗ ΜΟΝΩΣΗ ΜΗ ΒΑΤΗ

- 6 (ΠΡΟΑΙΡΕΤΙΚΑ TOP COAT)
ISOPLAST PU PRO / ISOPLAST FC /
PU/W
- 5 ISOPLAST 116,117 / HYBRID /
HYBRID/E / PU/D / PU / FC/A
- 4 ΤΣΙΜΕΝΤΟΚΟΝΙΑ ΡΗΣΕΩΝ
- 3 ΘΕΡΜΟΜΟΝΩΣΗ EPS/XPS
- 2 ISOPLAST PU/ ISOPLAST FC/A
/ISOPLAST PU W/ SINBITUM/
SINTOSEAL ELASTIK
- 1 ΣΚΥΡΟΔΕΜΑ

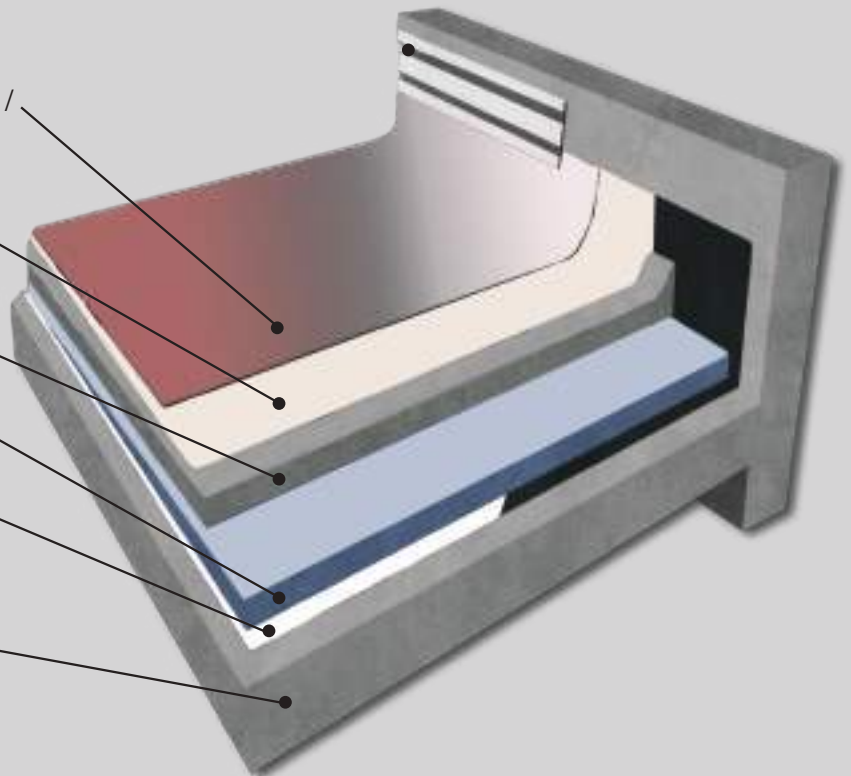

ΑΝΕΣΤΡΑΜΜΕΝΗ ΜΟΝΩΣΗ ΜΕ ΒΑΤΟΤΗΤΑ

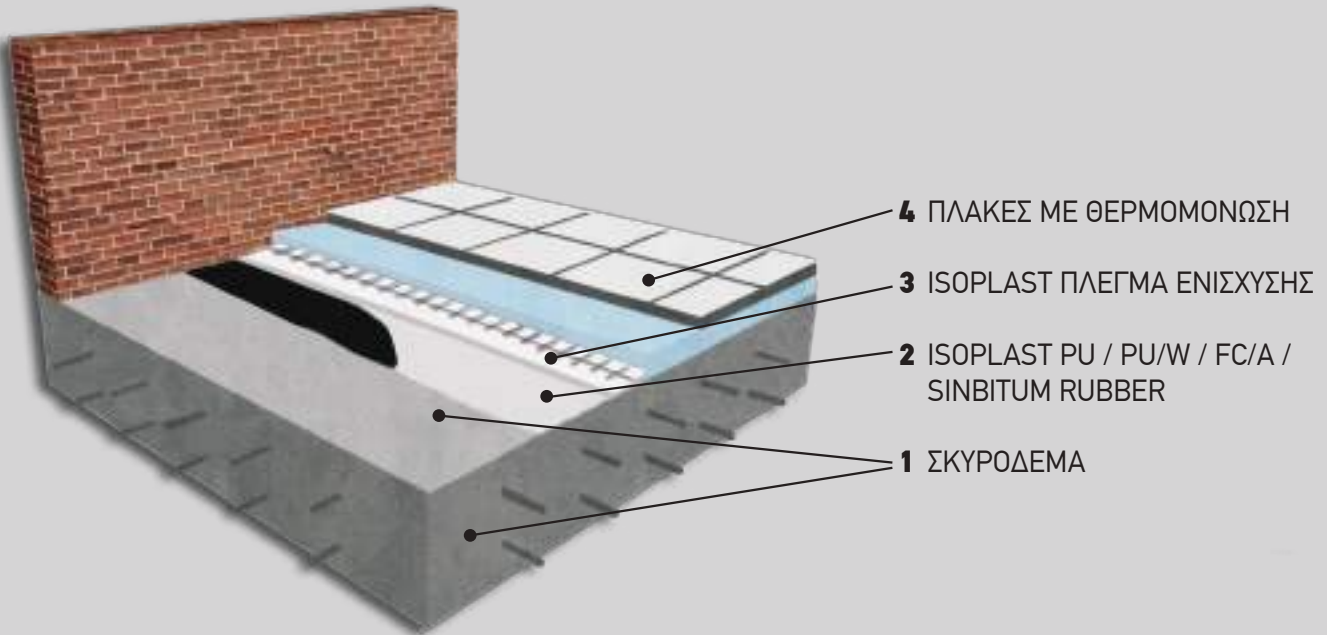

ΑΝΕΣΤΡΑΜΜΕΝΗ ΜΟΝΩΣΗ ΜΗ ΒΑΤΗ

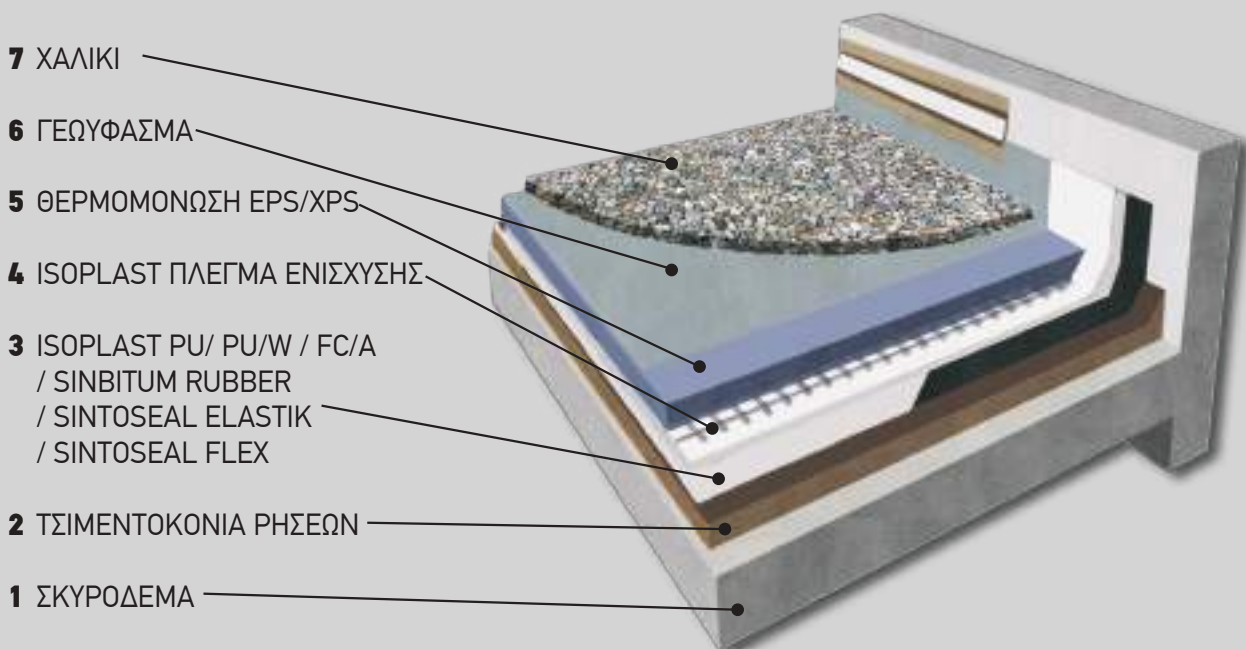



ISOPLAST PU W

Αλειφατική στεγανοποίηση υδατικής βάσης



Αντοχή στην υπεριώδη ακτινοβολία



Χωρίς διαλύτες



Άοσμο



Διαπερατότητα ατμών



Χαμηλά πτητικά



Αντοχή σε ζέστη και πάγο

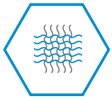

Ενίσχυση ινών



Ματ φινιρίσματος



Μειώνει την επιφανειακή διάβρωση



PREMIUM

1-συστατικού, υγρή, ελαστική, επαλειφόμενη μεμβράνη στεγανοποίησης, με βάση την αλειφατική πολυουρεθάνη, χωρίς διαλύτες υδατικής βάσης. Καινοτόμο προϊόν, μετά την ωρίμανση δημιουργεί μια ελαστική, ενιαία, ανακλαστική μεμβράνη προστασίας ανεπηρέαστη από απότομες εναλλαγές καιρικών συνθηκών που παρουσιάζει μεγάλη αντοχή στη γήρανση, δεν κιμωλιάζει, έχει μεγάλη ελαστικότητα και αντοχή ακόμη και σε λιμνάζοντα νερά. Πρόσθετα ινοπλισμένο με ίνες υάλου με αποτέλεσμα τις υψηλές μηχανικές αντοχές.

Κατανάλωση:

~1,0-1,2 kg/ m² (συνολικά, για 2 στρώσεις)

~1,3-1,5 kg/ m² (συνολικά, για 2 στρώσεις όταν παρεμβάλλεται η ενίσχυση)

ΚΩΔ. ΠΡΟΪΟΝΤΟΣ	ΣΥΣΚΕΥΑΣΙΑ	ΤΕΜ./ΠΑΛΕΤΑ	ΤΙΜΗ (€)
5212034704136	5 kg	120 δοχεία	9,32
5212034708707	13 kg	48 δοχεία	9,22
5212034704150	20 kg	36 δοχεία	8,53

Κωδ. Τιμαρ. ΑΤΟΕ: 532.1.23



ISOPLAST FC

Αλειφατική πολυουρία στεγανοποίησης

2- συστατικών, υγρή, ελαστική, επαλειφόμενη μεμβράνη στεγανοποίησης αλειφατικής πολυουρίας, υψηλών στερεών, με διαλύτες. Μετά την ωρίμανση δημιουργεί μια ελαστική, ενιαία, ανακλαστική μεμβράνη προστασίας. Ιδανικό για στεγάνωση και προστασία εκτεθειμένων ταρατσών καθώς και όπου υπάρχουν λιμνάζοντα νερά. Παρουσιάζει μεγάλη αντοχή στις τριβές καθώς και τις μηχανικές καταπονήσεις καθώς και την UV ακτινοβολία με αποτέλεσμα να μην κιτρινίζει, να μην παρουσιάζει κιμωλίαση και να διατηρεί τη λευκότητά του. Εύκολο στην εφαρμογή, δεν απαιτεί ειδικό εξοπλισμό.

Κατανάλωση:

~1,0-1,2 kg/ m² (συνολικά, για 2 στρώσεις)

~1,3-1,5 kg/ m² (συνολικά, για 2 στρώσεις όταν παρεμβάλλεται η ενίσχυση)

ΚΩΔ. ΠΡΟΪΟΝΤΟΣ	ΣΥΣΚ.	ΤΕΜ./ΠΑΛΕΤΑ	ΤΙΜΗ (€)
5212034704334/5212034704341	5 kg A+B	80 δοχεία	14,67
5212034704310/5212034704327	10 kg A+B	48 δοχεία	13,63
5212034708660/5212034704044	20 kg A+B	36 δοχεία	13,00



Αντοχή στην υπεριώδη ακτινοβολία



Υψηλή βατότητα



Αντοχή στις καταπονήσεις



Αντοχή στη διείσδυση ριζών



Ανεστραμμένη μόνωση



Μπαλκόνι



Μίξη



Γρήγορη τοποθέτηση



Βεράντα



Αντοχή σε ζέστη και πάγο



ISOPLAST FC/TR

Διάφανη αλειφατική πολυουρία στεγανοποίησης



Αντοχή στην υπεριώδη ακτινοβολία



Διαφανής στεγανοποίηση πάνω από πλακίδια



Υψηλή βατότητα



Αντοχή στις καταπονήσεις



Για φυσικά πετρώματα



Μπαλκόνι



Μίξη



Γρήγορη τοποθέτηση



Βεράντα



Αντοχή σε ξέστη και πάγο

2 συστατικών ,υγρή, ελαστική, διάφανη μεμβράνη στεγανοποίησης επαλειφόμενης αλειφατικής πολυουρίας υψηλών στερεών, με διαλύτες. Ιδανικό για στεγάνωση και προστασία ταρατσών και μπαλκονιών που έχουν επικαλυφθεί με πλακάκια. Παρουσιάζει μεγάλη αντοχή στις τριβές καθώς και τις **μηχανικές καταπονήσεις καθώς και την UV ακτινοβολία** με αποτέλεσμα να μην κιτρινίζει.

Κατανάλωση:

~0,5-0,6 kg/ m² (συνολικά, για 2 στρώσεις)

ΚΩΔ. ΠΡΟΪΟΝΤΟΣ	ΣΥΣΚ.	ΤΕΜ./ΠΑΛΕΤΑ	ΤΙΜΗ (€)
5212034704044/5212034704051	1 kg A+B	24 κιβώτια	22,36
5212034704068/5212034704075	5 kg A+B		21,43
5212034704082/5212034704099	10 kg A+B		20,75



ISOPLAST FC/TR Thixo

Θιξοτροπική αλειφατική πολυουρία στεγανοποίησης

2 συστατικών ,υγρή, ελαστική, διάφανη μεμβράνη στεγανοποίησης επαλειφόμενης αλειφατικής πολυουρίας υψηλών στερεών, με διαλύτες σε θιξοτροπική μορφή.

Ιδανικό για στεγάνωση και προστασία ταρατσών και μπαλκονιών που έχουν επικαλυφθεί με πλακάκια. Παρουσιάζει **μεγάλη αντοχή στις τριβές καθώς και τις μηχανικές καταπονήσεις καθώς και την UV ακτινοβολία** με αποτέλεσμα να μην κιτρινίζει.

Κατανάλωση:

~0,5-0,6 kg/ m² (συνολικά, για 2 στρώσεις)

ΚΩΔ. ΠΡΟΪΟΝΤΟΣ	ΣΥΣΚ.	ΤΕΜ./ΠΑΛΕΤΑ	ΤΙΜΗ (€)
5212034708219/5212034708226	1 kg A+B	24 κιβώτια	22,36
5212034708233/5212034708240	5 kg A+B	80 δοχεία	21,43
5212034708257/5212034708264	10 kg A+B	48 δοχεία	20,75



Αντοχή στην υπεριώδη ακτινοβολία



Διαφανής στεγανοποίηση πάνω από πλακίδια



Υψηλή βατότητα



Αντοχή στις καταπονήσεις



Για φυσικά πετρώματα



Μπαλκόνι



Μίξη



Γρήγορη τοποθέτηση



Βεράντα



Αντοχή σε ξέστη και πάγο



Θιξοτροπικό

ISOPLAST FC/TR Antiskid

Αδρή Αλειφατική πολυουρία στεγανοποίησης



Αντοχή στην υπεριώδη ακτινοβολία



Διαφανής στεγανοποίηση πάνω από πλακίδια



Υψηλή βατότητα



Αντοχή στις καταπονήσεις



Για φυσικά πετρώματα



Μπαλκόνι



Μίξη



Γρήγορη τοποθέτηση



Βεράντα



Αντοχή σε ζέστη και πάγο

2 συστατικών, υγρή, ελαστική, διάφανη μεμβράνη στεγανοποίησης επαλειφόμενης αλειφατικής πολυουρίας υψηλών στερεών, με διαλύτες και ειδικά πρόσμικτα αδρανή για τη δημιουργία αδρότητας στην επιφάνεια εφαρμογής.

Ιδανικό για στεγάνωση και προστασία ταρατσών και μπαλκονιών που έχουν επικαλυφθεί με πλακάκια. Παρουσιάζει **μεγάλη αντοχή στις τριβές καθώς και τις μηχανικές καταπονήσεις** καθώς και την UV ακτινοβολία με αποτέλεσμα να μην κιτρινίζει.

Κατανάλωση:

0,250-0,300 Kg/m² ανά στρώση

ΚΩΔ. ΠΡΟΪΟΝΤΟΣ	ΣΥΣΚ.	ΤΕΜ./ΠΑΛΕΤΑ	ΤΙΜΗ (€)
5212034703887/5212034703894	1 kg A+B	24 κιβώτια	25,48
5212034708295/5212034708301	5 kg A+B	80 δοχεία	24,55
5212034708332/5212034708325	10 kg A+B	48 δοχεία	23,87





ΣΦΡΑΓΙΣΤΙΚΑ ΑΡΜΩΝ/ΛΥΣΕΙΣ ΑΝΟΔΙΚΗΣ ΥΓΡΑΣΙΑΣ

9. ΣΦΡΑΓΙΣΤΙΚΑ ΑΡΜΩΝ/ΛΥΣΕΙΣ ΑΝΟΔΙΚΗΣ ΥΓΡΑΣΙΑΣ

SINBITUM SEAL

Ασφαλτική μαστίχη



Εφαρμογή με σπάτουλα



Θεμέλια



Υδρόφοβο



Ενός συστατικού



Ανθεκτικό σε χημικά



Θιξοτροπικό

Ασφαλτικής βάσης, σφραγιστικό στεγανωτικό υλικό ενός συστατικού σε παστώδη μορφή, με διαλύτες. Χρησιμοποιείται για τη σφράγιση αρμών, σε οριζόντιες και κάθετες επιφάνειες, τριχοειδών ρωγμών, καθώς και σαν συμπληρωματικό **σφραγιστικό υλικό** σε δύσκολα σημεία επικόλλησης **ασφαλτοπάνων** (π.χ. υδρορροές, εξαεριστικά κλπ).

Κατανάλωση:

~130 – 140 g για αρμό πάχους 1cm x 1cm x 1m

ΚΩΔ. ΠΡΟΪΟΝΤΟΣ	ΣΥΣΚΕΥΑΣΙΑ	ΤΕΜ./ΠΑΛΕΤΑ	ΤΙΜΗ (€)
5212034708578	5 kg		5,81
5212034708561	20 kg		5,15

Κωδ. Τιμαρ. ΑΤΟΕ: 536.2.8



TECNOSEAL 96

Θιξοτροπική πολυουρεθανική μαστίχη

1-συστατικού, εξελάσιμης μορφής, έτοιμη προς χρήση, σφραγιστική, ελαστική πολυουρεθανική μαστίχη πλήρωσης αρμών διακοπής ή διαστολής, που παρουσιάζει εξαιρετική δύναμη πρόσφυσης και θιξοτροπία. Ωριμάζει με την υγρασία περιβάλλοντος. **Ανθεκτική στην γήρανση, στην έκθεση σε UV**, δυνατότητα παραλαβής **κινητικότητας αρμού έως $\geq 25\%$** , Κατάλληλη, για **εξωτερική και εσωτερική χρήση**, για σφράγιση αρμών σε όψεις.

Κατανάλωση:

Αρμοί 10 mm x 10 mm, κατανάλωση 5-6 μ.μ. ή ~120 gr/ μ.μ. (για σαλάμι 600 ml)



Αντοχή στην υπεριώδη ακτινοβολία



Αντοχή στις καταπονήσεις



Ενός συστατικού



ΚΩΔ. ΠΡΟΪΟΝΤΟΣ	ΣΥΣΚΕΥΑΣΙΑ	ΤΕΜ./ΠΑΛΕΤΑ	ΤΙΜΗ (€)
02020792	600 ml	30 κιβώτια	7,78

Κωδ. Τιμαρ. ΑΤΟΕ: 536.2.8

TECNOSEAL 88 Plus

Χυτή πολουρεθανική μαστίχη



Μίξη



Ανθεκτικό
σε χημικά



Ανθεκτικό
στην τριβή



Αντοχή στις
καταπονήσεις



Χυτό



PREMIUM

2-συστατικών, χυτή, ημι-ελαστική πολουρεθανική μαστίχη πλήρωσης αρμών διαστολής ή/και διακοπής, για σφράγιση οριζόντιων αρμών **Ανθεκτική σε υδρογονάνθρακες**, στην απότριψη και στην γήρανση, με υψηλή αντοχή σε ατμοσφαιρικούς παράγοντες και **σε χημικά συστατικά** (όπως π.χ. λάδια, ορυκτέλαια, γράσα, ήπιες συκέντρωσης οξέα και αραιωμένα αλκάλια). Με δυνατότητα παραλαβής κινητικότητας αρμού **έως 10%**. Για **εξωτερική και εσωτερική χρήση**, σε δάπεδα/ δώματα και αρμούς μεταξύ κτηρίων, οριζόντιους αρμούς

Κατανάλωση:

~1,5 kg μίγματος σφραγιστικού/ 1 λίτρο όγκου πλήρωσης αρμού προς εξέταση.

Αρμοί 10 mm x 10 mm, κατανάλωση 41-43 μ.μ. (ανά σετ 6,5 kg) ή ~0,150 kg/ m

ΚΩΔ. ΠΡΟΪΟΝΤΟΣ	ΣΥΣΚΕΥΑΣΙΑ	ΤΕΜ./ΠΑΛΕΤΑ	ΤΙΜΗ (€)
02020867	5 kg A+B	32 κιβώτια	17,68

Κωδ. Τιμαρ. ΑΤΟΕ 536.2.5



KIMICOVER-IN

Ένεμα χαμηλού ιξώδους με σιλάνια

1-συστατικού, ειδικό ένεμα χαμηλού ιξώδους, σε υγρή μορφή, με βάση τα **σιλάνια χωρίς διαλύτες**. **Άφλεκτο, μη τοξικό, άοσμο** προϊόν, που δημιουργεί ένα συνεχές χημικό φράγμα αντιμετώπισης φαινομένων τριχοειδούς ανύψωσης (**προβλήματα ανερχόμενης υγρασίας**). Το προϊόν μετά από δράση (24) ωρών, δημιουργεί διάχυση στο εσωτερικό της τοιχοποιίας, διαποτίζοντάς την ουσιαστικά πέρα-αντίπερα. Εφαρμόζεται με εισπίεση ως **ένεμα ή/ και με βαρυτική πλήρωση** ως υγρό μέσω υποδοχέων συνδεδεμένων επιμέρους με σωληνάκια.

Κατανάλωση:

≥ 0,250 kg ανά τρέχον μέτρο (γραμμικό μήκος) για κάθε (cm) πάχους, ανάλογα με το είδος και τον τύπο τοιχοποιίας που εξετάζεται



Χωρίς
διαλύτες



Υψηλής
διεισδυτικής
ικανότητας



Υδρόφοβο



Για φυσικά
πετρώματα



Χαμηλά
πηκτικά



Δεν αλλάζει την
εμφάνιση της
επιφάνειας



Χυτό



Ενός
συστατικού

ΚΩΔ. ΠΡΟΪΟΝΤΟΣ	ΣΥΣΚΕΥΑΣΙΑ	ΤΕΜ./ΠΑΛΕΤΑ	ΤΙΜΗ (€)
02020876	5 kg	96 δοχεία	13,01
	25 kg	24 δοχεία	12,02

DAMP-STOP INJECTION

Ένεμα κρεμώδους υφής υδατικής διασποράς



Υδροφοβο



Υψηλής διεισδυτικής ικανότητας



Για φυσικά πετρώματα



Χαμηλά πτητικά



Ενός συστατικού



Διαπερατότητα ατμών

1-συστατικού, ειδικής σύνθεσης, άοσμο, υδρο-απωθητικό ένεμα κρεμώδους υφής, μορφής ζελ, με βάση υδατικής διασποράς, ενεργά συστατικά (σε πολύ υψηλά ποσοστά συγκέντρωσης ~80%) σιλανίων και σιλοξάνης, χωρίς πτητικό μέρος. Διατίθεται σε σαλάμια των 600 ml. Μη καυστικό προϊόν δημιουργεί ένα συνεχές χημικό φράγμα αντιμετώπισης φαινομένων τριχοειδούς ανύψωσης (προβλήματα ανερχόμενης υγρασίας). Προϊόν **εξελάσιμης μορφής, ευκολόχρηστο, χωρίς απώλειες** (100% εκμεταλλεύσιμη ποσότητα εφαρμογής). Απόλυτα **συμβατό με κονιάματα, επιχρίσματα, σκυρόδεμα, ασβεστόλιθους, φυσικά πετρώματα, βιομηχανικά παραγόμενους οπτόπλινθους** συμβατικούς ή/και clinker.

Κατανάλωση:

Ποικίλει ανάλογα με το πάχος της τοιχοποιίας που εξετάζεται και το είδος των δομικών υλικών από τα οποία είναι κατασκευασμένη.

ΚΩΔ. ΠΡΟΪΟΝΤΟΣ	ΣΥΣΚΕΥΑΣΙΑ	ΤΕΜ./ΠΑΛΕΤΑ	ΤΙΜΗ (€)
01011017	600 ml		39,32

Πάχος τοίχου (cm)	Βάθος διάτρησης εκάστης οπής διαμ. Ø12 mm	Ποσότητα που χρησιμοποιείται (ml/ m)	Κατανάλωση* (Σαλάμια/ m)	Απόδοση* (m/ Σαλάμι)	Απόδοση* (m/ Κιβωτ. 12 Σαλαμιών)
9	7	71	0,12	~8,3	~99,0
14	12	122	0,20	~5,0	~60,0
19	17	173	0,29	~3,4	~40,0
29	27	275	0,46	~2,1	~25,0
40	37	377	0,63	~1,5	~18,0
50	47	478	0,80	~1,2	~14,0
60	56	570	0,95	~1,0	~12,0
70	65	665	1,11	~0,8	~9,0



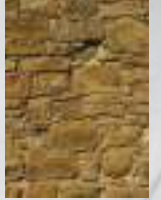

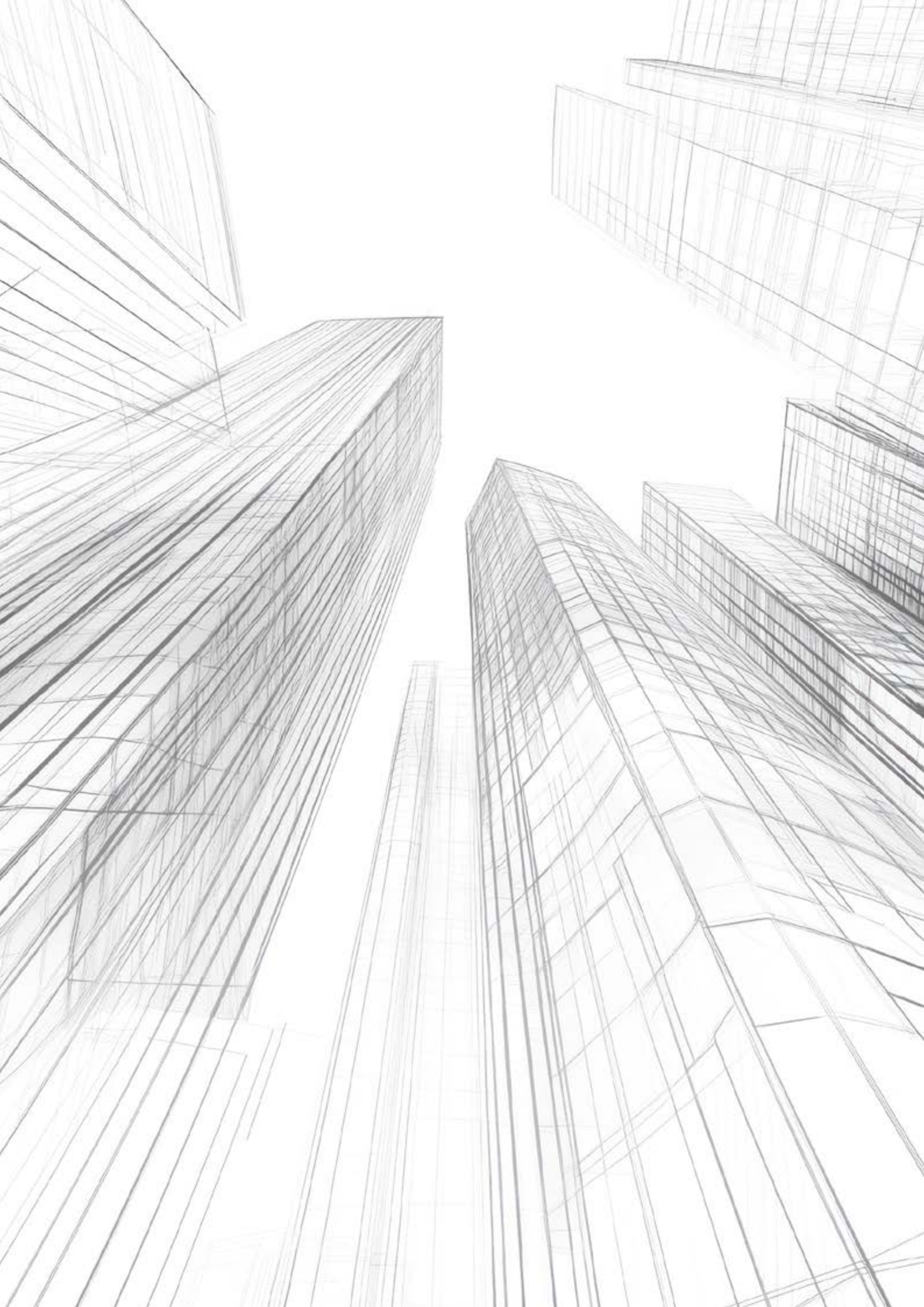



ΠΡΟΣΤΑΣΙΑ ΣΚΥΡΟΔΕΜΑΤΟΣ/ΕΠΙΧΡΙΣΜΑΤΩΝ ΦΥΣΙΚΩΝ-ΤΕΧΝΗΤΩΝ ΛΙΘΩΝ

10. ΠΡΟΣΤΑΣΙΑ ΣΚΥΡΟΔΕΜΑΤΟΣ/ΕΠΙΧΡΙΣΜΑΤΩΝ ΦΥΣΙΚΩΝ-ΤΕΧΝΗΤΩΝ ΛΙΘΩΝ



SINSOL 100/ 200/ 300

Διάφανη στρώση σφράγισης (MMA)

ΠΡΟΣΤΑΣΙΑ ΣΚΥΡΟΔΕΜΑΤΟΣ/ΕΠΙΧΡΙΣΜΑΤΩΝ ΦΥΣΙΚΩΝ-ΤΕΧΝΗΤΩΝ ΛΙΘΩΝ



Αντοχή στην υπεριώδη ακτινοβολία



Υψηλή βατότητα



Για φυσικά πετρώματα



Διαπερατότητα ατμών



Γυαλιστερό φινιρίσμα



Ανθεκτικό στην τριβή



Ενός συστατικού



Εφαρμογή με ρολό



STANDARD

1-συστατικού, άχρωμο, συνθετικό υγρό αποτελούμενο από συμπολυμερή μεθυλο-μεθ-ακρυλικής ρητίνης (MMA). Σκληρή, ανθεκτική, διάφανη στρώση σφράγισης (βερνίκι) που διατίθεται σε τρεις τύπους ως στρώσεις σφράγισης σταμπωτών δαπέδων (νέων αλλά και υφιστάμενων) και σταθεροποίησης πορωδών υποστρωμάτων και δαπέδων σκυροδέματος γενικότερα, με ή χωρίς σκληρυντικό επιφανείας, καθώς και ως στρώσεις προστασίας anti-dust. **Ανάλογα με τον τύπο που εξετάζεται 100/ 200/ 300, όσο μικρότερο το νούμερο του κωδικού, τόσο μεγαλύτερος ο βαθμός εμποτισμού του υποστρώματος που επιτυγχάνεται.** Αντιθέτως, από πλευράς διαμόρφωσης επιφανειακού μέρους προστασίας, όσο μεγαλύτερο το νούμερο του κωδικού, τόσο πλουσιότερο το πάχος της στρώσης σφράγισης που ανθίσταται σε τριβές και επιφανειακή καταπόνηση.

Κατανάλωση:

~0,250-0,400 kg/m², ανάλογα με την αδρότητα, το ανάγλυφο της υφής, το είδος της επιφάνειας και τον βαθμό απορροφητικότητας, του υποστρώματος.

ΚΩΔ. ΠΡΟΪΟΝΤΟΣ	ΣΥΣΚ.	ΤΕΜ./ΠΑΛΕΤΑ	ΤΙΜΗ (€)
5212034700213/5212034700244 /5212034700275	3 kg	24 κιβώτια	7,76 / 8,93 / 10,10
5212034701951/5212034702187 /5212034702507	10 kg	24 δοχεία	7,08 / 8,24 / 9,42
5212034700190/5212034700220 /5212034700251	180 kg	4 βαρέλια	6,91 / 8,08 / 9,20



SINTECNO ULTISEAL WB

Διάφανη στρώση σφράγιση ακρυλικών ρητινών

1-συστατικού, έτοιμο προς χρήση, ουδέτερο συνθετικό υγρό αποτελούμενο από (100%) συμπολυμερή ακρυλικών ρητινών. Προϊόν άχρωμο και άοσμο, υδατικής βάσης, με σχετικό βαθμό ευκαμψίας, κατάλληλο για εξωτερική και εσωτερική χρήση σκληρή, ανθεκτική, **διάφανη στρώση σφράγισης (βερνίκι)** που χρησιμοποιείται ως στρώση σφράγισης και προστασίας σταμπωτών δαπέδων, επιφανειών πέτρας, για σταθεροποίηση και προστασία πορωδών υποστρωμάτων και δαπέδων σκυροδέματος ως μεμβράνη ωρίμανσης για τον έλεγχο του ρυθμού εξάτμισης της υγρασίας από την επιφάνεια του νέου σκυροδέματος. Επίσης, ως στρώση προστασίας anti-dust, δηλαδή για σταθεροποίηση επιφανειών έναντι σκόνης. Πολύ καλή αντίσταση σε τριβές, προερχόμενες από επιφανειακή καταπόνηση.

Κατανάλωση:

1 ή 2 x ~0,125-0,200 kg/m², ανάλογα με την αδρότητα, το ανάγλυφο της υφής, το είδος της επιφάνειας και τον βαθμό απορροφητικότητας, του υποστρώματος.

ΚΩΔ. ΠΡΟΪΟΝΤΟΣ	ΣΥΣΚΕΥΑΣΙΑ	ΤΕΜ./ΠΑΛΕΤΑ	ΤΙΜΗ (€)
5212034701944	1 kg	24 κιβώτια	6,43
5212034701937	3 kg	18 κιβώτια	5,98
5212034701920	10 kg	48 δοχεία	5,65
5212034702798	17 kg	32 δοχεία	5,50



Αντοχή στην υπεριώδη ακτινοβολία



Χωρίς διαλύτες



Άοσμο



Υψηλή βατότητα



Για φυσικά πετρώματα



Διαπερατότητα ατμών



Χαμηλά πηκτικά



Ανθεκτικό στην τριβή



Ενός συστατικού



Εφαρμογή με ρολό

ΠΡΟΣΤΑΣΙΑ ΣΚΥΡΟΔΕΜΑΤΟΣ/ΕΠΙΧΡΙΣΜΑΤΩΝ ΦΥΣΙΚΩΝ-ΤΕΧΝΗΤΩΝ ΛΙΘΩΝ

WP-55 S

Σιλανίων/ σιλοξάνης εμποτισμού με διαλύτες



ΠΡΟΣΤΑΣΙΑ ΣΚΥΡΟΔΕΜΑΤΟΣ/ΕΠΙΧΡΙΣΜΑΤΩΝ ΦΥΣΙΚΩΝ-ΤΕΧΝΗΤΩΝ ΛΙΘΩΝ



Εφαρμογή με ψεκασμό



Για φυσικά πετρώματα



Αντοχή σε ζέστη και πάγο



Δε δημιουργεί μεμβράνη



Υψηλής διεισδυτικής ικανότητας



Υδρόφοβο



Δεν αλλάζει την εμφάνιση της επιφάνειας



Πιστοποιημένο



Ενός συστατικού

Άχρωμο, λεπτόρρευστο, υγρό διάλυμα σιλανίων/ σιλοξάνης με διαλύτες, που αποτελεί προϊόν διείσδυσης και δρα ως μέσο προστασίας για την απώθηση του νερού σε πορώδη υποστρώματα με απορροφητικότητα. για προστασία επιφανειών σκυροδέματος σύμφωνα με **EN 1504-2**. Υψηλή αντίσταση σε αλκάλια, ανθεκτικό ακόμα και σε περιπτώσεις έκθεσης σε συνθήκες παγετού. Δυνατότητα **υψηλού βάθους διείσδυσης, ισχυρό μέτρο αδιαβροχοποίησης, με υψηλή απόδοση. Επιτρέπει τη διαπνοή, ανθεκτικό στην υπεριώδη, μιας και δρα σε βάθος**, οπότε δεν αφήνει επιφανειακό υμένα (film), δυνατότητα γεφύρωσης μικρο-τριχοειδών ρηγματώσεων με πλάτος εύρους έως 0,25 mm EN 1504-2

Κατανάλωση:

~0,17-1,0 lt/ m², ανάλογα με το είδος, την κατάσταση και τον βαθμό απορροφητικότητας του υποστρώματος ~0,150 kg/ m

ΚΩΔ. ΠΡΟΪΟΝΤΟΣ	ΣΥΣΚΕΥΑΣΙΑ	ΤΕΜ./ΠΑΛΕΤΑ	ΤΙΜΗ (€)
5212034700183	3 kg	24 κιβώτια	7,90
5212034700176	10 kg	24 δοχεία	7,63
5212034703092	170 kg	4 βαρέλια	7,36



SINTECNO SILPORE

Σιλανίων/ σιλοξάνης εμποτισμού χωρίς διαλύτες

Υδατικής διασποράς άχρωμο, λεπτόρρευστο, υγρό προϊόν υψηλής δράσης, με βάση την Τεχνολογία σιλανίων/ σιλοξάνης χωρίς διαλύτες, προϊόν διείσδυσης, χρησιμοποιείται δηλαδή με τη μέθοδο του εμποτισμού, και δρα ως μέσο προστασίας για την απώθηση του νερού και την αποφυγή διείσδυσης ελαιωδών ρυτίπων, σε πορώδη υποστρώματα με απορροφητικότητα. Προηγμένης σύνθεσης και Τεχνολογίας (νανο-τεχνολογία), με υψηλή αντίσταση σε αλκάλια, ανθεκτικό ακόμα και σε περιπτώσεις έκθεσης σε συνθήκες παγετού. Δυνατότητα **υψηλού βάθους διείσδυσης** ως μέτρο αδιαβροχοποίησης, με μακρά διάρκεια και υψηλές επιδόσεις ως προς την ποιότητα. Κατάλληλος για σκυρόδεμα, επιχρίσματα/ σοβάδες, τιμεντοκονιάματα, τεχνητή πέτρα και πλάκες πεζοδρομίου, πλίνθους οπτόπλινθους, κεραμίδια και λοιπά κεραμικά **αδιαβροχοποίηση – υδροφοβισμό** και σταθερότητα επιφάνειας

Κατανάλωση:

~0,100-0,300 kg/ m², ανάλογα με το είδος, την κατάσταση και τον βαθμό απορροφητικότητας του υποστρώματος

ΚΩΔ. ΠΡΟΪΟΝΤΟΣ	ΣΥΣΚΕΥΑΣΙΑ	ΤΕΜ./ΠΑΛΕΤΑ	ΤΙΜΗ (€)
5212034702248	1 kg	24 κιβώτια	6,80
5212034702231	4 kg	18 κιβώτια	6,13
5212034702224	17 kg	32 δοχεία	6,05



Για φυσικά πετρώματα



Αντοχή σε ζέστη και πάγο



Δε δημιουργεί μεμβράνη



Υψηλής διεισδυτικής ικανότητας



Υδρόφοβο



Ελαιόφοβο



Δεν αλλάζει την εμφάνιση της επιφάνειας



Χωρίς διαλύτες



Άοσμο



Ενός συστατικού

ΠΡΟΣΤΑΣΙΑ ΣΚΥΡΟΔΕΜΑΤΟΣ/ΕΠΙΧΡΙΣΜΑΤΩΝ ΦΥΣΙΚΩΝ-ΤΕΧΝΗΤΩΝ ΛΙΘΩΝ

SINMAST ASR

Αντιολισθηρή ακρυλική διάφανη στρώση σφράγισης



ΠΡΟΣΤΑΣΙΑ ΣΚΥΡΟΔΕΜΑΤΟΣ/ΕΠΙΧΡΙΣΜΑΤΩΝ
ΦΥΣΙΚΩΝ-ΤΕΧΝΗΤΩΝ ΛΙΘΩΝ



Αντοχή στην υπεριώδη ακτινοβολία



Χωρίς διαλύτες



Άοσμο



Υψηλή βατότητα



Για φυσικά πετρώματα

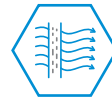

Διαπερατότητα ατμών



Χαμηλά πηκτικά



Ανθεκτικό στην τριβή



Ενός συστατικού



Διάφανο, ακρυλικό βερνίκι βάσεως νερού με ειδικά πρόσθετα που δημιουργεί **αντιολισθητική επιφάνεια πάνω σε κάθε υπόστρωμα** στο οποίο εφαρμόζεται. Ιδανικό για επιφάνειες που δέχονται καθημερινά διαβροχή όπως η **περιοχή γύρω από πισίνες, σκάλες, βατήρες, αυλές αλλά και κάθε περιοχή όπου υπάρχει κίνδυνος ατυχήματος λόγω της ολισθηρότητας**. Λόγω της σύνθεσής του διεισδύει βαθιά στο υπόστρωμα με αποτέλεσμα να έχει πολύ καλή πρόσφυση ενώ παράλληλα το προστατεύει αφού σφραγίζει αποτελεσματικά τους πόρους. Παρουσιάζει **μεγάλη αντοχή στην υπεριώδη ακτινοβολία** και τη φθορά λόγω καιρικών συνθηκών. Εύκολο στην εφαρμογή, **κατάλληλο για εσωτερική και εξωτερική χρήση**.

Κατανάλωση:

~0,100-0,150 kg/ m² ανά στρώση, ανάλογα με το πάχος ανάπτυξης

ΚΩΔ. ΠΡΟΪΟΝΤΟΣ	ΣΥΣΚΕΥΑΣΙΑ	ΤΕΜ./ΠΑΛΕΤΑ	ΤΙΜΗ (€)
5212034703108	1 kg	24 κιβώτια	13,21
5212034703115	3 kg	18 κιβώτια	11,34
5212034703122	10 kg	48 δοχεία	10,90



ΝΕΟ ΠΡΟΪΟΝ

SINTECNO PU VARNISH 1K

Αλειφατικό βερνίκι PU σφράγισης χωρίς διαλύτες

1 συστατικού αλειφατικό πολυουρεθανικό βερνίκι με Σατινέ - Ματ εμφάνιση, χωρίς διαλύτες, υψηλών αντοχών για εφαρμογές απαιτήσεων, το οποίο πολυμερίζεται μέσω της αντίδρασης του με την ατμοσφαιρική υγρασία. Διακρίνεται για την εξαιρετικά υψηλή αντοχή του σε ηλιακή ακτινοβολία, λεκέδες-ρύπους, θαλάσσιο περιβάλλον, νερό, κρούσεις, τριβές και χάραξη καθώς και αραιά διαλύματα οξέων και βάσεων. Χρησιμοποιείται ως τελικό βερνίκι για προστασία λίθων, και τσιμεντένιων επιφανειών, ειδικά επιφανειών πατητής τσιμεντοκονίας.

Κατανάλωση

~0,100-0,120 kg/m²/στρώση

ΚΩΔ. ΠΡΟΪΟΝΤΟΣ	ΣΥΣΚΕΥΑΣΙΑ	ΤΕΜ./ΠΑΛΕΤΑ	ΤΙΜΗ (€)
5212034708950	1 kg	24 κιβώτια	32,26
5212034708967	5 kg	18 κιβώτια	31,58
5212034708974	10 kg	48 δοχεία	31,29



Αντοχή στην υπεριώδη ακτινοβολία



Υψηλή βατότητα



Για φυσικά πετρώματα



Μίξη

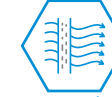

Διαπερατότητα ατμών



Γυαλιστερό φινίρισμα



Ανθεκτικό στην τριβή



Εφαρμογή με ρολό



Ανθεκτικό σε χημικά

ΠΡΟΣΤΑΣΙΑ ΣΚΥΡΟΔΕΜΑΤΟΣ/ΕΠΙΧΡΙΣΜΑΤΩΝ
ΦΥΣΙΚΩΝ-ΤΕΧΝΗΤΩΝ ΛΙΘΩΝ

SINTECNO PU VARNISH

Αλειφατικό βερνίκι PU σφράγισης με διαλύτες



ΠΡΟΣΤΑΣΙΑ ΣΚΥΡΟΔΕΜΑΤΟΣ/ΕΠΙΧΡΙΣΜΑΤΩΝ
ΦΥΣΙΚΩΝ-ΤΕΧΝΗΤΩΝ ΛΙΘΩΝ



2-συστατικών, υψηλής σπλιπνότητας, διάφανο, αλειφατικό βερνίκι πολυουρεθανικής βάσης, με διαλύτες. Παρουσιάζει ιδιαίτερη αντοχή στο χρόνο. Διακρίνεται για την εξαιρετική του αντοχή σε κρούσεις και τριβές. Ανθεκτικό σε θαλάσσιο περιβάλλον, νερό, και σε ήπια οξεία. Χρησιμοποιείται σαν τελικό βερνίκι για προστασία ξύλινων αλλά και μεταλλικών επιφανειών, εκτεθειμένων σε ιδιαίτερα διαβρωτικό περιβάλλον, όπου απαιτείται μεγάλη αντοχή της τελικής επίστρωσης προστασίας, συνδυάζοντας παράλληλα διάρκεια για μεγάλο διάστημα. **Άχρωμο** εντελώς μίγμα που χρησιμοποιείται κυρίως ως διάφανη προστατευτική επίστρωση σφράγισης σε διάφορα υποστρώματα πορώδη και μη. Παρουσιάζει **μεγάλη αντοχή στην υπεριώδη ακτινοβολία UV. Διατίθεται σε γυαλιστερό (Gloss) και ματ (Mat)**

Κατανάλωση:

~0,100-0,150 kg/m², για πάχος ξηρού υμένα Dft: ≥30 μm

ΚΩΔ. ΠΡΟΪΟΝΤΟΣ	ΣΥΣΚ. ΤΕΜ./ΠΑΛΕΤΑ	ΤΙΜΗ (€)
Gloss: 5212034703139/ Mat: 5212034703160/5212034703191	1 kg A+B 24 κιβώτια	12,91/ 14,16
Gloss: 5212034703146/ Mat: 5212034703177/5212034703207	5 kg A+B 18 κιβώτια	11,59 / 12,84
Gloss: 5212034703153/ Mat: 5212034703184/5212034703214	10 kg A+B 30 δοχεία	10,50 / 12,67



SINTECNO PU VARNISH W

Αλειφατικό βερνίκι PU σφράγισης βάσης νερού

2-συστατικών Αλειφατικό Πολυουρεθανικό βερνίκι, βάσης νερού. Παρουσιάζει ιδιαίτερη αντοχή στο χρόνο. Διακρίνεται για την εξαιρετική του αντοχή σε κρούσεις και τριβές. Ανθεκτικό σε θαλάσσιο περιβάλλον, νερό, και σε ήπια οξεία και βάσεις. Χρησιμοποιείται σαν τελικό βερνίκι για προστασία λίθινων, τσιμεντένιων και ξύλινων επιφανειών, όπου απαιτείται μεγάλη αντοχή της τελικής επίστρωσης προστασίας, συνδυάζοντας παράλληλα διάρκεια για μεγάλο διάστημα. **Άχρωμο** εντελώς μίγμα που χρησιμοποιείται κυρίως ως διάφανη προστατευτική επίστρωση σφράγισης σε διάφορα υποστρώματα πορώδη και μη. Παρουσιάζει **μεγάλη αντοχή στην υπεριώδη ακτινοβολία UV. Διατίθεται σε γυαλιστερό (Gloss) και ματ (Mat)**

Κατανάλωση:

~0,100-0,150 kg/m²/ ανά στρώση

ΚΩΔ. ΠΡΟΪΟΝΤΟΣ	ΣΥΣΚ. ΤΕΜ./ΠΑΛΕΤΑ	ΤΙΜΗ (€)
Gloss: 5212034703221/5212034703252 Mat: 5212034703283/5212034703313	1 kg A+B 24 κιβώτια	17,59 / 18,54
Gloss: 5212034703238/5212034703269 Mat: 5212034703290/5212034703320	5 kg A+B 18 κιβώτια	16,75 / 17,70
Gloss: 5212034703245/5212034703276 Mat: 5212034703306/5212034703337	10 kg A+B 30 δοχεία	16,61 / 17,54



ΠΡΟΣΤΑΣΙΑ ΣΚΥΡΟΔΕΜΑΤΟΣ/ΕΠΙΧΡΙΣΜΑΤΩΝ
ΦΥΣΙΚΩΝ-ΤΕΧΝΗΤΩΝ ΛΙΘΩΝ

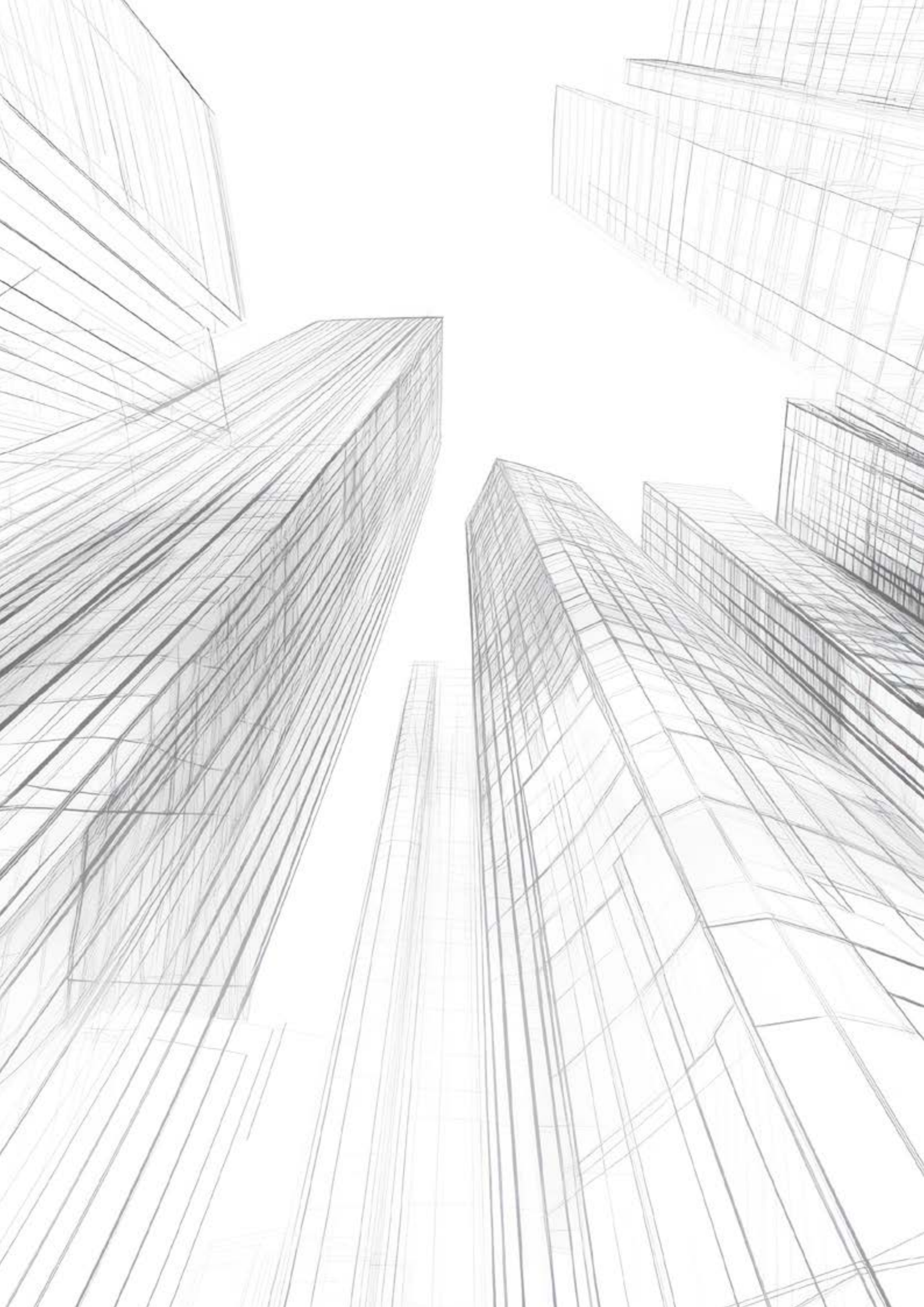



ΕΙΔΙΚΕΣ ΒΑΦΕΣ ΠΡΟΣΤΑΣΙΑΣ

11. ΕΙΔΙΚΕΣ ΒΑΦΕΣ ΠΡΟΣΤΑΣΙΑΣ

KIMICOVER-BLINDO

Αντιρρυπαντική επίστρωση προστασίας



ΕΙΔΙΚΕΣ ΒΑΦΕΣ ΠΡΟΣΤΑΣΙΑΣ



Αντοχή στην υπεριώδη ακτινοβολία



Υψηλή βατότητα



Χωρίς διαλύτες



Άοσμο



Γρήγορη τοποθέτηση



Διαπερατότητα ατμών



Χαμηλά πτητικά



Αντοχή σε ζέστη και πάγο



Πιστοποιημένο



1-συστατικού, έγχρωμη, αντιρρυπαντική επίστρωση προστασίας, υψηλών στερεών υδατοδιαλυτό, βάσης ακρυλικών ρητινών, πλούσιο σε στερεά, για τη δημιουργία προστατευτικών επιστρώσεων σε επιφάνειες σκυροδέματος, σε προκατασκευασμένα πάνελα επικάλυψης όψεων από σκυρόδεμα, όπως και σε επιφάνειες τοιχοποιίας. **Εύκαμπτη, ελαστική βαφή** με δυνατότητα γεφύρωσης τριχοειδών ρωγμών και μικρορηγματώσεων, **εξαιρετης ανθεκτικότητας στη φθορά, στη γήρανση και στην απότριψη**. Μετά την ωρίμανση, δημιουργείται ανακλαστικός υμένος (ξηρό φιλμ) στεγανός, προσφέροντας ταυτόχρονα αντιολισθητική επίστρωση προστασίας και επιφάνεια μη ανακλαστική, σύμφωνα με τις απαιτήσεις του **EN 1504** με δυνατότητα διαπνοής. **Ανθεκτική έναντι έκθεσης σε UV**. Ιδανικό τελείωμα σε εφαρμογές απαιτήσεων υψηλών προδιαγραφών, **προστασία ανθεκτική σε πολλαπλούς κύκλους καθαρισμού (>5000 κύκλους)**.

EN 1504-2

ΠΙΣΤΟΠΟΙΗΜΕΝΗ ΕΠΙΚΑΛΥΨΗ ΙΝΩΝ ΑΜΙΑΝΤΟΥ ΕΝΘΥΛΑΚΩΣΗΣ, ΚΑΤΗΓΟΡΙΑΣ (A/ B/ C) TYPE

Κατανάλωση:

0,350–0,800 kg/ m²/ ανά στρώση

ΚΩΔ. ΠΡΟΪΟΝΤΟΣ	ΣΥΣΚΕΥΑΣΙΑ	ΤΕΜ./ΠΑΛΕΤΑ	ΤΙΜΗ (€)
02020878 RAL 9003	25 kg	24 δοχεία	9,33



SINTOCOLOR

Αδιάβροχη ακρυλική βαφή προστασίας

1-συστατικού, αδιάβροχη βαφή ακρυλικής βάσης σε συνδυασμό με σιλκόνη. Υδατοδιαλυτό, αφήνει τον τοίχο να αναπνέει, με αποτέλεσμα να μη δημιουργείται υγρασία, ενώ χάρη σε αυτή την ιδιότητα **δύναται να εφαρμοστεί ως βαφή σε διαπνεόμενους σοβάδες** με τη χρήση κατάλληλου ασταριού. Έχει άριστες αντοχές στις καιρικές συνθήκες και στην ηλιακή ακτινοβολία. **Προτείνεται για χρήση σε εσωτερικές και εξωτερικές επιφάνειες κάθε είδους (εμφανές μπετό, σοβάς, γύψος, ταπετσαρίες, παλιά χρώματα κλπ.)**. Επιπλέον προτείνεται για χρήση στο σύστημα αθλητικών δαπέδων ως βαφή διαγραμμίσεων.

Κατανάλωση:

~0,200–0,300 kg/m²/ανά στρώση

Διατίθεται σε λευκό και γκρι.

ΚΩΔ. ΠΡΟΪΟΝΤΟΣ	ΣΥΣΚΕΥΑΣΙΑ	ΤΕΜ./ΠΑΛΕΤΑ	ΤΙΜΗ (€)
5212034708721	13 kg	48 δοχεία	7,82
5212034702576	20 kg	36 δοχεία	7,63



Αντοχή στην υπεριώδη ακτινοβολία



Υψηλή βατότητα



Χωρίς διαλύτες



Άοσμο



Γρήγορη τοποθέτηση

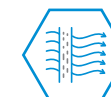

Διαπερατότητα ατμών

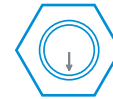

Χαμηλά πτητικά



Αντοχή σε ζέστη και πάγο



Υδροφοβό



Ενός συστατικού

ΕΙΔΙΚΕΣ ΒΑΦΕΣ ΠΡΟΣΤΑΣΙΑΣ

SINMAST RM 42 AG

Πολυουρεθανική βαφή προστασίας (Antigraffiti)



ΕΙΔΙΚΕΣ ΒΑΦΕΣ ΠΡΟΣΤΑΣΙΑΣ



Αντοχή στην υπεριώδη ακτινοβολία



Εφαρμογή με ψεκάσμο



Μίξη



Ανθεκτικό σε χημικά

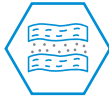

Επίταση χαλαζιακής άμμου



Γρήγορη τοποθέτηση



Γυαλιστερό φινιρίσμα



Ανθεκτικό στην τριβή



PREMIUM

2-συστατικών, σκληρή και ελαστική βαφή, δύο συστατικών, με διαλύτες, πολυουρεθανικής βάσης, τροποποιημένη με ειδικά πρόσθετα. Μη θυσιαζόμενη, υψηλής σιλιπνότητας και αντοχής στο χρόνο, για μόνιμη εφαρμογή και προστασία επιφανειών από βαφές graffiti. Χρήση εξωτερική και εσωτερική. Έχει μεγάλη αντοχή στη χρήση και στις τριβές, στη γήρανση, την UV ακτινοβολία, στην εναλλαγή καιρικών συνθηκών (κύκλος ψύξης-θέρμανσης) και είναι κατάλληλο για χρήση σε θαλάσσιο/παράκτιο περιβάλλον. Παρουσιάζει αντοχή σε λάδια-γράσα, βενζίνη και πετρέλαιο καθώς και αραιά διαλύματα οξέων και βάσεων.

Κατανάλωση:

2 ή 3 x ~0,150 kg/m²

ΚΩΔ. ΠΡΟΪΟΝΤΟΣ	ΣΥΣΚ.	ΤΕΜ./ΠΑΛΕΤΑ	ΤΙΜΗ (€)
5212034703474/5212034702071	4 kg A+B	18 κιβώτια	19,26
5212034703443/5212034702057	10 kg A+B	30 δοχεία	18,39
5212034703450/5212034703429	20 kg A+B	24 δοχεία	18,08



B 237 Solventless

Πισσούχος εποξειδική βαφή προστασίας

2-συστατικών, υψηλής δομής και πολύ χαμηλής πτητικότητας, πισσούχος εποξειδική βαφή προστασίας, επιφανειών σκυροδέματος και μετάλλων σε ιδιαίτερες συνθήκες. Επίστρωση προστασίας σύμφωνα με EN 1504-2. Ανθεκτική, έναντι έκθεσης σε ισχυρή χημική προσβολή (Class II). Ισχυρή δύναμη πρόσφυσης (EN 1542) σε στοιχεία σκυροδέματος και γενικότερα σε πορώδη υποστρώματα. Ανθεκτικό σε δυσμένειες περιβάλλοντος, όπως στην απευθείας έκθεση σε θαλασσινό νερό και θειικά άλατα, αστικά λύματα (θειικά οξέα), υπολείμματα ορυκτελαίων και άλλα χημικά. εσωτερική και/ή εξωτερική προστασία, σε κατασκευές οπλισμένου σκυροδέματος.

EN 1504-2 / T5

Κατανάλωση:

2 ή 3 x ~0,250-0,275 kg/m², για πάχος ξηρού υμένα Dft: >300-450 μm

ΚΩΔ. ΠΡΟΪΟΝΤΟΣ	ΣΥΣΚ.	ΤΕΜ./ΠΑΛΕΤΑ	ΤΙΜΗ (€)
5212034700589/5212034700596	5 kg A+B	100 δοχεία	11,76
5212034700602/5212034700619	20 kg A+B	32 δοχεία	11,34

Κωδ. Τιμαρ. ΑΤΟΕ: 528.1.23



Αντοχή στις καταπονήσεις



Μίξη



Ανθεκτικό σε χημικά

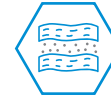

Επίταση χαλαζιακής άμμου



Χαμηλά πτητικά



Πιστοποιημένο



CE



Ανθεκτικό στην τριβή



Ανθεκτικό σε μύκητες και βακτήρια



Ματ φινιρίσμα

ΕΙΔΙΚΕΣ ΒΑΦΕΣ ΠΡΟΣΤΑΣΙΑΣ

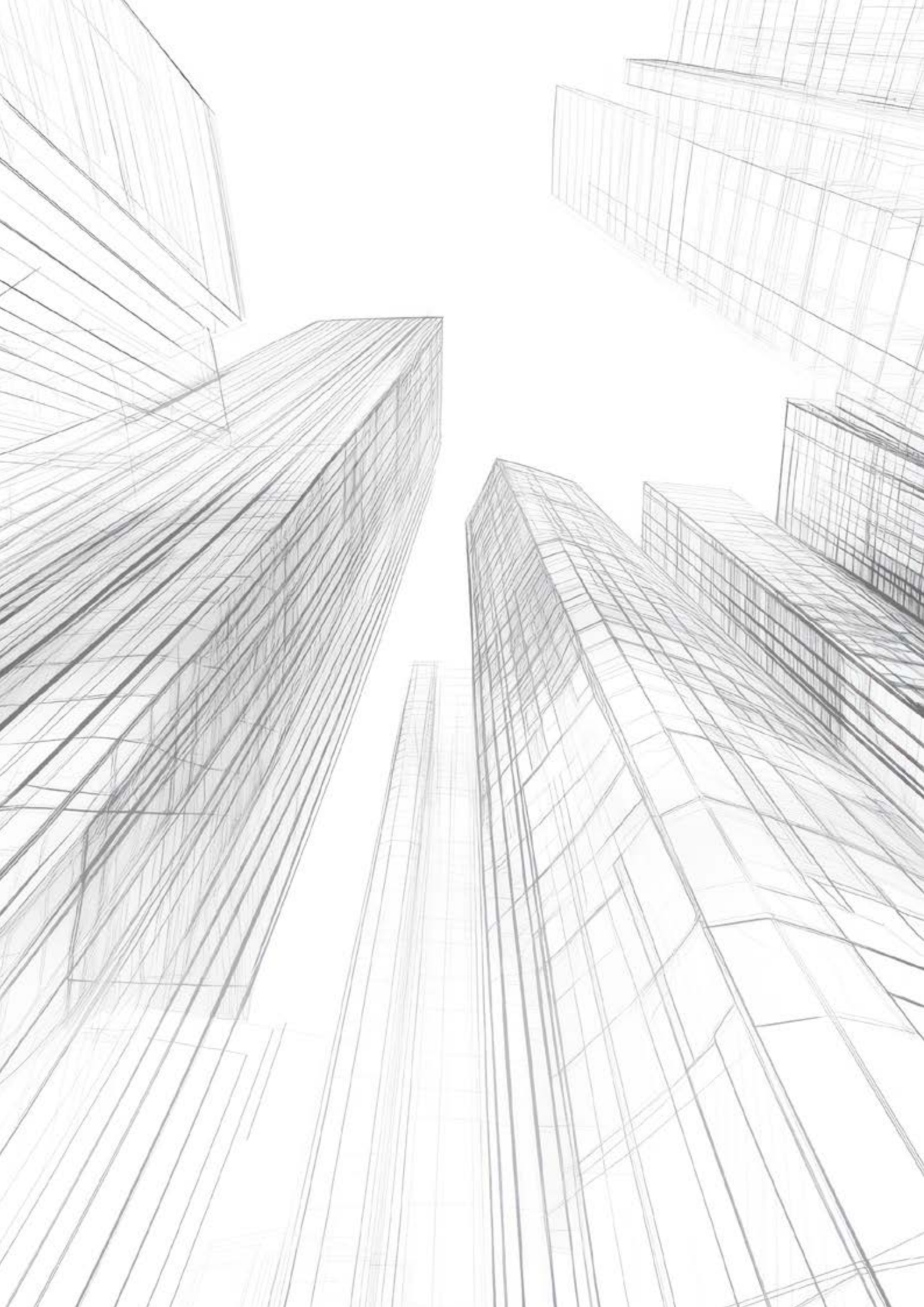



SINMAST RM 32

Εποξειδική βαφή προστασίας χωρίς διαλύτες



Κατάλληλο για χώρους στάθμευσης



Χωρίς διαλύτες



Μίξη



Ανθεκτικό σε χημικά



Επίταση χαλαζιακής άμμου



Χαμηλά πτητικά



Πιστοποιημένο



Χωρίς διαλύτες



Ανθεκτικό στην τριβή



Γυαλιστερό φινιρίσμα

2-συστατικών, υψηλών μηχανικών αντοχών, έγχρωμη, εποξειδική βαφή προστασίας με σιλπνότητα (gloss), χωρίς διαλύτες. Επίστρωση επιφανειακής προστασίας επιφανειών σύμφωνα με EN 1504-2. Ανθεκτική σε κανονική καταπόνηση από πλευράς κυκλοφορίας, επιφανειακές τριβές και σε κρούση. Κατάλληλη ως επικάλυψη προστασίας σε βιομηχανικά δάπεδα και δάπεδα σκυροδέματος γενικότερα, σε χώρους συνεργείων αυτοκινήτων, χώρους parking, στάθμευσης και κυκλοφορίας οχημάτων, συνεισφέρει σε πόντους LEED/Leadership in Energy and Environmental Design και πληρεί τα κριτήρια του LEED 4/4.1 με βάση τη μέθοδο CDPH (California Department of Public Health).

Κατανάλωση:

2 ή 3 x ~0,250 kg/m², για πάχος ξηρού υμένα Dft: ~310–465 μm

Διατίθεται σε RAL 7035/7038/7040.

ΚΩΔ. ΠΡΟΪΟΝΤΟΣ	ΣΥΣΚ.	ΤΕΜ./ΠΑΛΕΤΑ	ΤΙΜΗ (€)
5212034701067/5212034700992	1 kg A+B	24 κιβώτια	17,09
5212034701081/5212034701012	3 kg A+B	18 κιβώτια	14,80
5212034701104/5212034701685	10 kg A+B	30 δοχεία	14,07
5212034701128/5212034701050	20 kg A+B	24 δοχεία	13,73

Certified Leed Gold



SINMAST RM 22

Εποξειδική βαφή προστασίας χωρίς διαλύτες

2-συστατικών, υψηλών μηχανικών αντοχών, έγχρωμη, εποξειδική βαφή προστασίας με σιλπνότητα (gloss), χωρίς διαλύτες, πιστοποιημένο για χρήση σε χώρους επεξεργασίας και τυποποίησης τροφίμων, όπως και ελεγμένο κατά της ανάπτυξης βακτηριδίων και μικροοργανισμών. Κατάλληλο να δεχθούν τροφικές διαλύσεις όπως τρόφιμα & ποτά, πόσιμο ή θαλασσινό νερό κλπ. [food & beverage situations σε χώρους ξηρής ή υγρής διαδικασίας παραγωγής. Πολύ καλή συμπεριφορά έναντι ήπιας μορφής οξέων, λιπαντικών λαδιών –ορυκτών ή οργανικών– βενζίνης κατάλληλη ως επικάλυψη προστασίας σε βιομηχανικά δάπεδα και δάπεδα σκυροδέματος γενικότερα, σε χώρους συνεργείων αυτοκινήτων, χώρους στάθμευσης οχημάτων.

Κατανάλωση:

2 ή 3 x ~0,250 kg/m², για πάχος ξηρού υμένα Dft: ~300–450 μm.

Διατίθεται σε RAL 7035/7038/7040.

ΚΩΔ. ΠΡΟΪΟΝΤΟΣ	ΣΥΣΚ.	ΤΕΜ./ΠΑΛΕΤΑ	ΤΙΜΗ (€)
5212034700749/5212034700671	1 kg A+B	24 κιβώτια	17,53
5212034700763/5212034700695	3 kg A+B	18 κιβώτια	15,44
5212034700787/5212034700718	10 kg A+B	30 δοχεία	14,77
5212034700800/5212034700732	20 kg A+B	24 δοχεία	14,46

Κωδ. Τιμαρ. ΑΤΟΕ: 528.1.19

100



Πιστοποίηση πόσιμου νερού



Χωρίς διαλύτες



Μίξη



Ανθεκτικό σε χημικά



Επίταση χαλαζιακής άμμου



Χαμηλά πτητικά



Πιστοποιημένο



Ανθεκτικό σε μύκητες και βακτήρια



Ανθεκτικό στην τριβή



Γυαλιστερό φινιρίσμα

TK PIGMENT

Εποξειδική βαφή προστασίας με διαλύτες



Κατάλληλο για χώρους στάθμευσης



Μίξη



Ανθεκτικό σε χημικά



Επίταση χαλαζιακής άμμου



Γρήγορη τοποθέτηση



Ανθεκτικό στην τριβή



Γιαλιστερό φινίρισμα



STANDARD



Υψηλής δεισδυτικής ικανότητας

2-συστατικών, έγχρωμη, εποξειδική βαφή προστασίας, επιφανειών δαπέδων σκυροδέματος και μετάλλων. Υψηλός βαθμός ρευστότητας και διάχυσης (διαπνοή). Αποτελεί ανθεκτική επιφάνεια με ιδιαίτερη αντοχή στη τριβή και την φθορά. Κατάλληλο για επιφάνειες δαπέδων σκυροδέματος, αλλά και μεταλλικών κατασκευών (στη ναυσιπλοΐα κλπ.) βαφής με ταχύτατο στέγνωμα, ιδανική για εργασίες γραμμογράφησης.

Κατανάλωση:

2 ή 3 x ~0,300 kg/m², για πάχος ξηρού υμένα Dft: >250 μm, αντίστοιχα

Διατίθεται σε RAL 7035/7038/7040.

ΚΩΔ. ΠΡΟΪΟΝΤΟΣ	ΣΥΣΚ.	ΤΕΜ./ΠΑΛΕΤΑ	ΤΙΜΗ (€)
5212034703344/5212034703382	1 kg A+B	24 κιβώτια	12,69
5212034703351/5212034703399	5 kg A+B	18 κιβώτια	12,28
5212034703368/5212034703405	10 kg A+B	30 δοχεία	12,16
5212034703375/5212034703412	20 kg A+B	28 δοχεία	12,01



SINMAST RM 42

Αλειφατική πολυουρεθανική βαφή προστασίας

2-συστατικών, σκληρή και ελαστική βαφή, ακρυλικής-πολυουρεθανικής βάσης, κατάλληλη για βαφή δαπέδων από σκυροδέμα, βιομηχανικών δαπέδων, χώρων στάθμευσης καθώς και μεταλλικών επιφανειών. Χρήση εξωτερική και εσωτερική. Έχει μεγάλη αντοχή στη χρήση και στις τριβές, στη γήρανση, την UV ακτινοβολία, στην εναλλαγή καιρικών συνθηκών (κύκλος ψύξης-θέρμανσης) και είναι κατάλληλο για χρήση σε θαλάσσιο/ παράκτιο περιβάλλον. Παρουσιάζει αντοχή σε λάδια-γράσα, βενζίνη και πετρέλαιο καθώς και αραιά διαλύματα οξέων και βάσεων.

Κατανάλωση:

2 ή 3 x ~0,250 kg/m², για πάχος ξηρού υμένα Dft: >250 μm, αντίστοιχα

Διατίθεται σε RAL 7035/7038/7040 WHITE.

ΚΩΔ. ΠΡΟΪΟΝΤΟΣ	ΣΥΣΚ.	ΤΕΜ./ΠΑΛΕΤΑ	ΤΙΜΗ (€)
Gloss: 5212034703467	1 kg	24 κιβώτια	17,67
Mat: 5212034703504/5212034703436	A+B	24 κιβώτια	17,67
Gloss: 5212034703474/	4 kg	18 κιβώτια	16,23
Mat: 5212034703511/5212034702071	A+B	18 κιβώτια	16,23
Gloss: 5212034703443/	10 kg	30 δοχεία	14,92
Mat: 5212034703481/5212034702057	A+B	30 δοχεία	14,92
Gloss: 5212034703450/	20 kg	24 δοχεία	14,68
Mat: 5212034703498/5212034703429	A+B	24 δοχεία	14,68



Αντοχή στην υπεριώδη ακτινοβολία



Κατάλληλο για χώρους στάθμευσης



Μίξη



Ανθεκτικό σε χημικά



Επίταση χαλαζιακής άμμου



Γρήγορη τοποθέτηση



Ανθεκτικό στην τριβή



Γιαλιστερό φινίρισμα



Mat φινίρισμα



PREMIUM

SINTECNO ROAD MARKING

Ακρυλική βαφή διαγράμμισης



Αντοχή στην υπεριώδη ακτινοβολία



Κατάλληλο για χώρους στάθμευσης



Γρήγορη τοποθέτηση



Ανθεκτικό σε χημικά



Ανθεκτικό στην τριβή



Ματ φινίρισμα



Εφαρμογή με ψεκασμό



Ενός συστατικού



1-συστ. Έγχρωμη Βαφή Διαγράμμισης Επιφανειών Δαπέδων αποτελούμενη από ρητίνη ακρυλικής βάσης, σχεδιασμένη ειδικά για διαγραμμίσεις επιφανειών και εργασίες γραμμογράφησης γενικότερα. Κατάλληλη για διαγράμμιση ασφαλτικών οδοστρωμάτων, δαπέδων από σκυρόδεμα, βιομηχανικών δαπέδων, γραμμική επισήμανση περιοχών βιομηχανικών χώρων, για γραμμογράφηση αθλητικών γηπέδων, χώρων στάθμευσης, κλπ. **Ταχυστέγνωτο, η επιφάνεια μπορεί να δοθεί σε χρήση ακόμα και μετά από δύο ώρες (ενδεικτικά, στους +20°C)**

Κατανάλωση:

0,5 kg/m² για πάχος Dft ~200 μm.

ΚΩΔ. ΠΡΟΪΟΝΤΟΣ	ΣΥΣΚ.	ΤΕΜ./ΠΑΛΕΤΑ	ΤΙΜΗ (€)
Λευκό: 5212034703528 Κίτρινο: 5212034703542	4 kg	24 κιβώτια	8,82
Λευκό: 5212034703535 Κίτρινο: 5212034703559	10 kg	36 δοχεία	8,64

Διατίθεται σε Λευκό/Κίτρινο/Κόκκινο/Μπλε



SINMACRYL TC

Ακρυλική βαφή προστασίας με διαλύτες

1-συστ. Έγχρωμη Βαφή Προστασίας Επιφανειών Σκυροδέματος και Ασφάλτου με διαλύτες, αποτελούμενη από ρητίνη ακρυλικής βάσης, σχεδιασμένη ειδικά για απευθείας εφαρμογή σε σκυρόδεμα και άσφαλτο. **Ταχυστέγνωτη, κατάλληλη για βαφή ασφαλτικών οδοστρωμάτων, δαπέδων από σκυρόδεμα, βιομηχανικών δαπέδων, χώρων στάθμευσης κλπ. Χρήση εξωτερική και εσωτερική.**

Κατανάλωση:

2 ή 3 x ~0,200 kg/m²

Διατίθεται σε RAL 7035/7038/7040 WHITE.

ΚΩΔ. ΠΡΟΪΟΝΤΟΣ	ΣΥΣΚΕΥΑΣΙΑ	ΤΕΜ./ΠΑΛΕΤΑ	ΤΙΜΗ (€)
5212034703603	4 kg	24 κιβώτια	8,30
5212034703610	10 kg	48 δοχεία	7,12
5212036703627	20 kg	36 δοχεία	6,45



Αντοχή στην υπεριώδη ακτινοβολία



Κατάλληλο για χώρους στάθμευσης



Γρήγορη τοποθέτηση



Ανθεκτικό σε χημικά



Ανθεκτικό στην τριβή



Ματ φινίρισμα



Αντοχή σε ξέστη και πάγο



Ενός συστατικού



SINMAST RM 410

Έγχρωμη, οξύμαχη, βαφή προστασίας



Χωρίς διαλύτες



Μίξη



Ανθεκτικό σε χημικά



Επίταση χαλαζιακής άμμου



Χαμηλά πτητικά



Πιστοποιημένο



CE



Ανθεκτικό στην τριβή



Γυαλιστερό φινίρισμα



Ματ φινίρισμα

2-συστατικών, υψηλής δομής και πολύ χαμηλής πτητικότητας, έγχρωμη, οξύμαχη, εποξειδική βαφή προστασίας επιφανειών σκυροδέματος σύμφωνα με EN 1504-2, Προστασίας που υπόκειται σε απολύμανση – πυρηνική – CENR.E. 81, Οξύμαχη επίστρωση χημικής αδράνειας απέναντι σε πολυάριθμα διαλύματα (αλκαλικά, όξινα, χαμηλής και μέσης οξύτητας). **Ανθεκτική σε χημικές ενώσεις, διαλύματα και οξέα, λύματα, αλκοόλες και καύσιμα.** χημικής αντιδιαβρωτικής προστασίας μηχανημάτων, συσκευών για μεταγίσεις υγρών, για προστασία δεξαμενών που περιέχουν υγρά διαλύματα, καναλιών, υπονόμων, αγωγών καλωδίων, **δεξαμενών με έντονη χημική και μηχανική καταπόνηση** κατά τη διάρκεια επεξεργασίας **Αστικών Λυμάτων.** EN 1504-2 / T1

Κατανάλωση:

2 ή 3 x ~0,250–0,270 kg/m², για πάχος ξηρού υμένα Dft: >300–450 μm

ΚΩΔ. ΠΡΟΪΟΝΤΟΣ	ΣΥΣΚ.	ΤΕΜ./ΠΑΛΕΤΑ	ΤΙΜΗ (€)
5212034701302/5212034701319	4 kg A+B	18 κιβώτια	16,67
5212034701326/5212034701333	10 kg A+B	30 δοχεία	16,51

Κωδ. Τιμαρ. ΑΤΟΕ: 528.1.24



SINMAST RM 616 WB

Υδατοδιαλυτή, έγχρωμη εποξειδική βαφή

2-συστατικών, υδατοδιαλυτή, έγχρωμη εποξειδική βαφή, πλήρως ελεύθερη από πτητικές ενώσεις. Υψηλός βαθμός διάχυσης (διαπνοής), ανθεκτική σε κανονική καταπόνηση από πλευράς κυκλοφορίας και επιφανειακές τριβές, βαφή για δάπεδα αλλά και τοίχους. Ουδέτερη, ιδανική σε χώρους **όπου απαιτείται διασφαλισμένης ποιότητας ατμόσφαιρα (clean-rooms)**, φαρμακοβιομηχανίες, κλινικές και νοσηλευτήρια, για σταθεροποίηση έναντι σκόνης.

Κατανάλωση:

2 ή 3 x ≥ 0,300 kg/m², για πάχος ξηρού υμένα Dft: ~100–150 μm.

Διατίθεται σε RAL 7035/7038/7040.

ΚΩΔ. ΠΡΟΪΟΝΤΟΣ	ΣΥΣΚ.	ΤΕΜ./ΠΑΛΕΤΑ	ΤΙΜΗ (€)
5212034703634/5212034703641	10 kg A+B	50 δοχεία	14,89

Κωδ. Τιμαρ. ΑΤΟΕ: 534.1.113



Χωρίς διαλύτες



Αόσμο



Μίξη



Χαμηλά πτητικά



Ανθεκτικό στην τριβή



Πιστοποιημένο



Επιτρέπει στην επιφάνεια να αναπνέει



Φιλικό στο περιβάλλον



Δυνατότητα αποχρώσεων

SINMASPORT MIDDLE

Ακρυλική βαφή με λάστιχο

Χωρίς
διαλύτεςΥψηλή
βατότηταΕφαρμογή
με σπάτουλαΔιαπερατότητα
ατμώνΧαμηλά
πηκτικάΑντοχή σε ζέστη
και πάγοΕνός
συστατικού

1-συστατικού, ακρυλική βαφή βάσης νερού με λάστιχο για περαιτέρω εξομάλυνση καθώς και δημιουργία **ελαστικής και αντικραδασμικής επιφάνειας**. Χρησιμοποιείται μετά την εφαρμογή του Ασταριού Αθλητικών Δαπέδων και πριν την εφαρμογή του Τελικού Αθλητικών Δαπέδων. Εφαρμογή με ρακλέτα ή σπάτουλα.

Κατανάλωση:0,75-1 Kg/m² ανά στρώση

ΚΩΔ. ΠΡΟΪΟΝΤΟΣ	ΣΥΣΚΕΥΑΣΙΑ	ΤΕΜ./ΠΑΛΕΤΑ	ΤΙΜΗ (€)
5212034703733	3 kg	18 κιβώτια	5,05
5212034703740	10 kg	48 δοχεία	4,44
5212034703757	20 kg	36 δοχεία	4,29

**SINMASPORT FINAL**

Αντιολισθηρή ακρυλική βαφή

1-συστατικού, ακρυλική βαφή βάσης νερού για τη δημιουργία ελαστικής και αντιολισθηρής επιφάνειας με αντοχή σε τριβές, νερό, ηλιακή ακτινοβολία και τις καιρικές συνθήκες γενικότερα. Εφαρμογή με ρακλέτα, σπάτουλα ή ρολό. Αποχρώσεις: Λευκό, πράσινο, κεραμιδί, μπλε, άλλες αποχρώσεις κατόπιν συνεννόησης.

Κατανάλωση:0,75-1 Kg/m² ανά στρώση

ΚΩΔ. ΠΡΟΪΟΝΤΟΣ	ΣΥΣΚ.	ΤΕΜ./ΠΑΛΕΤΑ	ΤΙΜΗ (€)
Λευκό: 5212034708783 Μπλε: 5212034703795 Κεραμιδί: 5212034703801 Πράσινο: 5212034703818	3 kg	18 κιβώτια	4,99
Λευκό: 5212034708721 Μπλε: 5212034708769 Κεραμιδί: 5212034708752 Πράσινο: 5212034708776	13 kg	48 δοχεία	4,60
Λευκό: 5212034708738 Μπλε: 5212034703856 Κεραμιδί: 5212034703863 Πράσινο: 5212034703870	20 kg	36 δοχεία	4,33

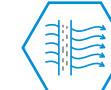
Χωρίς
διαλύτεςΥψηλή
βατότηταΕφαρμογή
με σπάτουλαΔιαπερατότητα
ατμώνΧαμηλά
πηκτικάΑντοχή σε ζέστη
και πάγοΕνός
συστατικούΑνθεκτικό
στην τριβήΕφαρμογή με
ρολό

Διατίθεται σε Λευκό / Μπλε/ Κεραμιδί / Πράσινο

SINMADUR QUIK PASS

Αλειφατική βαφή πολυουρίας



ΣΥΣΤΗΜΑΤΑ ΔΑΠΕΔΩΝ



Αντοχή στην υπεριώδη ακτινοβολία



Χωρίς διαλύτες



Αντοχή στις καταπονήσεις



Ανθεκτικό στην τριβή



PREMIUM



Κατάλληλο για χώρους στάθμευσης



Μίξη



Αντοχή σε ζέστη και πάγο



Γυαλιστερό φινιρίσμα



Γρήγορη τοποθέτηση

2-συστατικών, υψηλών μηχανικών αντοχών, έγχρωμη, αλειφατική πολυουρία ψυχρής εφαρμογής. Βαφή προστασίας με σιλπνότητα (gloss), χωρίς διαλύτες. Επίστρωση επιφανειακής προστασίας επιφανειών. Ανθεκτική σε υψηλή - μέτρια καταπόνηση από πλευράς κυκλοφορίας, επιφανειακές τριβές και σε κρούση, κατάλληλη ως επικάλυψη προστασίας σε βιομηχανικά δάπεδα και δάπεδα σκυροδέματος γενικότερα, σε χώρους συνεργείων αυτοκινήτων, χώρους parking, στάθμευσης και κυκλοφορίας οχημάτων εξωτερική και εσωτερική εφαρμογή εύκολη και ταχεία εφαρμογή με γρήγορη ωρίμανση σε 12-24 ώρες.

Κατανάλωση:

0,250-0,300 Kg/m² ανά στρώση

Διατίθεται σε RAL 7035/7038/7040.

ΚΩΔ. ΠΡΟΪΟΝΤΟΣ	ΣΥΣΚ.	ΤΕΜ./ΠΑΛΕΤΑ	ΤΙΜΗ (€)
5212034703887/5212034703894	5 kg A+B	36 δοχεία	20,23



SINROC 22/ FLOORING 1-2mm

Αυτο-επιπεδούμενη, εποξειδική επίστρωση



Κατάλληλο για χώρους στάθμευσης



Χωρίς διαλύτες



Μίξη



Ανθεκτικό σε χημικά



Επίταση χαλαζιακής άμμου



Χαμηλά πτητικά



Πιστοποιημένο



Ανθεκτικό στην τριβή



Γυαλιστερό φινιρίσμα

3-συστατικών, υψηλής δομής και υψηλών μηχανικών αντοχών, έγχρωμη, αυτο-επιπεδούμενη, εποξειδική επίστρωση προστασίας με σιλπνότητα (gloss), χωρίς διαλύτες, κατάλληλη για πάχη ανάπτυξης 1-2 mm. για την κατασκευή υψηλής σκληρότητας και ακαμψίας, έγχρωμων επιστρώσεων προστασίας βιομηχανικών δαπέδων. Επίστρωση επιφανειακής προστασίας επιφανειών σκυροδέματος σύμφωνα με EN 1504-2. Σύστημα ανθεκτικό για χώρους αποθηκών (logistics) με κυκλοφορία παλετοφόρων και clark, κατάλληλο για επενδύσεις επιφανειών σκυροδέματος. Πολύ καλή συμπεριφορά έναντι ήπιας μορφής οξέων, λιπαντικών λαδιών -ορυκτών ή οργανικών- βενζίνης. EN 1504-2 / T5

Κατανάλωση:

Ρητίνη (A+B): ~0,6-0,7 kg/m²/mm πάχους ανάπτυξης.

Χαλαζιακό μέρος (Γ): ~0,800-1,300 kg/m²/mm πάχους ανάπτυξης

ΚΩΔ. ΠΡΟΪΟΝΤΟΣ	ΣΥΣΚ.	ΤΕΜ./ΠΑΛΕΤΑ	ΤΙΜΗ (€)
5212034703917/5212034702033	10 kg A+B	30 δοχεία	17,85
5212034703924/5212034703900	20 kg A+B	21 δοχεία	17,66

Διατίθεται σε RAL 7040 /7038 /7035
Κωδ. Τιμαρ. ΑΤΟΕ: 543.1.14



SINROC 22/ FLOORING 3-4 mm

Αυτο-επιπεδούμενη, εποξειδική επίστρωση

3-συστατικών, υψηλής δομής και υψηλών μηχανικών αντοχών, έγχρωμη, αυτο-επιπεδούμενη, εποξειδική επίστρωση προστασίας με σιλπνότητα (gloss), χωρίς διαλύτες, κατάλληλη για πάχη ανάπτυξης 3-4 mm. για την κατασκευή υψηλής σκληρότητας και ακαμψίας, έγχρωμων επιστρώσεων προστασίας βιομηχανικών δαπέδων. Επίστρωση επιφανειακής προστασίας επιφανειών σκυροδέματος σύμφωνα με EN 1504-2. Σύστημα ανθεκτικό για χώρους αποθηκών (logistics) με κυκλοφορία παλετοφόρων και clark, κατάλληλο για επενδύσεις επιφανειών σκυροδέματος. Πολύ καλή συμπεριφορά έναντι ήπιας μορφής οξέων, λιπαντικών λαδιών -ορυκτών ή οργανικών- βενζίνης. EN 1504-2 / T5

Κατανάλωση:

Ρητίνη (A+B): ~0,6-0,7 kg/m²/mm πάχους ανάπτυξης.

Χαλαζιακό μέρος (Γ): ~0,800-1,300 kg/m²/mm πάχους ανάπτυξης

ΚΩΔ. ΠΡΟΪΟΝΤΟΣ	ΣΥΣΚ.	ΤΕΜ./ΠΑΛΕΤΑ	ΤΙΜΗ (€)
5212034703917/5212034702033	10 kg A+B	30 δοχεία	17,48
5212034703924/5212034703900	20 kg A+B	21 δοχεία	17,34

Διατίθεται σε RAL 7040 /7038 /7035

Κωδ. Τιμαρ. ΑΤΟΕ: 543.1.14



Κατάλληλο για χώρους στάθμευσης



Χωρίς διαλύτες



Μίξη



Ανθεκτικό σε χημικά

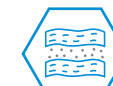

Επίταση χαλαζιακής άμμου



Χαμηλά πτητικά



Πιστοποιημένο



Ανθεκτικό στην τριβή



Γυαλιστερό φινιρίσμα

SINROC 42 SL/ FLOORING

Αυτο-επιπεδούμενη, πολυουρεθανική επίστρωση



ΣΥΣΤΗΜΑΤΑ ΔΑΠΕΔΩΝ



Χωρίς διαλύτες



Μίξη



Ανθεκτικό σε χημικά



Επίταση χαλαζιακής άμμου



Εφαρμογή με σπάτουλα



Χαμηλά πηκτικά



CE



PREMIUM



Γυαλιστερό φινίρισμα



Δυνατότητα αποχρώσεων

3-συστατικών, πολλαπλών χρήσεων, έγχρωμο πολυουρεθανικό σύστημα προστασίας βιομηχανικών δαπέδων και δαπέδων σκυροδέματος γενικότερα σε εφαρμογές όπου απαιτείται ελαστικότητα (π.χ. δάπεδα που δέχονται ταλαντώσεις ή απότομες μεταβολές θερμοκρασιών). Η κύρια βάση του προϊόντος αποτελείται από χαμηλού ιξώδους, πολυουρεθανική ρητίνη, δύο συστατικών (A+B), χωρίς διαλύτες. Σε συνδυασμό της με διαβαθμισμένης κοκκομετρίας χαλαζιακή άμμο που προστίθεται ως τρίτο συστατικό, ως μέρος [Γ], δύναται να παραχθεί αυτο-επιπεδούμενο ρητινοκοινίαμα με δυνατότητα σχετικού πάχους ανάπτυξης και να αποτελέσει ουσιαστικά μια έγχρωμη επίστρωση για εσωτερική προστασία κυρίως οριζόντιων επιφανειών. Το προϊόν διατίθεται στις εκδόσεις Sinroc /42 SL Flooring 1-2 mm.

Κατανάλωση:

Ρητίνη (A+B): ~1 kg/m²/mm πάχους ανάπτυξης.

Χαλαζιακό μέρος (Γ): ~0,5-0,8 kg/m²/mm πάχους ανάπτυξης.

ΚΩΔ. ΠΡΟΪΟΝΤΟΣ	ΣΥΣΚ.	ΤΕΜ./ΠΑΛΕΤΑ	ΤΙΜΗ (€)
5212034708448/5212034708455	10 kg A+B	48 δοχεία	14,86
5212034708424/5212034708431	20 kg A+B	36 δοχεία	14,43

Διατίθεται σε RAL 7040 /7038 /7035
Κωδ. Τιμαρ. ΑΤΟΕ: 543.1.14



SINMAST S2 W Clear

Διαυγής, αυτο-επιπεδούμενη, εποξειδική επίστρωση



Υψηλή
βατότητα



Χωρίς
φυσάλιδες



Χωρίς
διαλύτες



Μίξη



Ματ φινιρίσμα



Για φυσικά
πετρώματα



Χυτό

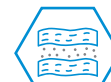

Επίταση
χαλαζακής άμμου

2-συστατικών, υψηλής δομής, άχρωμη, λεπτόρρευστη, αυτο-επιπεδούμενη, εποξειδική επίστρωση ειδικού σχεδιασμού, πλήρους διαύγειας χωρίς διαλύτες και χαμηλό σχετικά ιξώδες. Άχρωμο εντελώς μίγμα που χρησιμοποιείται κυρίως ως διάφανη προστατευτική επίστρωση σφράγισης σε επιφάνειες τις οποίες επιθυμούμε να αναδείξουμε, κατάλληλο για κατασκευή διακοσμητικών ρητινο-κονιαμάτων, για εγκιβωτισμό και σφράγιση κατασκευών με αντικείμενα διακόσμησης με βότσαλα, όστρακα, φωτογραφίες, κάρτες, όπως και για τη διακόσμηση επιφανειών από ξύλο, πέτρα, μέταλλο. Μέγιστο πάχος ανάπτυξης: 30 mm (με χρήση καλουπιού και θαλάμου με κενό/ vacuüm, για έλεγχο της διαδικασίας πλήρωσης).

Κατανάλωση:

Ως διάφανη στρώση σφράγισης ~0,150-0,200 kg/m²

Ως άχρωμο, συνδετικό μέσο για παρασκευή ρητινοκονιαμάτων: 1/6-1/10 (ρητίνη προς χαλαζία, αντίστοιχα).

ΚΩΔ. ΠΡΟΪΟΝΤΟΣ	ΣΥΣΚ.	ΤΕΜ./ΠΑΛΕΤΑ	ΤΙΜΗ (€)
5212034702095/5212034702101	1 kg A+B	24 κιβώτια	20,99
5212034702118/5212034702125	4 kg A+B	18 κιβώτια	18,83
5212034703658/5212034703665	10 kg A+B	30 δοχεία	18,50
5212034703672/5212034703689	20 kg A+B	24 δοχεία	18,17



SINTECNO PU FLEX CARPET 1K

Αλειφατική PU ρητίνη διακοσμητικών ρητινοκονιαμάτων

Σύστημα αλειφατικής, πολυουρεθανικής ρητίνης 1-συστατικού, το οποίο παρουσιάζει εξαιρετικές μηχανικές αντοχές, πολύ καλή πρόσφυση σε διάφορα υποστρώματα, αντοχή στην ηλιακή ακτινοβολία και είναι κατάλληλο για παραγωγή διακοσμητικών ρητινοκονιαμάτων σε εξωτερικούς και εσωτερικούς χώρους.

Κατανάλωση:

Ενδεικτικά, ως άχρωμο, συνδετικό μέσο για παρασκευή ρητινοκονιαμάτων: 1/6-1/10 (ρητίνη προς χαλαζία, αντίστοιχα. 2,0 - 2,5 Kg ρητινοκονιάματος / m² / mm πάχους).



Αντοχή στην
υπεριώδη
ακτινοβολία



Υψηλή
βατότητα



Αντοχή σε
ζεστή και πάγο



Ανθεκτικό
στην τριβή



Για φυσικά
πετρώματα



Χυτό



Επίταση
χαλαζακής άμμου



Ενός
συστατικού

ΚΩΔ. ΠΡΟΪΟΝΤΟΣ	ΣΥΣΚΕΥΑΣΙΑ	ΤΕΜ./ΠΑΛΕΤΑ	ΤΙΜΗ (€)
5212034708981	5kg	60 δοχεία	32,17
5212034708530	10kg	48 δοχεία	31,43
5212034708547	20kg	36 δοχεία	31,01

SINTECNO PU FLEX CARPET

Αλειφατική PU ρητίνη διακοσμητικών ρητινοκονιαμάτων



Αντοχή στην υπεριώδη ακτινοβολία



Υψηλή βατότητα



Χωρίς διαλύτες



Μίξη



Γυαλιστερό φινίρισμα



Για φυσικά πετρώματα



Χυτό

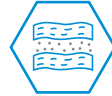

Επίταση χαλαζακής άμμου

Σύστημα αλειφατικής, πολυουρεθανικής ρητίνης 2-συστατικών, το οποίο παρουσιάζει **εξαιρετικές μηχανικές αντοχές**, πολύ καλή πρόσφυση σε διάφορα υποστρώματα, **αντοχή στην ηλιακή ακτινοβολία** και είναι κατάλληλο για παραγωγή **διακοσμητικών ρητινοκονιαμάτων** σε εξωτερικούς και εσωτερικούς χώρους.

Κατανάλωση:

Ρητίνη (A+B): ~0,6–0,7 kg/m²/mm πάχους ανάπτυξης.

Χαλαζιακό μέρος (Γ): ~0,800–1,300 kg/m²/mm πάχους ανάπτυξης

ΚΩΔ. ΠΡΟΪΟΝΤΟΣ	ΣΥΣΚ.	ΤΕΜ./ΠΑΛΕΤΑ	ΤΙΜΗ (€)
5212034707717/5212034707724	10 kg A+B	30 δοχεία	26,52
5212034707427/5212034707434	20 kg A+B	24 δοχεία	24,96



ΝΕΟ ΠΡΟΪΟΝ

SINTECNO DECO-ACRYL

Χοντρόκοκκη, πατητή τσιμεντοκονία ακρυλικής βάσης

1 συστατικού, παστώδες, έτοιμο προς χρήση, χοντρόκοκκο ακρυλικό επίχρισμα, το οποίο χρησιμοποιείται ως βασική στρώση επιπέδωσης και εξομάλυνσης πριν από τη διακοσμητική επικάλυψη SINTECNO DECOACRYL FINE ή και ως τελική διακοσμητική επικάλυψη με όψη και υφή πατητής τσιμεντοκονίας. **Κατάλληλο για εξωτερική ή εσωτερική χρήση σε δάπεδα, τοίχους και σκάλες** αλλά και άλλες **ειδικές επιφάνειες**, σε χώρους όπως οικίες, ξενοδοχεία ή καταστήματα.

Κατανάλωση:

1,70 kg/m²/mm



Χαμηλά πτητικά



Υψηλή βατότητα



Χωρίς διαλύτες



Εφαρμογή με σπάτουλα



Αντοχή στην υπεριώδη ακτινοβολία



Υψηλή βατότητα



Αντοχή σε ζέστη και πάγο



Γρήγορη τοποθέτηση



Ενός συστατικού



ΚΩΔ. ΠΡΟΪΟΝΤΟΣ	ΣΥΣΚΕΥΑΣΙΑ	ΤΕΜ./ΠΑΛΕΤΑ	ΤΙΜΗ (€)
5212034708998	15 kg	48 δοχεία	4,16

SINTECNO DECO-ACRYL FINE

ΝΕΟ ΠΡΟΪΟΝ

Λεπτόκοκκη, πατητή τσιμεντοκονία ακρυλικής βάσης



Χαμηλά πηκτικά



Χωρίς διαλύτες



Αντοχή στην υπεριώδη ακτινοβολία



Αντοχή σε ζέστη και πάγο



Ενός συστατικού



Υψηλή βατότητα



Εφαρμογή με σπάτουλα



Υψηλή βατότητα



Γρήγορη τοποθέτηση



PREMIUM

1 συστατικού, παστώδες, έτοιμο προς χρήση, λεπτόκοκκο ακρυλικό επίχρισμα, το οποίο χρησιμοποιείται ως τελική διακοσμητική επικάλυψη με όψη και υφή πατητής τσιμεντοκονίας με εξαιρετικά λείο φινίρισμα. Κατάλληλο για εξωτερική ή εσωτερική χρήση σε δάπεδα, τοίχους και σκάλες αλλά και άλλες ειδικές επιφάνειες, σε χώρους όπως οικίες, ξενοδοχεία ή καταστήματα.

Κατανάλωση: 1,70 kg/m²/mm

ΚΩΔ. ΠΡΟΪΟΝΤΟΣ	ΣΥΣΚΕΥΑΣΙΑ	ΤΕΜ./ΠΑΛΕΤΑ	ΤΙΜΗ (€)
5212034709001	15 kg	48 δοχεία	4,16





ΔΟΜΙΚΕΣ (ΣΤΑΤΙΚΕΣ) ΕΝΙΣΧΥΣΕΙΣ

13. ΔΟΜΙΚΕΣ (ΣΤΑΤΙΚΕΣ) ΕΝΙΣΧΥΣΕΙΣ

ΔΟΜΙΚΕΣ (ΣΤΑΤΙΚΕΣ) ΕΝΙΣΧΥΣΕΙΣ

S&P C-SHEET 240 (230 gr/ m²)

Υφάσματα από πολυμερικές ίνες άνθρακα



Αντοχή στις καταπονήσεις



Αντοχή σε ζέστη και πάγο



Αντοχή στην υπεριώδη ακτινοβολία



Εύκαμπτα, υφάσματα ενίσχυσης, από πολυμερικές ίνες άνθρακα, σε αναπτύγματα μονής διεύθυνσης, τεχνολογίας Ινοπλισμένων Πολυμερών ΙΟΠ/ FRPs. Ύφανση χαμηλής πυκνότητας (~1,80 gr/cm³), φέρουν **αμφίπλευρη πλέξη συγκράτησης των ινών άνθρακα** και είναι ειδικά σχεδιασμένα για δομική ενίσχυση, κυρίως με την ξηρή μέθοδο εφαρμογής, σε επεμβάσεις, στα πλαίσια της αναβάθμισης της φέρουσας ικανότητας, σε φέροντα στοιχεία δομικών κατασκευών από σκυρόδεμα, ξύλο και τοιχοποιία (λιθοδομή/ πλινθοδομή). **Κατάλληλα για αύξηση της ικανότητας ανάληψης αξονικής φόρτισης, θλιπτικού φορτίου, καθώς και την απορρόφηση ενέργειας, για διατηρητική και καμπτική αναβάθμιση** στοιχείων οπλισμένου σκ υροδέματος όπου εστιάζονται απώλειες ενεργούς διατομής οπλισμών για την ενίσχυση σε διάτμηση και εξωτερική περίσφιξη (κλειστή) κατακόρυφων στοιχείων σκυροδέματος (υποστυλώματα).

Κατανάλωση:

~1 m ανθρακοϋφάσματος /1 μ.μ. αναπτύγματος

Διατίθεται και σε βάρη των 300 - 400 - 600 gr/m²

ΚΩΔ. ΠΡΟΪΟΝΤΟΣ	ΣΥΣΚΕΥΑΣΙΑ	ΤΕΜ./ΠΑΛΕΤΑ	ΤΙΜΗ (€)
	Ρολά 30 cm *50 m		10,35
	Ρολά 60 cm *50 m		20,70

Κωδ. Τιμαρ. ΑΤΟΕ: 547.1



FRPs / CARBON SHEET UD 240 (230 gr/ m²)

ΝΕΟ ΠΡΟΪΟΝ

Υφάσματα από πολυμερικές ίνες άνθρακα

Εύκαμπτα, υφάσματα ενίσχυσης, από πολυμερικές ίνες άνθρακα, σε αναπτύγματα μονής διεύθυνσης, τεχνολογίας Ινοπλισμένων Πολυμερών ΙΟΠ/ FRPs. Ύφανση χαμηλής πυκνότητας (~1,80 gr/cm³), φέρουν **αμφίπλευρη πλέξη συγκράτησης των ινών άνθρακα** και είναι ειδικά σχεδιασμένα για δομική ενίσχυση, κυρίως με την ξηρή μέθοδο εφαρμογής, σε επεμβάσεις, στα πλαίσια της αναβάθμισης της φέρουσας ικανότητας, σε φέροντα στοιχεία δομικών κατασκευών από σκυρόδεμα, ξύλο και τοιχοποιία (λιθοδομή/ πλινθοδομή). **Κατάλληλα για αύξηση της ικανότητας ανάληψης αξονικής φόρτισης, θλιπτικού φορτίου, καθώς και την απορρόφηση ενέργειας, για διατηρητική και καμπτική αναβάθμιση** στοιχείων οπλισμένου σκυροδέματος όπου εστιάζονται απώλειες ενεργούς διατομής οπλισμών για την ενίσχυση σε διάτμηση και εξωτερική περίσφιξη (κλειστή) κατακόρυφων στοιχείων σκυροδέματος (υποστυλώματα).

Κατανάλωση:

~1 m ανθρακοϋφάσματος /1 μ.μ. αναπτύγματος

Διατίθεται και σε βάρη των 300 - 400 - 600 - 900 gr/m²

ΚΩΔ. ΠΡΟΪΟΝΤΟΣ	ΣΥΣΚΕΥΑΣΙΑ	ΤΕΜ./ΠΑΛΕΤΑ	ΤΙΜΗ (€)
	Ρολά 30 cm *50 m		9,23
	Ρολά 60 cm *50 m		18,44



Αντοχή στις καταπονήσεις



Αντοχή σε ζέστη και πάγο



Αντοχή στην υπεριώδη ακτινοβολία



ΔΟΜΙΚΕΣ (ΣΤΑΤΙΚΕΣ) ΕΝΙΣΧΥΣΕΙΣ

S&P C-Laminates SM (150/2000)

Ελάσματα από ίνες άνθρακα



Αντοχή στις καταπονήσεις



Αντοχή σε ζέστη και πάγο



Αντοχή στην υπεριώδη ακτινοβολία



Ελάσματα από ίνες άνθρακα (ανθρακο-ελάσματα / ανθρακό-λαμες) σε συνδυασμό με ρητίνη, συστήματα τεχνολογίας **Ινοπλισμένων Πολυμερών ΙΟΠ/ FRPs**. Ειδικά σχεδιασμένα για **δομική ενίσχυση** για επεμβάσεις σε φέροντα στοιχεία κατασκευών από σκυρόδεμα, ξύλο, μεταλλικούς φορείς και τοιχοποιία (λιθοδομή/ πλινθοδομή) κατάλληλους για **καμπτική αναβάθμιση** φέρουσας ικανότητας δομικών στοιχείων κατασκευών από σκυρόδεμα, τοιχοποιία, ξύλο, κλπ., σχεδιασμένα ειδικά για την εφαρμογή τους ως εξωτερικά, επικολητά συστήματα αναβάθμισης φέρουσας ικανότητας δομικών μελών/ στοιχείων κατασκευών οπλισμένου σκυροδέματος και παράλληλα προσθήκη ενεργούς διατομής (ως επιπρόσθετος, συμπληρωματικός οπλισμός). Πάχος ελασμάτων: **1,2 & 1,4 mm**. Ελάσματα με μέτρο ελαστικότητας (min. ≥ 170 GPa) και υψηλή εφελκυστική αντοχή θραύσης: (≥ 2.800 N/mm²).

Κατανάλωση:

~1 ή περισσότερα τεμ ~1 m ελάσματος / 1 μ.μ. αναπτύγματος
Διατίθεται και σε διαφορετικά πλάτη και πάχη.

ΚΩΔ. ΠΡΟΪΟΝΤΟΣ	ΣΥΣΚΕΥΑΣΙΑ	ΤΕΜ./ΠΑΛΕΤΑ	ΤΙΜΗ (€)
	100 m /150 m	50/1.2 mm	20,00
	100 m /150 m	100/1.2 mm	35,00
	100 m /150 m	50/1.4 mm	23,00
	100 m /150 m	100/1.4 mm	37,74

Κωδ. Τιμαρ. ΑΤΟΕ: 548α – 548β – 548γ – 548δ – 548ε



SINMAST P 103

Εποξειδική πάστα συγκόλλησης ελασμάτων

Κατάλληλη για την προσαρμογή και **επικόλληση χαλυβδο-ελασμάτων επί επιφανειών** οπλισμένου σκυροδέματος (για στατική ενίσχυση στοιχείων με μέθοδο κλωβού ή με συστήματα beton-plaque), καθώς επίσης και ελασμάτων από ίνες άνθρακα για στατική ενίσχυση στοιχείων με συστήματα Τεχνολογίας **FRPs/ ΙΟΠ** Ινοπλισμένων Πολυμερών (**EN 1504-4**) σε κατασκευές οπλισμένου σκυροδέματος σύμφωνα με **EN 1504-6**. Το προϊόν συνεισφέρει σε πόντους **LEED/ Leadership in Energy & Environmental Design**. **EN 1504-4 & EN 1504-6**

Κατανάλωση:

~1,7 kg/ m²/ mm πάχους ανάπτυξης

ΚΩΔ. ΠΡΟΪΟΝΤΟΣ	ΣΥΣΚ.	ΤΕΜ./ΠΑΛΕΤΑ	ΤΙΜΗ (€)
5212034700152/5212034700169	1 kg A+B	24 κιβώτια	13,62
5212034700138/5212034700145	4 kg A+B	18 κιβώτια	10,86
5212034700091/5212034700107	10 kg A+B	30 δοχεία	10,47
5212034700114/5212034700121	20 kg A+B	24 δοχεία	10,37

Κωδ. Τιμαρ. ΑΤΟΕ: 534.1.45



Χωρίς διαλύτες



Μίξη



Θιξοτροπικό



Αντοχή στις καταπονήσεις



Χαμηλά πηκτικά



Αντοχή σε ζέστη και πάγο



Πιστοποιημένο



Αγκύρωση



Εφαρμογή με σπάτουλα

SINMAST S2 WV

Εποξειδική ρητίνη συγκόλλησης υφασμάτων (άνθρακα - υάλου)



2-συστατικών, ειδικού σχεδιασμού, εποξειδική ρητίνη (κόλλα), επικόλλησης, προσαρμογής και εμποτισμού ινών υφασμάτων ενίσχυσης από πολυμερικές ίνες άνθρακα ή υάλου (αναπτυγμάτων μονής ή διπλής διεύθυνσης), Τεχνολογίας Ινοπλισμένων Πολυμερών **ΙΟΠ/FRPs**, επικολητά, επάνω σε δομικά στοιχεία κατασκευών οπλισμένου σκυροδέματος (EN 1504-4). Παρουσιάζει εξαιρετική πρόσφυση σε σκυρόδεμα, πέτρα, ξύλο και γενικά στα περισσότερα πορώδη υποστρώματα που παρουσιάζουν σχετικά ικανοποιητικές αντοχές.

EN 1504-4

Κατανάλωση:

~0,300-0,500 kg/m² (ανά στρώση φύλλου)

~0,150-0,200 kg/m² (ως τελική στρώση επικάλυψης)

ΚΩΔ. ΠΡΟΪΟΝΤΟΣ	ΣΥΣΚ.	ΤΕΜ./ΠΑΛΕΤΑ	ΤΙΜΗ (€)
5212034701425/5212034701432	1 kg A+B	24 κιβώτια	21,18
5212034701449/5212034701456	3 kg A+B	18 κιβώτια	19,27
5212034701463/5212034701470	10 kg A+B		18,87
5212034701487/5212034701494	20 kg A+B		18,57



ΝΕΟ ΠΡΟΪΟΝ SINTECNO FRPs/ CARBON ANCHORS

Ειδικά αγκύρια από ίνες άνθρακα

Υψηλών αντοχών και εξαιρετων μηχανικών ιδιοτήτων ειδικά αγκύρια από **ίνες άνθρακα**, που ουσιαστικά αποτελούν συνδέσμους αγκύρωσης κατά την προσαρμογή υφασμάτων ή/και πλεγμάτων ινών άνθρακα ή/και υάλου, βασισμένων στην **Τεχνολογία ΙΟΠ /FRPs**. **Αγκύρια, αποτελούμενα από ίνες υψηλής εφελκυστικής αντοχής θραύσης**. Οι ίνες αυτές περιβάλλονται εξωτερικά από ειδικό πλέγμα συγκράτησης των ινών άνθρακα στη θέση τους. Οι ειδικοί τύπου αυτοί σύνδεσμοι, **είναι σχεδιασμένοι για την αγκύρωση, στερέωση υφασμάτων και πλεγμάτων άνθρακα και υάλου, τεχνολογίας Ινοπλισμένων Πολυμερών ΙΟΠ / FRPs**, κατά τη διάρκεια της προσαρμογής τους στο δομικό υπόστρωμα, σε επεμβάσεις σε κατασκευές σκυροδέματος, σε σκυρόδεμα, φέρουσες τοιχοποιίες ή λιθοδομές κ.α.

Κατανάλωση:

Για πλέγματα ινών άνθρακα: ~3-4 τεμ αγκυριών /m² επιφάνειας όψης

ΚΩΔ. ΠΡΟΪΟΝΤΟΣ	ΣΥΣΚΕΥΑΣΙΑ	ΤΕΜ./ΠΑΛΕΤΑ	ΤΙΜΗ (€)
02140421	Ø 6 mm - Ρολά 10 m		12,70
02140501	Ø 8 mm - Ρολά 10 m		15,44
02020631	Ø 10 mm - Ρολά 10 m		17,81
02020767	Ø 12 mm - Ρολά 10 m		20,31



Αντοχή σε ζέστη και πάγο



PREMIUM



CE

SINTECNO FRPs/ GLASS ANCHORS

ΝΕΟ ΠΡΟΪΟΝ



Ειδικά αγκύρια από ίνες υάλου



Αντοχή στις καταπονήσεις



Αντοχή σε ζέστη και πάγο



Αντοχή στην υπεριώδη ακτινοβολία



Υψηλών αντοχών και εξαιρετών μηχανικών ιδιοτήτων ειδικά αγκύρια από ίνες υάλου, που ουσιαστικά αποτελούν συνδέσμους αγκύρωσης κατά την προσαρμογή υφασμάτων ή/και πλεγμάτων ινών υάλου, βασισμένων στην Τεχνολογία ΙΟΠ /FRPs. Οι ίνες αυτές, περιβάλλονται εξωτερικά από ειδικό πλέγμα συγκράτησης των ινών υάλου στη θέση τους. Οι ειδικού τύπου αυτοί σύνδεσμοι, είναι σχεδιασμένοι για την αγκύρωση, στερέωση υφασμάτων και πλεγμάτων υάλου, τεχνολογίας Ινοπλισμένων Πολυμερών ΙΟΠ / FRPs, κατά τη διάρκεια της προσαρμογής τους στο δομικό υπόστρωμα, σε επεμβάσεις σε κατασκευές σκυροδέματος, σε σκυροδέμα, φέρουσες τοιχοποιίες ή λιθοδομές κ.α. Χρησιμοποιούνται ως αγκυρωτικά μέσα εξασφάλισης απολήξεων και συναρμογών κατά την προσαρμογή υφασμάτων και πλεγμάτων υαλονημάτων, τεχνολογίας Ινοπλισμένων Πολυμερών ΙΟΠ / FRPs.

Κατανάλωση:

Για πλέγματα ινών υάλου: ~3-5 τεμ αγκυριών / m² επιφάνειας όψης

ΚΩΔ. ΠΡΟΪΟΝΤΟΣ	ΣΥΣΚΕΥΑΣΙΑ	ΤΕΜ./ΠΑΛΕΤΑ	ΤΙΜΗ (€)
02020589	Ø 6 mm - Ρολά 10 m		5,08
02020679	Ø 8 mm - Ρολά 10 m		5,74
02020626	Ø 10 mm - Ρολά 10 m		6,02
02020627	Ø 12 mm - Ρολά 10 m		6,32



SINTECNO TECNOFIB GLASS NET 350 (350 gr/ m²) GLASS NET 360 (360 gr/ m²)

Ειδικό πλέγμα στατικής ενίσχυσης

2-διευθύνσεων, σύστημα ειδικού πλέγματος στατικής ενίσχυσης, αποτελούμενο από πολυμερικές ίνες υάλου (ΙΟΠ/ FRPs), οι οποίες φέ-ρουν ειδική επίστρωση αντι-αλκαλικής προστασίας (alkali-treatment), ώστε να είναι ανθεκτικές και μόνιμα προστατευμένες σε αλκαλικό περιβάλλον. Πλέγμα ινών υάλου, με υψηλή εφελκυστική αντοχή, εφαρμογής να προσαρτάται επί υποστρωμάτων φέρουσας τοιχοποιίας, με τη βοήθεια ειδικού κονιάματος. **Εφαρμόζεται σε περιπτώσεις ενισχύσεων από σεισμούς.** Κατάλληλο επίσης για περιμετρικές ενώσεις και συνδέσεις τοιχοποιίας, για σημεία συναρμογών μεταξύ τοιχοποιίας ή μεταξύ σκυροδέματος και τοιχοποιίας.

Κατανάλωση:

~1,1 m υαλοπλέγματος /1 μ.μ. επιφάνειας αναπτύγματος

ΠΡΟΪΟΝ	ΣΥΣΚΕΥΑΣΙΑ	ΤΕΜ./ΠΑΛΕΤΑ	ΤΙΜΗ (€)
Glass Net 350	Ρολά 100 cm * 100 m		9,57
Glass Net 360	Ρολά 100 cm * 100 m		9,60



Αντοχή στις καταπονήσεις



Αντοχή σε ζέστη και πάγο



Αντοχή στην υπεριώδη ακτινοβολία



KIMITECH WALLMESH-MR (335 gr/ m²)

ΝΕΟ ΠΡΟΪΟΝ



Ειδικό πλέγμα στατικής ενίσχυσης



Αντοχή στις καταπονήσεις

2-διευθύνσεων, σύστημα ειδικού πλέγματος στατικής ενίσχυσης, αποτελούμενο από πολυμερικές ίνες υάλου (ΙΟΠ/ FRPs) οι οποίες φέρουν ειδική επίστρωση αντι-αλκαλικής προστασίας (alkali-treatment), ώστε να είναι ανθεκτικές και μόνιμα προστατευμένες σε αλκαλικό περιβάλλον. **Πλέγμα ινών υάλου σε συνδυασμό με περιεκτικότητα σε Ζιρκόνιο (Zr) σε ποσοστό >16%**, που χαρακτηρίζεται από υψηλές μηχανικές αντοχές κι εξαιρετες φυσικές και τεχνικές ιδιότητες, ιδιαίτερα ανθεκτικό σε συνθήκες επιθετικού περιβάλλοντος, ανεπηρέαστο από επιδράσεις διαβρωτικών ατμοσφαιρικών παραγόντων. **Ελαφρο-βαρές**, σχεδιασμένο από πλευράς εφαρμογής να προσαρτάται επί υποστρωμάτων φέρουσας τοιχοποιίας, με τη βοήθεια ειδικού κονιάματος επιπέδωσης/ εξομάλυνσης επιφανειών και αναβάθμισης της θλιπτικής τους αντοχής αποτελώντας έτσι ενισχύσεις γνωστές με τον όρο **CRM (Composite-Reinforced Mortar) Reinforcing systems**. Σύστημα κατάλληλο για στατική ενίσχυση, φέρουσας τοιχοποιίας όποιας μορφής (π.χ. λιθοδομής/ τουβλοδομής ή/και συνδυασμένης, μικτής κατάστασης),

Κατανάλωση:

~1,10 m υαλοπλέγματος/1 μ.μ. αναπύγματος

ΚΩΔ. ΠΡΟΪΟΝΤΟΣ	ΣΥΣΚΕΥΑΣΙΑ	ΤΕΜ./ΠΑΛΕΤΑ	ΤΙΜΗ (€)
01012139	Ρολά 100 cm * 50 m		23,82



ΝΕΟ ΠΡΟΪΟΝ

KIMITECH WALLMESH-HR (573 gr/ m²)

Ειδικό πλέγμα στατικής ενίσχυσης

2-διευθύνσεων, σύστημα ειδικού πλέγματος στατικής ενίσχυσης, αποτελούμενο από πολυμερικές ίνες υάλου (IAM/ FRCM) οι οποίες φέρουν ειδική επίστρωση αντι-αλκαλικής προστασίας (alkali-treatment), ώστε να είναι ανθεκτικές και μόνιμα προστατευμένες σε αλκαλικό περιβάλλον. **Πλέγμα ινών υάλου σε συνδυασμό με περιεκτικότητα σε Ζιρκόνιο (Zr) σε ποσοστό >16%**, που χαρακτηρίζεται από υψηλές μηχανικές αντοχές κι εξαιρετες φυσικές και τεχνικές ιδιότητες, **ιδιαίτερα ανθεκτικό σε συνθήκες επιθετικού περιβάλλοντος**, ανεπηρέαστο από επιδράσεις διαβρωτικών ατμοσφαιρικών παραγόντων. **Ελαφρο-βαρές**, σχεδιασμένο από πλευράς εφαρμογής να προσαρτάται επί υποστρωμάτων φέρουσας τοιχοποιίας, με τη βοήθεια ειδικού κονιάματος επιπέδωσης/ εξομάλυνσης επιφανειών και αναβάθμισης της θλιπτικής τους αντοχής προερχόμενο από τις σειρές Tectoria, Betonfix, Basic και Kimisteel, αποτελώντας έτσι **ενισχύσεις γνωστές με τον όρο CRM (Composite-Reinforced Mortar) Reinforcing systems**. Σύστημα κατάλληλο για στατική ενίσχυση, φέρουσας τοιχοποιίας όποιας μορφής (π.χ. λιθοδομής/ τουβλοδομής ή/και συνδυασμένης, μικτής κατάστασης), **πλέγματος ενδεικτικού βάρους** (μικτό, συμπεριλαμβανομένης της αντιαλκαλικής προστασίας των ινών).



Αντοχή στις καταπονήσεις

Κατανάλωση:

~1,1 m υαλοπλέγματος /1 μ.μ. επιφάνειας αναπύγματος

ΚΩΔ. ΠΡΟΪΟΝΤΟΣ	ΣΥΣΚΕΥΑΣΙΑ	ΤΕΜ./ΠΑΛΕΤΑ	ΤΙΜΗ (€)
01011840	Ρολά 100 cm * 50 m		29,12

KIMISTEEL INOX X-Bar 304

ΝΕΟ ΠΡΟΪΟΝ



Ανοξείδωτοι ράβδοι ελικοειδους μορφής



Αντοχή στις καταπονήσεις

Αγκύρια συνάφειας/ Σπειρώματα ελικοειδούς μορφής/ Ανοξείδωτες ράβδοι, κατάλληλες για δομικές ενισχύσεις. Πρόκειται για στοιχεία κυκλικής διατομής, με ελικοειδές σπείρωμα, αποτελούμενα από ανοξείδωτο χάλυβα (INOX/ AISI 304 ή AISI 316) που χρησιμοποιούνται ως συστήματα αγκυρώσεων/ συνδέσεων, σε νέες κατασκευές, αλλά και σε επεμβάσεις σε Ιστορικά κτήρια, σε κατασκευές Μνημειακού χαρακτήρα, και προφανώς σε έργα και δομές Πολιτιστικής Κληρονομιάς. Οι ελικοειδείς αυτές ράβδοι, έχουν ελεγχθεί σύμφωνα με τα πρότυπα EN 845-1, EN 10002-1, EN 846-5 και EN 846-7. Ιδανικό, για αγκυρώσεις σε τοιχοποιία ή σε δομικά μέλη από σκυρόδεμα. Κατάλληλο για συνδέσεις δομικών στοιχείων και εξασφάλιση συναρμογών. Δυνατότητα ενίσχυσης της αγκύρωσης με τη βοήθεια συνδετικού υλικού με έτοιμο προς χρήση, ενέσιμο υλικό (grouting mortar). Αποτελούν επίσης, μέσο κατάλληλο για τη συρραφή ρωγμών (stitching) που εμφανίζονται σε τοιχοποιίες.

ΚΩΔ. ΠΡΟΪΟΝΤΟΣ	ΣΥΣΚΕΥΑΣΙΑ	ΤΕΜ./ΠΑΛΕΤΑ	ΤΙΜΗ (€)
02022277	Ø 6 mm		17,61
	Ø 8 mm		21,95
	Ø 10 mm		26,89
	Ø 12 mm		34,65



ΝΕΟ ΠΡΟΪΟΝ

KIMISTEEL INOX X-Bar 316

Ανοξείδωτοι ράβδοι ελικοειδους μορφής



Αντοχή στις καταπονήσεις

Αγκύρια συνάφειας/ Σπειρώματα ελικοειδούς μορφής/ Ανοξείδωτες ράβδοι, κατάλληλες για δομικές ενισχύσεις. Πρόκειται για στοιχεία κυκλικής διατομής, με ελικοειδές σπείρωμα, αποτελούμενα από ανοξείδωτο χάλυβα (INOX/ AISI 304 ή AISI 316) που χρησιμοποιούνται ως συστήματα αγκυρώσεων/ συνδέσεων, σε νέες κατασκευές, αλλά και σε επεμβάσεις σε Ιστορικά κτήρια, σε κατασκευές Μνημειακού χαρακτήρα, και προφανώς σε έργα και δομές Πολιτιστικής Κληρονομιάς. Οι ελικοειδείς αυτές ράβδοι, έχουν ελεγχθεί σύμφωνα με τα πρότυπα EN 845-1, EN 10002-1, EN 846-5 και EN 846-7. Ιδανικό, για αγκυρώσεις σε τοιχοποιία ή σε δομικά μέλη από σκυρόδεμα. Κατάλληλο για συνδέσεις δομικών στοιχείων και εξασφάλιση συναρμογών. Δυνατότητα ενίσχυσης της αγκύρωσης με τη βοήθεια συνδετικού υλικού με έτοιμο προς χρήση, ενέσιμο υλικό (grouting mortar).

ΚΩΔ. ΠΡΟΪΟΝΤΟΣ	ΣΥΣΚΕΥΑΣΙΑ	ΤΕΜ./ΠΑΛΕΤΑ	ΤΙΜΗ (€)
02022269	Ø 6 mm		23,03
02022239	Ø 8 mm		28,04
02022240	Ø 10 mm		32,93
02022236	Ø 12 mm		39,89

KIMITECH PLUG VR / VR-HD

Προσχεδιασμένος σύνδεσμος σχήματος "L"



Προσχηματισμένος σύνδεσμος σχήματος "L" με βελτιωμένη λαβή. Το Kimittech PLUG VR-HD είναι ένα προσχηματισμένο σχήμα "L" συνδετήρας με βελτιωμένη πρόσφυση, μέρος του CRM σύστημα ενίσχυσης σε συνδυασμό με Kimittech WALLMESH MR-HD ή Kimittech WALLMESH HR-HD πλέγμα. Το Kimittech PLUG VR-HD **φέρει σήμανση CE σύμφωνα με EAD 340392-00-0104: 'CRM (Σύνθετα ενισχυμένα Κονίαμα) Σύστημα ενίσχυσης σκυροδέματος και τοιχοποιίας δομές).**

Κατανάλωση:

~0,5 m απόσταση μεταξύ τους, αξονικά

KIMITECH PLUG VR Ø8 mm

ΚΩΔ. ΠΡΟΪΟΝΤΟΣ	ΣΥΣΚΕΥΑΣΙΑ	ΤΕΜ./ΠΑΛΕΤΑ	ΤΙΜΗ (€)
	10 x 20 cm		2,20
	10 x 30 cm		3,34
	10 x 40 cm		4,11
	10 x 50 cm		4,90
	10 x 60 cm		6,92

KIMITECH PLUG VR HD

ΚΩΔ. ΠΡΟΪΟΝΤΟΣ	ΣΥΣΚΕΥΑΣΙΑ	ΤΕΜ./ΠΑΛΕΤΑ	ΤΙΜΗ (€)
	20 x 10 cm	100 τεμ.	2,11
	30 x 10 cm	100 τεμ.	3,12





14. ΣΥΜΠΛΗΡΩΜΑΤΙΚΑ

ΣΥΜΠΛΗΡΩΜΑΤΙΚΑ

ΜΕΧΥΛ

Ειδικός διαλύτης για τον καθαρισμό



Ειδικός διαλύτης για τον καθαρισμό των εργαλείων και εξοπλισμού λειτουργίας – αντλιών κλπ., μετά την χρησιμοποίηση συστημάτων εποξειδικών ρητινών

Ειδικό βάρος: 0,86 kg/lit.

ΚΩΔ. ΠΡΟΪΟΝΤΟΣ	ΣΥΣΚΕΥΑΣΙΑ	ΤΕΜ./ΠΑΛΕΤΑ	ΤΙΜΗ (€)
5212034702552	3 kg	18 κιβώτια	9,31
5212034702545	10 kg	36 δοχεία	8,48



RUSTCLEAN

Διαλύτης καθαρισμού σκουριάς

Διαλύτης που χρησιμοποιείται για τον καθαρισμό επιφανειών μετάλλων όπως σιδηρός χάλυβας, μαύρη λαμαρίνα, αλουμίνιο. Δρα δημιουργώντας ουσιαστικά «μάλθωση» στο στρώμα της σκουριάς,

Ειδικό βάρος: ~1,0 kg/lit.

ΚΩΔ. ΠΡΟΪΟΝΤΟΣ	ΣΥΣΚΕΥΑΣΙΑ	ΤΕΜ./ΠΑΛΕΤΑ	ΤΙΜΗ (€)
5212034703931	3 kg		2,23

ΣΥΜΠΛΗΡΩΜΑΤΙΚΑ

CLEANER X3

Ενεργοποιητής ελασμάτων



Ενεργοποιητής ελασμάτων από ίνες άνθρακα πριν τη διαδικασία τοποθέτησης αυτών με εποξειδική πάστα Sinmast P 103 προηγείται ο καθαρισμός και η ενεργοποίηση των ελασμάτων, με τον ειδικό διαλύτη – ενεργοποιητή Cleaner X3.

Κατανάλωση:

~30–35 gr, για κάθε (m) διατομής ελάσματος πλάτους 50 mm, ενδεικτικά.

ΚΩΔ. ΠΡΟΪΟΝΤΟΣ	ΣΥΣΚΕΥΑΣΙΑ	ΤΕΜ./ΠΑΛΕΤΑ	ΤΙΜΗ (€)
5212034701982	3 kg	18 κιβώτια	11,61
5212034701975	10 kg	36 δοχεία	11,05

ΣΥΜΠΛΗΡΩΜΑΤΙΚΑ

EPOXY CLEANER

Υγρό, καθαρισμού



Οικολογικό υγρό, καθαρισμού επιφανειών εποξειδικών συστημάτων, σειράς Sinmast RM & Sinroc/22 Flooring, για αφαίρεση λευκών κηλιδώσεων, διατήρηση αισθητικής, Υγρό μέσο καθαρισμού, ιδιαίτερα φιλικό στον χρήστη και στο περιβάλλον.

Κατανάλωση:~20-50 gr/ m²

ΚΩΔ. ΠΡΟΪΟΝΤΟΣ	ΣΥΣΚΕΥΑΣΙΑ	ΤΕΜ./ΠΑΛΕΤΑ	ΤΙΜΗ (€)
5212034703955	3 kg	18 κιβώτια	6,02
5212034703948	10 kg	36 δοχεία	5,17

**THINNER PU**

Διαλυτικό

Ειδικό διαλυτικό για την αραιώση των πολυουρεθανικών, ακρυλικών και πολυασπαρτικών συστημάτων.

ΚΩΔ. ΠΡΟΪΟΝΤΟΣ	ΣΥΣΚΕΥΑΣΙΑ	ΤΕΜ./ΠΑΛΕΤΑ	ΤΙΜΗ (€)
5212034704365	3 kg	18 κιβώτια	9,45
5212034704358	10 kg	36 δοχεία	9,34

THINNER SINMAST EPOXY

Διαλυτικό



Ειδικό διαλυτικό για την αραιώση των εποξειδικών συστημάτων, αντικαθιστά RM 410/TK pigment/ ACOSINAC 90/ THINERAC 10.

ΚΩΔ. ΠΡΟΪΟΝΤΟΣ	ΣΥΣΚΕΥΑΣΙΑ	ΤΕΜ./ΠΑΛΕΤΑ	ΤΙΜΗ (€)
5212034704389	3 kg		7,65
5212034704372	10 kg		7,04

KIMITECH-TNT

Πλέγμα ενίσχυσης



Πλέγμα ενίσχυσης από συνεχείς ίνες συνδυασμένης κατάστασης από πολυαιθυλένιο (PET) και πολυπροπυλένιο (PP). Βάρος: 100 gr/ m² και πάχους 0,7 mm. Χρησιμοποιείται ως πρόσθετη ενισχυτική διάταξη σε συστήματα στεγανοποίησης εξαιρετη αντοχή έναντι των επιδράσεων που οφείλονται σε δυσμένειες περιβάλλοντος, ενώ παράλληλα αυξάνει την αντίσταση του συστήματος που εξετάζεται έναντι της γήρανσης.

Κατανάλωση:

~1,05 m² /m² επιφάνειας προς κάλυψη

ΚΩΔ. ΠΡΟΪΟΝΤΟΣ	ΣΥΣΚΕΥΑΣΙΑ	ΤΕΜ./ΠΑΛΕΤΑ	ΤΙΜΗ (€)
	100 * 25	25 m ²	4,50
	100 * 100	100 m ²	4,50

**SINDRAIN**

Αποστραγγιστική μεμβράνη

Αποστραγγιστική μεμβράνη, από υψηλής πυκνότητας σκληρό πολυαιθυλένιο (HDPE) για την αποστράγγιση των υδάτων σε υπόγειες κατασκευές, καθώς και για την προστασία από τραυματισμό και μηχανική φθορά στρώσεων στεγανοποίησης που έχουν ήδη προηγηθεί, επί επιφανειών σκυροδέματος κατά την επίχωση). Φύλλα πάχους >0,5 mm, με μονόπλευρη ανάπτυξη κώνων ύψους ~7,5 mm. Εξαιρετική αντίσταση σε ριζικά συστήματα, ανθεκτική έναντι χημικής προσβολής, κυρίως στα οξέα ριζικών συστημάτων.

Κατανάλωση:

~1 m² μεμβράνης/ m² επιφάνειας προς κάλυψη.

ΚΩΔ. ΠΡΟΪΟΝΤΟΣ	ΣΥΣΚΕΥΑΣΙΑ	ΤΕΜ./ΠΑΛΕΤΑ	ΤΙΜΗ (€)
	2.00 * 20m ²	Ρολά 40 m ² (15 ρολά)	1,59

SINTECNO THIXO-FACTOR

Θιξοτροπικός παράγοντας



Ρυθμιστής ιξώδους/ Θιξοτροπικός παράγοντας για έλεγχο βαθμού ρευστότητας εποξειδικών ή πολυουρεθανικών συστημάτων βαφών, αύξηση κολλώδους συμπεριφοράς σε ρητινοκονιάματα καθώς και για τη δημιουργία ανάγλυφης υφής σε αυτο-επιπεδούμενες επιστρώσεις

Κατανάλωση:

≥0,5–1,5% κατά βάρος σε ελαφρώς κεκλιμένες επιφάνειες.

≥ 2,0–4,0% κατά βάρος σε κατακόρυφες πλευρές, ώστε να μην "ρέει" το υλικό

ΚΩΔ. ΠΡΟΪΟΝΤΟΣ	ΣΥΣΚΕΥΑΣΙΑ	ΤΕΜ./ΠΑΛΕΤΑ	ΤΙΜΗ (€)
5212034703962	1 kg		24,64

SINTECNO Injection Nipples

Πλαστικά ακροφύσια



Πλαστικά ακροφύσια, για την εφαρμογή ενέσιμης εποξειδικής ρητίνης σειράς Sinmast (J) type, Sinmast (S2), Sinrast J/A, κλπ., για την αποκατάσταση ρηγματώσεων σε στοιχεία σκυροδέματος / διαδικασία ρητινένεσης. Κάθε ακροφύσιο συνοδεύεται από την αντίστοιχη πλαστική επίσης τάπα (πώμα), μπλε απόχρωσης που συμπληρώνει ουσιαστικά το σετ.

Κατανάλωση:

~6-7 τεμ / m μήκους ρωγμής

ΚΩΔ. ΠΡΟΪΟΝΤΟΣ	ΣΥΣΚΕΥΑΣΙΑ	ΤΕΜ./ΠΑΛΕΤΑ	ΤΙΜΗ (€)
	500 τεμάχια		0,17

**SINTECNO Unipaue Pistols**

Πιστόλια χειρός

Ειδικά πιστόλια χειρός υποδοχής σαλαμιών 600 ml, αλλά και φύσιγγας 300 ml.

ΚΩΔ. ΠΡΟΪΟΝΤΟΣ	ΣΥΣΚΕΥΑΣΙΑ	ΤΕΜ./ΠΑΛΕΤΑ	ΤΙΜΗ (€)
			38,48

SINTECNO Unipaue Pistols

Πιστόλια χειρός



Ειδικά πιστόλια χειρός υποδοχής φύσιγγας 300 ml.

ΚΩΔ. ΠΡΟΪΟΝΤΟΣ	ΣΥΣΚΕΥΑΣΙΑ	ΤΕΜ./ΠΑΛΕΤΑ	ΤΙΜΗ (€)
5212034703962			

Pointing-Gun

Πιστόλι χειρός Εποξειδικού αρμόστοκου



Ειδικό πιστόλι χειρός, για την εφαρμογή εποξειδικού αρμόστοκου (π.χ. Sintojoint WB), για την αρμολόγηση ψηφίδων και κεραμικών πλακιδίων. Προϊόν εφαρμογής υλικών αρμολόγησης για την πλήρωση αρμών (έτοιμοι αρμόστοκοι τσιμεντοειδούς βάσης, ημι-ελαστικοί στόκοι και άκαμπτα σφραγιστικά αρμών). Το πιστόλι αυτό δύναται να εφαρμοστεί και ως πιστόλι χειρός για την εφαρμογή ενέσιμων προϊόντων, όπως π.χ. για ενέματα υδραυλικής ασβέστου.

ΚΩΔ. ΠΡΟΪΟΝΤΟΣ	ΣΥΣΚΕΥΑΣΙΑ	ΤΕΜ./ΠΑΛΕΤΑ	ΤΙΜΗ (€)
			99,84



SINMAST EPOXY FAST Anchor Special-Gun

Πιστόλι χειρός, υποδοχής σετ διπλής φύσιγγας

Ειδικό πιστόλι χειρός, υποδοχής σετ διπλής φύσιγγας (2 x 200 ml), εφαρμογής συγκολλητικού υλικού αγκυρώσεων, τύπου Sinmast Epoxyfast Anchor (προϊόν Sinmast). Υποδοχή της φύσιγγας από το πλάι, συρταρωτά.

ΚΩΔ. ΠΡΟΪΟΝΤΟΣ	ΣΥΣΚΕΥΑΣΙΑ	ΤΕΜ./ΠΑΛΕΤΑ	ΤΙΜΗ (€)
			46,80

SINMAST Μηχάνημα Ρητινενέσεων ΓΤ

Μηχάνημα εφαρμογής ρητινενέσεων



Χαμηλής πίεσης, ειδικό μηχάνημα εφαρμογής ρητινενέσεων (καζανάκι), με ενσωμάτωση μανομέτρου (δείκτης διαδικασίας ελέγχου). Χρησιμοποιείται για την εισπίεση ενέσιμης εποξειδικής ρητίνης σειράς Sinmast (J) type, Sinmast (S2), Sinrast J/A, κλπ., για την αποκατάσταση ρηγματώσεων σε στοιχεία σκυροδέματος. Υποστήριξη από αεροσυμπιεστή που αποδίδει από 5 έως 9 atm, πίεση (είσοδος). Υποστηρίζει δύο ανεξάρτητες γραμμές παροχέτευσης (έξοδοι). Διακόπτες ελέγχου διακοπής και παροχέτευσης.

ΚΩΔ. ΠΡΟΪΟΝΤΟΣ	ΣΥΣΚΕΥΑΣΙΑ	ΤΕΜ./ΠΑΛΕΤΑ	ΤΙΜΗ (€)
			972,40

SINTECNO Rullo Frangibolle

Ακιδωτό ρολό



Πλαστικό ακιδωτό ρολό, πλάτους 22 cm, για αυτο-επιπεδούμενες στρώσεις, Εποξειδικών δαπέδων.

ΚΩΔ. ΠΡΟΪΟΝΤΟΣ	ΣΥΣΚΕΥΑΣΙΑ	ΤΕΜ./ΠΑΛΕΤΑ	ΤΙΜΗ (€)
			52,00

**SINTECNO PE Perforated-Sleeves**

Διάτρητοι υποδοχείς

Ειδικοί πλαστικοί διάτρητοι υποδοχείς (παρεμβύσματα) από πολυαιθυλένιο (PE), για τα συστήματα αγκυρώσεων Sinmast PSF Anchor και Sinmast EpoxyFast Anchor, κατά την εφαρμογή του αγκυρωτικού μέσου σε υπόστρωμα χαλαρό, διάτρητο ή με παρουσία διάκενων.

ΚΩΔ. ΠΡΟΪΟΝΤΟΣ	ΔΙΑΜΕΤΡΟΣ / ΜΗΚΟΣ ΣΤΕΛΕΧΟΥΣ	ΤΕΜ./ΠΑΛΕΤΑ	ΤΙΜΗ (€)
	Ø 16 x 85 mm		0,15
	Ø 16 x 130 mm		0,22
	Ø 20 x 85 mm		0,19

SINTECNO Empty Cartridges

Empty Cartridges



Κενές φύσιγγες με τάπα, για την εφαρμογή του προϊόντος Sinmast P 103 FS/ Injection, με εξέλαση. Η εποξειδική πάστα μετά την ανάμιξη των 2-συστατικών, γεμίζει με σπάτουλα την κενή φύσιγγα από την πίσω πλευρά, τοποθετείται η τάπα και κατόπιν το υλικό εφαρμόζεται ακόμα και με κοινό πιστόλι σιλικόνης (χειρός).

ΚΩΔ. ΠΡΟΪΟΝΤΟΣ	ΣΥΣΚΕΥΑΣΙΑ	ΤΕΜ./ΠΑΛΕΤΑ	ΤΙΜΗ (€)
			1,77

SINFILL**Αφρώδη κορδόνια**

Αφρώδη κορδόνια από εξηλασμένο πολυαιθυλένιο (νάilon), κλειστής κυψέλης που φέρουν εξωτερικά υμένιο προστασίας και διατίθενται σε προφίλ κυκλικής διατομής (Ø). Τοποθετείται δε στο εσωτερικό του αρμού σφηνωτά, με τα δάχτυλα του χεριού ή με τη βοήθεια καμπύλου εργαλείου χωρίς ακμές, οριοθετώντας έτσι ενιαία υπόβαση, πριν από την εφαρμογή σφραγιστικής μαστίχης TECNOSEAL ή άλλων σφραγιστικών αυτού του τύπου.

Κατανάλωση:

1 μ.μ. / μ. μήκους αρμού

ΚΩΔ. ΠΡΟΪΟΝΤΟΣ	ΣΥΣΚΕΥΑΣΙΑ	ΤΕΜ./ΠΑΛΕΤΑ	ΤΙΜΗ (€)
	6 mm		0,26
	8 mm		0,30
	10 mm		0,33
	15 mm		0,48
	20 mm		0,72
	25 mm		1,18
	30 mm		1,42
	40 mm		1,89
	50 mm		2,36
	60 mm		2,91

**Concrete (pH) HYDRION Test Kit****Μολύβι και χρωματικός δείκτης αλκαλικότητας**

Ειδικός εξοπλισμός για επιτόπου προσδιορισμού της αλκαλικότητας του σκληρυμένου σκυροδέματος βάσει της προδιαγραφής ASTM F710-5. Αποτελούμενη από μολύβι και χρωματικό δείκτη αλκαλικότητας με βαθμονομημένο δείκτη ελέγχου από 1-13. Επιτρέπει τον εντοπισμό της ενανθράκωσης του σκυροδέματος και της ενδεχόμενης χημικής προσβολής. Προϊόν εύκολο στη χρήση, η διαδικασία ελέγχου και ταυτοποίησης δεν απαιτεί ιδιαίτερη εξειδίκευση. Η τελική μέτρηση δίνεται υπό μορφή μονάδας (pH). Μπορεί να χρησιμοποιηθεί για τη δημιουργία διαγράμματος αλκαλικότητας σε σχέση με το βάθος επικάλυψης.

ΚΩΔ. ΠΡΟΪΟΝΤΟΣ	ΣΥΣΚΕΥΑΣΙΑ	ΤΕΜ./ΠΑΛΕΤΑ	ΤΙΜΗ (€)
----------------	------------	-------------	----------

Πακέτο 3 μολυβιών

117,21

SINFILM

Φιλμ πολυαιθυλενίου



Φιλμ πολυαιθυλενίου πάχους 0,5 mm για χρήση ως φράγμα υδρατμών.

ΚΩΔ. ΠΡΟΪΟΝΤΟΣ	ΣΥΣΚΕΥΑΣΙΑ	ΤΕΜ./ΠΑΛΕΤΑ	ΤΙΜΗ (€)
	4x25 (100m ²)	80 ρολλά	0,87



SINTECNO RELEASE AGENT

Αντικολλητικός παράγοντας

Αντικολλητικός παράγοντας για χρήση σε συστήματα διακοσμητικών ρητινοκονιαμάτων για αύξηση της ολίσθησης και βελτίωση της εργασιμότητας με μεταλλική σπάτουλα.

Κατανάλωση:

~0,100 kg/ 1 kg ρητίνης



Χωρίς διαλύτες



Χαμηλά πτητικά



Πρόσμικτο



Νέα κατασκευή



ΚΩΔ. ΠΡΟΪΟΝΤΟΣ	ΣΥΣΚΕΥΑΣΙΑ	ΤΕΜ./ΠΑΛΕΤΑ	ΤΙΜΗ (€)
5212034708202	1,5 kg		5,57

■ ΠΡΟΪΟΝ

➤ ANTIFREEZE.....	σελ.16
➤ B 237 SOLVENTLESS	σελ.97
➤ BASIC INIEZIONE	σελ.45
➤ BASIC INIEZIONE-M5.....	σελ.46
➤ BASIC INTONACO M5.....	σελ.49
➤ BASIC MALTA – M15/F (R2).....	σελ.46
➤ BASIC MALTA R3	σελ.43
➤ BETONFIX – 200	σελ.53
➤ BETONFIX – 300 (Gray).....	σελ.71
➤ BETONFIX – 300 SR/ Sulphate Resistant	σελ.71
➤ BETONFIX – CR (R4)	σελ.51
➤ BETONFIX – FB (R4)	σελ.40
➤ BETONFIX – KIMIFER SP	σελ.36
➤ BETONFIX – MONOLITE N (R4)	σελ.41
➤ BETONFIX – MONOLITE R (R4).....	σελ.41
➤ BETONFIX – PL	σελ.53
➤ BETONFIX – RCA (R3)	σελ.42
➤ BETONFIX – RR (R2)	σελ.44
➤ BETONFIX – TX (R3)	σελ.43
➤ BETONFIX – WW	σελ.45
➤ CLEANER X3.....	σελ.120
➤ CONCRETE pH HYDRION TEST	σελ.126
➤ CURCRETE WB	σελ.18
➤ DAMP – STOP INJECTION.....	σελ.86
➤ EPOXY CLEANER	σελ.121
➤ FASTSET L (υγρό).....	σελ.15
➤ FASTSET P (σκόνη)	σελ.18
➤ FRPs / CARBON Sheet UD 240 (230 gr/m ²)	σελ.112
➤ ISOPLAST 116 W (WHITE)	σελ.76
➤ ISOPLAST FC.....	σελ.80
➤ ISOPLAST FC/TR	σελ.81
➤ ISOPLAST FC/TR ANTISKID	σελ.82
➤ ISOPLAST FC/TR THIXO	σελ.81
➤ ISOPLAST HYBRID	σελ.77
➤ ISOPLAST PU	σελ.76
➤ ISOPLAST PU PRO (Λευκό)	σελ.77
➤ ISOPLAST PU W	σελ.80
➤ KIMICOVER – BLINDO	σελ.96
➤ KIMICOVER – IN.....	σελ.85
➤ KIMITECH – TNT (100 gr/m ²)	σελ.122
➤ KIMITECH PLUG VR / VR-HD	σελ.118
➤ KIMITECH WALLMESH-MR (335 gr/m ²)	σελ.116
➤ KIMITECH WALLMESH-HR (573 gr/m ²)	σελ.116
➤ KIMISTEEL INOX X-BAR 304.....	σελ.117
➤ KIMISTEEL INOX X-BAR 316.....	σελ.117
➤ LAB B / LIQUID ADHESIVE BOND	σελ.32
➤ LIMEPOR EDO	σελ.50
➤ LIMEPOR PLUS.....	σελ.49
➤ LIMEPOR – PMP	σελ.48
➤ LIMEPOR – SK (White)	σελ.50
➤ MEXYL.....	σελ.120
➤ MINI PACK.....	σελ.55
➤ MUCIS ad 19/L	σελ.16

➤ MUCIS mia 200	σελ.37
➤ MULTIPRIMER PU	σελ.61
➤ PAGEL V1	σελ.52
➤ PAGEL V2.....	σελ.52
➤ PC ELASTOSWELL.....	σελ.67
➤ PC LEAKSEAL	σελ.67
➤ QED Chemicals MARGEL-580 VPi	σελ.37
➤ RUST CLEAN	σελ.120
➤ S & P C-Sheet 240 (230 gr/m ²)	σελ.112
➤ S & P C-LAMINATES SM150/2000 (50/1.2 mm) –(100/1.2 mm).....	σελ.113
➤ SINBITUM.....	σελ.69
➤ SINBITUM PB 1K	σελ.70
➤ SINBITUM RUBBER.....	σελ.69
➤ SINBITUM SEAL.....	σελ.84
➤ SINDRAIN.....	σελ.122
➤ SINETOL P (σκόνη).....	σελ.23
➤ SINETOL S (υγρό)	σελ.23
➤ SINFILL.....	σελ.126
➤ SINFILM	σελ.127
➤ SINFIX WB	σελ.62
➤ SINFLEX TPE.....	σελ.68
➤ SINMACRYL TC RAL 7040 – 7038 - 7035	σελ.102
➤ SINMADUR QUIK PASS.....	σελ.105
➤ SINMADUR	σελ.19
➤ SINMASPORT FINAL	σελ.104
➤ SINMASPORT MIDDLE.....	σελ.104
➤ SINMASPORT PRIMER	σελ.63
➤ SINTMAST ΜΗΧΑΝΗΜΑ ΠHTINENEΣΣΕΩΝ ΓΤ «Καζανάκι»	σελ.124
➤ SINMAST AC 10.....	σελ.64
➤ SINMAST ASR.....	σελ.92
➤ SINMAST EPOXYFAST ANCHOR	σελ.27
➤ SINTECNO EPOXYFAST ANCHOR Special Gun.....	σελ.124
➤ SINMAST J12 / J20	σελ.29
➤ SINMAST J24 / J26	σελ.29
➤ SINMAST J158.....	σελ.30
➤ SINMAST P 103	σελ.28
➤ SINMAST P 103 (Δομικές Ενισχύσεις)	σελ.113
➤ SINMAST P 103 FC.....	σελ.31
➤ SINMAST P 103 F (Fine).....	σελ.28
➤ SINMAST P 103 NC.....	σελ.31
➤ SINMAST PSF ANCHOR.....	σελ.27
➤ SINMAST RM 22 WHITE / 7040 / 7038 / 7035	σελ.100
➤ SINMAST RM 32 WHITE / 7040 / 7038 / 7035	σελ.100
➤ SINMAST RM 410.....	σελ.103
➤ SINMAST RM 42.....	σελ.101
➤ SINMAST RM 42 AG	σελ.97
➤ SINMAST RM 616 WB (Colored)	σελ.103
➤ SINMAST S2 / S2L	σελ.26
➤ SINMAST S2 (Αστάρια)	σελ.58
➤ SINMAST S2 W CLEAR.....	σελ.108
➤ SINMAST S2 WB	σελ.58
➤ SINMAST S2 WET ON WET.....	σελ.60
➤ SINMAST S2 WV.....	σελ.114

➤ SINPAST J/A.....	σελ.26
➤ SINROC/22 FLOORING, 1–2 mm WHITE / 7040 / 7038 / 7035.....	σελ.106
➤ SINROC/22 FLOORING, 3–4 mm WHITE / 7040 / 7038 / 7035.....	σελ.106
➤ SINROC/42 SL FLOORING	σελ.107
➤ SINSOL 100	σελ.90
➤ SINSOL 200	σελ.90
➤ SINSOL 300	σελ.90
➤ SINTECNO BLOCK PRIMER.....	σελ.62
➤ SINTECNO DECO ACRYL	σελ.109
➤ SINTECNO DECO ACRYL FINE	σελ.110
➤ SINTECNO Empty Cartridges	σελ.125
➤ SINTECNO FRPs/ CARBON ANCHORS.....	σελ.114
➤ SINTECNO FRPs/ GLASS ANCHORS	σελ.115
➤ SINTECNO GRASP PRIMER/FINE	σελ.60
➤ SINTECNO INJECTION – Nipples.....	σελ.123
➤ SINTECNO MULTITAPE	σελ.68
➤ SINTECNO PE Perforated-Sleeves.....	σελ.125
➤ SINTECNO POINTING GUN	σελ.124
➤ SINTECNO PU FLEX CARPET	σελ.109
➤ SINTECNO PU FLEX CARPET 1K.....	σελ.108
➤ SINTECNO PU VARNISH 1K	σελ.92
➤ SINTECNO PU VARNISH (Gloss & Mat)	σελ.93
➤ SINTECNO PU VARNISH PRIMER	σελ.61
➤ SINTECNO PU VARNISH W (Gloss & Mat)	σελ.93
➤ SINTECNO RELEASE AGENT	σελ.127
➤ SINTECNO ROAD MARKING.....	σελ.102
➤ SINTECNO RULLO Frangibolle (Πλαστικό, Ακιδωτό ρολό)	σελ.125
➤ SINTECNO S2 F.....	σελ.59
➤ SINTECNO S2 OP	σελ.59
➤ SINTECNO SILPORE.....	σελ.91
➤ SINTECNO TECNOFIB GNET 350 (350 gr/m ²)-GNET 360 (360 gr/m ²)	σελ.115
➤ SINTECNO THIXO – Factor	σελ.122
➤ SINTECNO TILE PRIMER.....	σελ.63
➤ SINTECNO ULTISEAL WB	σελ.90
➤ SINTECNO UNIPAQUE Pistols 300 ml	σελ.123
➤ SINTECNO UNIPAQUE Pistols 600 ml	σελ.123
➤ SINTOCOLOR	σελ.96
➤ SINTOCRETE ANTICORR ST.....	σελ.36
➤ SINTOCRETE BASIC (R3)	σελ.42
➤ SINTOCRETE MULTIFIX (R2)	σελ.44
➤ SINTOCRETE – H (R4)	σελ.51
➤ SINTOCRETE (R4).....	σελ.40
➤ SINTOCRETE FC.....	σελ.54
➤ SINTOCRETE SL	σελ.54
➤ SINTOJOINT WB RAL 7035 / 7040 / WHITE.....	σελ.32
➤ SINTOMIX SM N	σελ.14
➤ SINTOPLAST	σελ.22
➤ SINTOSEAL ELASTIC 1K	σελ.72
➤ SINTOSEAL (GRAY)	σελ.70
➤ SINTOSEAL FLEX	σελ.73
➤ SINTOSUB.....	σελ.30
➤ SINWELD.....	σελ.22

➤ STABILTEC	σελ.17
➤ STRUCTO X55	σελ.20
➤ TECNOS 72	σελ.14
➤ TECNOS 95	σελ.15
➤ TECNOSEAL 88 Plus	σελ.85
➤ TECNOSEAL 96 GRAY / WHITE	σελ.84
➤ TECTORIA – M10	σελ.47
➤ TECTORIA – M15	σελ.47
➤ TECTORIA – MONO	σελ.48
➤ THINNER PU	σελ.121
➤ THINNER SINMAST (Epoxy)	σελ.121
➤ TK PIGMENT	σελ.101
➤ VANDEX AM 10 Crystalline Admixture	σελ.17
➤ VANDEX SUPER	σελ.72
➤ WATERSTOPS	σελ.66
➤ WP – 55 S	σελ.91
➤ ΙΝΕΣ PP 6/12/18 mm	σελ.19
➤ ΙΝΕΣ PP 6 /12/18 mm	σελ.24



Construction Chemicals & Epoxy Systems



SINTECNO

SINTECNO Hellas
Αναξαγόρα 4 , Τ.Θ. 202.
Τ.Κ. 19400 Κορωπί Αττικής
T: +302106026020, F: +302106624568
www.sintecno.gr, info@sintecno.gr